

SPIS ZAWARTOŚCI OPRACOWANIA:

1.PODSTAWA OPRACOWANIA

2.Przedmiot i zakres opracowania

3.INSTALACJA GRZEWCZA I ŹRÓDŁO CIEPŁA

3.1.OBLICZENIE ZAPOTRZEBOWANIA CIEPŁA

3.2.GRZEJNIKI

3.3.ZASILANIE zasobników c.w.u.

3.4.ARMATURA

3.5.ODPOWIETRZENIE I ODWODNIENIE

3.6.PRZEWODY

3.7.REGULACJA

3.8.ŹRÓDŁO CIEPŁA

3.9.WARUNKI WYKONAWSTWA

3.10.PRÓBY I REGULACJA

3.11.ZABEZPIECZENIE ANTYKOROZYJNE

3.12.IZOLACJA TERMICZNA

4.INSTALACJA WOD.-KAN.

4.1.INSTALACJA WODY ZIMNEJ

4.2.ZAPOTRZEBOWANIE WODY

4.3.PRZEWODY I ARMATURA

4.4.PRÓBY I ODBIORY

4.5.INSTALACJA P.POŻ.

4.6.INSTALACJA KANALIZACJI SANITARNEJ

4.7.ILOŚĆ ŚCIEKÓW

4.8.PRZEWODY KANALIZACYJNE

4.9.PRÓBY I ODBIORY

4.10.IZOLACJA TERMICZNA

4.11.WYTYCZNE BRANŻOWE

5.WENTYLACJA I KLIMATYZACJA

Montaż instalacji

WYTYCZNE EKSPLOATACYJNE

ZABEZPIECZENIE PRZECIWKOROZYJNE

izolacja termiczna

Założenia branżowe

Wytyczne bhp i p.poż.

6.UWAGI KOŃCOWE

7.ZESTAWIENIE RYSUNKÓW

1. PODSTAWA OPRACOWANIA

Podstawę opracowania dokumentacji stanowi:

- zlecenie Inwestora
- uzgodnienia z Inwestorem
- wizję lokalną przeprowadzoną przez autorów niniejszego opracowania
- Rozporządzenie Ministra Infrastruktury z dnia 12.04.2002r. w sprawie warunków technicznych jakim powinny odpowiadać budynki i ich usytuowanie (Dz. U. nr 75 poz. 690 z dnia 15.06.2002r. z późniejszymi zmianami)
- normy, normatywy i wytyczne techniczne w zakresie projektowania instalacji i sieci sanitarnych

2. PRZEDMIOT I ZAKRES OPRACOWANIA

Przedmiotem niniejszego opracowania jest projekt wykonawczy instalacji grzewczej oraz instalacji wod.-kan. Instalacja grzewcza obejmuje ogrzewanie grzejnikowe pomieszczeń oraz zasilanie dwóch podgrzewaczy c.w.u.. Instalacja będzie zasilana wodą o parametrach 70/55°C na cele grzewcze i 80/60°C na cele przygotowania c.w.u.

Dla instalacji wod.-kan. projekt obejmuje zasilanie w wodę i odprowadzenie ścieków z węzłów sanitarnych oraz zasilanie w wodę hydrantów wewnętrznych.

3. INSTALACJA GRZEWcza I ŹRÓDŁO CIEPŁA

Instalacja została zaprojektowana jako dwuprzewodowa wodna o temperaturach czynnika grzewczego 70/55°C z dolnym zasilaniem grzejników i 80/60°C zasilania dwóch podgrzewaczy c.w.u.. Zasilanie każdego grzejnika realizowane jest z rozdzielaczy HLV Rautitan firmy REHAU umiejscowionych na każdej kondygnacji w skrzynkach podtynkowych firmy REHAU. Odpowietrzenie ręczne miejscowe. Zasilanie z rozdzielacza głównego umieszczonego w pomieszczeniu kotłowni.

W pomieszczeniu kotłowni zaprojektowano rozdzielacz główny. Z rozdzielaczy wyprowadza się 4 gałęzie, z których 2 zasilają podgrzewacze c.w.u, a pozostałe 2 przeznaczone są na ogrzewanie grzejnikowe (zasilanie pomieszczeń przedszkola i zasilanie pomieszczeń kompleksu sportowego). Dzięki temu uzyskuje się możliwość elastycznego sterowania ogrzewaniem oraz zabezpiecza działanie instalacji na wypadek awaryjnego (lub celowego) zatrzymania pracy którejkolwiek z gałęzi.

Przewody rozdzielcze poziome prowadzi się w posadzkach odpowiednich kondygnacji. Podejścia pod grzejniki od strony ściany co zapewnia łatwe utrzymywanie czystości posadzki pod grzejnikami.

3.1. OBLICZENIE ZAPOTRZEBOWANIA CIEPŁA

Przeprowadzono przy temperaturach ogrzewanych pomieszczeń w budynkach zgodnie z Rozporządzeniem Ministra Infrastruktury w sprawie Warunków technicznym jakim powinny odpowiadać budynki i ich usytuowanie (Dz. U. nr 75 poz. 690 z dnia 15.06.2002r. z późniejszymi zmianami), temperaturach obliczeniowych zewnętrznych wg PN-82/B-02453, współczynnikach przenikania ciepła „U” wg PN-91/B-02020. Obliczenia zapotrzebowania ciepła przeprowadzono wg PN-EN 12831.

W tych warunkach zapotrzebowanie ciepła budynku wynosi:

$Q = 92,0\text{kW}$ na cele grzewcze

$Q = 2 \times 50\text{kW}$ na cele przygotowania c.w.u.

3.2. GRZEJNIKI

Przewiduje się zastosowanie grzejników:

- rurkowych łazienkowych zintegrowanych (zasilanych od dołu) typu Credo-V firmy KERMI
- stalowych płytowych profilowanych zintegrowanych (zasilanych od dołu) typu FTV firmy KERMI

Grzejniki płytowe zabudować pod oknami, wzdłuż ścian zewnętrznych (zgodnie z rysunkami), na wysokościach 10-15cm nad posadzką, zapewniając minimalną odległość 12cm góry grzejnika od parapetu.

Grzejniki łazienkowe zabudować na wysokościach 80cm nad posadzką. Na korpusy zaworów termostatycznych grzejników płytowych zabudować głowice termostatyczne z wbudowanym czujnikiem termostatycznym typu RAX-K firmy DANFOSS. Natomiast na korpusy zaworów termostatycznych grzejników łazienkowych zamontować firmowe głowice termostatyczne. W pomieszczeniach przedszkola należy przewidzieć zabezpieczenie grzejników przez bezpośrednim kontaktem dzieci z elementami grzejnymi.

3.3. ZASILANIE ZASOBNIKÓW C.W.U.

Czynnik grzewczy zasila dwa zasobniki c.w.u. wodną o parametrach temperaturowych pracy 80/60°C, umieszczoną w pomieszczeniu kotłowni. Doprowadzony zostanie z rozdzielaczy zlokalizowanych w pomieszczeniu kotłowni.

Układ podłączenia do podgrzewaczy c.w.u. należy wyposażyć w zawory spustowe oraz automatyczne odpowietrzniki wraz z zaworami odcinającymi firmy AFRISO. W celu umożliwienia demontażu podgrzewaczy bez spuszczenia wody z instalacji na przewodzie powrotnym i zasilającym zabudowano zawory odcinające kulowe gwintowane.

3.4. ARMATURA

Dla umożliwienia demontażu każdego grzejnika płytowego odrębnie bez konieczności spuszczenia wody z całego zładu przewiduje się zamontowanie armatury połączeniowej podwójnej kątowej pod grzejnikami typu RLV-KS kątowej firmy KERMI. Dla wykonania tej operacji niezbędne jest posiadanie specjalnego firmowego klucza. Natomiast grzejniki łazienkowe zaopatrzone są w firmowe zawory przyłączeniowe kątowe. Wszystkie grzejniki płytowe są wyposażone w boczny ręczny odpowietrznik oraz korek. W grzejnikach łazienkowych elementy te zamontowane są od góry.

3.5. ODPOWIETRZENIE I ODWODNIENIE

Dla prawidłowego funkcjonowania instalacji oraz z uwarunkowania wynikającego ze sposobu prowadzenia przewodów rozdzielczych zastosowano odpowietrzenie miejscowe realizowane za pomocą odpowietrzników ręcznych zamontowanych na każdym z zastosowanych grzejników. Ponieważ układ jest zamknięty a cała instalacja, łącznie ze źródłem ciepła, znajduje się w jednym obiekcie - nie ma ryzyka niekontrolowanego spustu wody i zapowietrzania się instalacji.

Dla odpowietrzenia pionów należy w najwyższych ich punktach zamontować zawory automatycznego odpowietrzania firmy AFRISO wraz z zaworami odcinającymi DN15.

Odwodnienie całości instalacji przewidziano w pomieszczeniu węzła a indywidualnego grzejnika za pomocą kompletu przyłączeniowego i końcówki spustowej. Dla odprowadzenia wody z odwodnienia należy w pomieszczeniu źródła ciepła, gdzie będzie następował spust wody zabudować kratkę ściekową i podłączyć ją do projektowanej kanalizacji.

3.6. PRZEWODY

Instalację należy wykonać:

- w obrębie kotłowni i rozdzielacza głównego z rur i kształtek stalowych
 - podejście do pionów, piony, podejścia pod rozdzielacze oraz od rozdzielaczy do grzejników z rur polietylenowych typu „Rautitan flex” firmy REHAU
-
-

Przewody należy prowadzić w posadzce. Podejście do każdego grzejnika wykonać od ściany.

3.7. REGULACJA

Regulację hydrauliczną przeprowadza się przy grzejnikach poprzez zastosowanie kompletów przyłączeniowych z ustawieniem wstępnym (na wyposażeniu grzejników). Ponadto przed rozdzielaczami zastosowano zawory równoważące AB-QM firmy DANFOSS bez siłowników. Dodatkowo regulacja obiegów odbywa się za pomocą pomp obiegowych o regulowanych obrotach zamontowanych na obiegach grzewczych w pomieszczeniu kotłowni.

3.8. ŹRÓDŁO CIEPŁA

Źródłem ciepła będzie projektowany kocioł węglowy z zasobnikiem. Kocioł zostanie umieszczony w pomieszczeniu kotłowni. W celu rozdzielenia zamkniętego układu instalacji grzewczej od instalacji otwartej przewiduje się zastosowanie płytowego wymiennika ciepła.

3.9. WARUNKI WYKONAWSTWA

Przewody stalowe należy łączyć za pomocą spawania a przy armaturze na gwint (strona wtórna) lub kołnierz (strona pierwotna). Przewody należy prowadzić w miejscach jak pokazano na rysunkach ze spadkiem 3‰ w kierunku wymiennika. Umocowania przewodów do ścian wykonać należy uchwytami podwójnymi z tworzywa sztucznego.

Przewody polietylenowe należy łączyć ze sobą poprzez łączniki zaprasowywane. Przejścia przewodów przez przegrody budowlane należy wykonać w tulejach ochronnych średnicy o 2 dymensje większych od średnicy przewodu.

3.10. PRÓBY I REGULACJA

Przed przystąpieniem do badania szczelności należy cały zład podlegający próbie kilkakrotnie przepłukać wodą. Badanie szczelności należy wykonać przed izolacją przewodów i zakryciem rur w bruzdach. Po napełnieniu instalacji wodą należy ją dokładnie odpowietrzyć i dokonać przeglądu wszystkich elementów instalacji, sprawdzić szczelność wszystkich połączeń. Próbę szczelności uznaje się za pozytywną jeżeli po upływie 20min. próby pod ciśnieniem 0,4MPa:

- manometr nie wykaże spadku ciśnienia
 - nie stwierdza się przecieków ani roszenia, szczególnie na połączeniach, szwach, dławicach
-
-

Przed przystąpieniem do próby na gorąco instalacja winna pracować 72 godziny. Próbę na gorąco przeprowadza się przy parametrach obliczeniowych (80/60°C). Podczas tej próby należy dokonać przeglądu wszystkich połączeń, uszczelnień itp. Wszystkie zauważone usterki należy usuwać. Próbę uważa się za pozytywną, jeżeli nie stwierdza się przecieków lub roszczenia a po ochłodzeniu instalacji brak uszkodzeń.

3.11. ZABEZPIECZENIE ANTYKOROZYJNE

Powłoki lakiernicze należy nakładać po uzyskaniu pozytywnych wyników prób szczelności. Po pozytywnej próbie szczelności należy rurociągi stalowe wyczyścić do II stopnia czystości a następnie pomalować farbą antykorozyjną i lakierem antykorozyjnym odpornym na temperaturę 400°C. Zabezpieczenie wykonać zgodnie z instrukcją KOR - 3A. Alternatywnie można wykonać poprzez malowanie trzykrotnie farbą „Cekor 1”, przed malowaniem powierzchnię należy oczyścić jw.

3.12. IZOLACJA TERMICZNA

Rozprowadzenie rurociągów w kotłowni zaizolować otulinami termizolacyjnymi z pianki polietylenowej typu Thermaflex FRZ firmy Thermaflex o grubości podanej w zestawieniu materiałów kotłowni.

Rozprowadzenie rurociągów, piony i gałązki grzejnikowe prowadzić w bruzdach ściennych i zaizolować otulinami termizolacyjnymi z pianki poliuretanowej typu Thermacompact S firmy THERMAFLEX (lub równoważnej) przeznaczonej do montażu podtynkowego o grubości podanej w zestawieniu materiałów instalacji grzewczej.

Na zaizolowane przewody w kotłowni należy nakleić opaski za strzałkami wskazującymi kierunek przepływu czynnika w kolorach:

- zasilanie - czerwony
- powrót - niebieski

4. INSTALACJA WOD.-KAN.

Węzły sanitarne wyposażone będą w:

- ceramikę
- baterie
- odpływy z urządzeń

Urządzenia będą składały się z następujących elementów:

- muszla stojąca, glazurowana porcelanowa z płuczką + deska z pełnego plastiku + element montażowy + przycisk spłukujący
-
-

- umywalka porcelanowa + bateria + syfon butelkowy + zawory kątowe + węże elastyczne podłączeniowe
- zlewozmywak + bateria zlewozmywakowa + syfon zlewozmywakowy + zawory kątowe + węże elastyczne podłączeniowe
- zawór ze złączką do węża
- zmywarka
- pralka

4.1. INSTALACJA WODY ZIMNEJ

Obiekt będzie zasilany z istniejącego wodociągu poprzez przyłącze przeznaczone do zasilania węzłów sanitarnych i instalacji p.poż. Wejście wodociągu do budynku projektuje się w pomieszczeniu kotłowni, gdzie będą zabudowane trzy zestawy wodomierzowe z zaworami odcinającymi, zaworami antyskażeniowymi i wodomierzami (jeden na cele p.poż i dwa na cele socjalne – jeden na budynek przedszkola i jeden na budynek kompleksu sportowego).

Źródłem ciepłej wody użytkowej są dwa zasobniki c.w.u. typu JUMBO 1000 (budynek kompleksu sportowego) i JUMBO 800 (budynek przedszkola) firmy ACV wydane w projekcie kotłowni.

W celu zrównoważenia hydraulicznego cyrkulacji ciepłej wody użytkowej należy pod każdym pionem cyrkulacji zamontować w skrzynkach rewizyjnych zawór równoważący MTCV A firmy DANFOSS.

4.2. ZAPOTRZEBOWANIE WODY

Wyznaczono zgodnie z PN-92/B-01706 „Instalacje wodociągowe. Wymagania w projektowaniu”.

Zużycie wody na cele bytowe dla części kompleksy sportowego:

Wyposażenie budynku w punkty czerpalne:

- | | |
|-----------------------------|---|
| • 32 x umywalka | $q = 32 \times 0,14 = 4,48 \text{ dm}^3/\text{s}$ |
| • 19 x płuczka zbiorn. | $q = 19 \times 0,13 = 2,47 \text{ dm}^3/\text{s}$ |
| • 5 x zlewozmywak | $q = 5 \times 0,14 = 0,70 \text{ dm}^3/\text{s}$ |
| • 10 x zawór czerpalny DN15 | $q = 10 \times 0,30 = 3,00 \text{ dm}^3/\text{s}$ |
| • 21 x prysznic | $q = 21 \times 0,30 = 6,30 \text{ dm}^3/\text{s}$ |
| • 6 x pisuar | $q = 6 \times 0,30 = 1,80 \text{ dm}^3/\text{s}$ |
| • 2 x pralka | $q = 2 \times 0,07 = 0,14 \text{ dm}^3/\text{s}$ |
-

$$\Sigma q_n = 18,89 \text{ dm}^3/\text{s}$$

Przepływ obliczeniowy wyznaczono ze wzoru:

$$q = 0,682 \cdot (\Sigma q_n)^{0,45} - 0,14 = 0,682 \cdot (18,89)^{0,45} - 0,14 = 2,42 \text{ dm}^3/\text{s} = 8,7 \text{ m}^3/\text{h}$$

Dobrano wodomierz skrzydełkowy jednostrumieniowy typu WS 10,0 o przepływnie nominalnym $q_n = 10,0 \text{ m}^3/\text{h}$, produkcji METRON.

Wodomierz montować zgodnie z wytycznymi producenta.

Zestaw wodomierzowy należy wykonać w zestawie:

- zawór kulowy gwintowany DN40
- wodomierz skrzydełkowy jednostrumieniowy typu WS 10,0 DN40 firmy METRON
- zawór antyskażeniowy typu BA2760 DN40 firmy SOCLA
- zawór kulowy gwintowany DN40
- zawór pierszeństwa gwintowany VV300/VV100 DN40 HONEYWELL

Zużycie wody na cele bytowe dla części przedszkola:

Wyposażenie budynku w punkty czerpalne:

- | | |
|------------------------|---|
| • 29 x umywalka | $q = 29 \times 0,14 = 4,06 \text{ dm}^3/\text{s}$ |
| • 18 x płuczka zbiorn. | $q = 18 \times 0,13 = 2,34 \text{ dm}^3/\text{s}$ |
| • 13 x zlewozmywak | $q = 13 \times 0,14 = 1,82 \text{ dm}^3/\text{s}$ |
| • 7 x prysznic | $q = 7 \times 0,30 = 2,10 \text{ dm}^3/\text{s}$ |
| • 3 x zmywarka | $q = 3 \times 0,07 = 0,21 \text{ dm}^3/\text{s}$ |

$$\Sigma q_n = 10,53 \text{ dm}^3/\text{s}$$

Przepływ obliczeniowy wyznaczono ze wzoru:

$$q = 0,682 \cdot (\Sigma q_n)^{0,45} - 0,14 = 0,682 \cdot (10,53)^{0,45} - 0,14 = 1,83 \text{ dm}^3/\text{s} = 6,58 \text{ m}^3/\text{h}$$

Dobrano wodomierz skrzydełkowy jednostrumieniowy typu WS 6,0 o przepływnie nominalnym $q_n = 6,0 \text{ m}^3/\text{h}$, produkcji METRON.

Wodomierz montować zgodnie z wytycznymi producenta.

Zestaw wodomierzowy należy wykonać w zestawie:

- zawór kulowy gwintowany DN32
 - wodomierz skrzydełkowy jednostrumieniowy typu WS 6,0 DN32 firmy METRON
 - zawór antyskażeniowy typu BA2760 DN32 firmy SOCLA
 - zawór kulowy gwintowany DN32
 - zawór pierszeństwa gwintowany VV300/VV100 DN32 HONEYWELL
-
-

Zużycie wody na cele p.poz.:

Ze względu na jednocześnie działające 2 hydranty wewnętrzne DN25 przepływ obliczeniowy wynosi:

$$q = 2 \cdot 1,0 = 2,0 \text{ dm}^3/\text{s} = 7,2 \text{ m}^3/\text{h}$$

Dobrano wodomierz skrzydełkowy jednostrumieniowy typu WS 10 o przepływnie nominalnym $q_n = 10,0 \text{ m}^3/\text{h}$, produkcji METRON. Wodomierz montować zgodnie z wytycznymi producenta.

Zestaw wodomierzowy należy wykonać w zestawie:

- zawór kulowy gwintowany DN40
- wodomierz skrzydełkowy jednostrumieniowy typu WS 10 DN40 firmy METRON
- zawór antyskażeniowy typu BA2760 DN40 firmy SOCLA
- zawór kulowy gwintowany DN40

4.3. PRZEWODY I ARMATURA

Podjęcia pod przybory i grupy przyborów wykonać w technologii rur i kształtek warstwowych z polietylenu usieciowanego „Rautitan flex” firmy REHAU. Rury te zbudowane są z trzech warstw: PE-X/Al/PE-HD. Połączenia rur zaciskane. Armaturę odcinającą, ze względu na sposób prowadzenia, przyjęto przed każdym urządzeniem odbiorczym. Jako armaturę przyjęto zawory ćwierćobrotowe łączonych z odbiornikami za pomocą wężyków elastycznych przyłączeniowych. Przewody rozdzielcze poziome należy prowadzić w posadzce. Piony należy prowadzić w ścianach w miejscach jak pokazano na rzutach. Podjęcia pod odbiory w ścianach. Przy prowadzeniu w bruzdzie należy rurę owinać warstwą miękkiego materiału (tektura falista, folia) i zapewnić jej niewielki luz w miejscach zmiany biegu instalacji. Dla ułatwienia montażu rurę przed przykryciem należy umocować w dnie bruzdy (punktowo). Następnie należy przykryć warstwą tynku o grubości min. 2,5cm. Jest wskazane aby stosować siatkę wzmacniającą warstwę tynku. W takich warunkach rurociąg funkcjonuje poprawnie a praca rury pod wpływem temperatury wody wyraża się niewielkimi jej ruchami oraz koncentracją naprężeń wewnętrznych w ściankach.

Przechodzeniu rurociągów przez ściany muszą towarzyszyć określone warunki. Rura powinna być umieszczona w obłonie z materiału nie powodującego jej uszkodzenia np. z innego tworzywa. Nie należy prowadzić rury nieosłoniętej, narażonej na styk z betonem a tym samym uszkodzenia jej powierzchni przez różne chropowatości betonu podczas pracy rury. Z tych samych względów nie należy umieszczać rury w osłonie (innej rurze) z metalu. Jedyny dopuszczalny przypadek prowadzenia rury w ścianie nieosłoniętej dotyczy

wykonania w tym miejscu punktu stałego i zalanie jej betonem na sztywno, w takich warunkach rura nie ma możliwości pracy, również uszkodzeń.

Piony i poziomy hydrantowe zaprojektowano z rur stalowych ocynkowanych. Zaprojektowano dziewięć hydrantów DN25 w szafkach podtynkowych z węzłem półsztywnym.

4.4. PRÓBY I ODBIORY

Wszystkie rurociągi muszą przejść, po zmontowaniu lecz przed przykryciem, test na szczelność. Wartość ciśnienia przy próbie ciśnieniowej powinna być 1,5 raza większa niż ciśnienie robocze. Próba ta polega na dwukrotnym podniesieniu ciśnienia do ciśnienia próbnego na okres 10 minut. Odstęp między pierwszą a drugą próbą powinien wynosić 30 min. Próba musi wykazać absolutną szczelność instalacji, a dopuszczalny spadek ciśnienia wynosi 0,6 bara. Próbę tą nazywamy próbą wstępną. Próba główna trwa 2 godziny przy ciśnieniu próbnym jak wyżej i spadek ciśnienia po tym czasie nie może przekroczyć 0,2 bara. Oczywiście jest, że ani w czasie próby wstępnej ani głównej nie może wystąpić żaden przeciek. Ważne, aby w czasie próby temperatura wody nie uległa zmianie, gdyż może to zafałszować wynik.

4.5. INSTALACJA P.POŻ.

W budynku przewidziano zabudowę na korytarzach po trzy hydranty wewnętrzne DN25 z węzłem półsztywnym o długości 30 m na każdej kondygnacji.

Hydranty zabudowane będą na trzech pionach instalacji. Przewody rozdzielcze instalacji hydrantowej będą biegły wzdłuż ścian wewnętrznych w posadzce parteru. Dla zapewnienia przepływu wody w instalacji hydrantowej projektuje się połączenie jej z instalacją wody zimnej z trzema płuczkami ustępowymi w pomieszczeniu nr 2.35, 2.38 i 2.15. Instalację p.poż. wykonać z rur stalowych ocynkowanych. W celu zabezpieczenia wymaganego ciśnienia instalacji p.poż. na instalacji socjalnej zamontować dwa zawory pierwszeństwa np. typu VV300/VV100 DN32 i DN40 firmy HONEYWELL lub równoważny.

4.6. INSTALACJA KANALIZACJI SANITARNEJ

Ścieki sanitarne z budynku odprowadzone będą do istniejącej kanalizacji sanitarnej. Instalacja kanalizacji sanitarnej obejmuje odprowadzenie ścieków bytowo - gospodarczych z przyborów i urządzeń sanitarnych. Instalacja kanalizacji składa się z węzłów sanitarnych obejmujących podejścia do przyborów, pionów kanalizacyjnych i część przewodów

odpływowych poziomych na poziomie przyziemia. W projekcie uwzględniono istniejące pionowe odpływowe oraz przewody poziome odpływowe.

4.7. ILOŚĆ ŚCIEKÓW

Ilość ścieków wyznaczono zgodnie z PN-92 B-01707 „Instalacje kanalizacyjne. Wymagania w projektowaniu”

• 61 x umywalka	AWs = 61 x 0,50 = 30,50
• 37 x płuczka zbiorn.	AWs = 37 x 2,50 = 92,50
• 18 x zlewozmywak	AWs = 18 x 1,00 = 18,00
• 7 x wpust podłogowy	AWs = 7 x 2,00 = 14,00
• 7 x pisuar	AWs = 7 x 0,50 = 3,50
• 2 x pralka	AWs = 2 x 1,50 = 3,00
• 3 x zmywarka	AWs = 3 x 1,00 = 3,00
• 29 x prysznic	AWs = 29 x 1,00 = 29,00

ΣAWs = 193,50

a przepływ obliczeniowy wynosi

$$q_s = K \cdot \sqrt{\Sigma AW_s} = 0,5 \cdot \sqrt{193,5} = 6,9 \text{ dm}^3/\text{s}$$

4.8. PRZEWODY KANALIZACYJNE

Projektuje się wykonanie pionów i podejść do przyborów z rur z PVC-HT firmy WAVIN lub równoważnej. Przewody łączone będą kielichowo za pomocą uszczelek gumowych. Zastosowane przewody powinny charakteryzować się odpornością termiczną na przepływające ścieki: w przepływie ciągłym do 75°C, a w przepływie chwilowym do 95°C. Spadki podejść od przyborów sanitarnych – wykonać jako normatywne, nie mniej niż 2,5% dla rur Ø110 oraz 1,5% dla rur Ø160.

Odcinki kanalizacji podposadzkowej wykonać z rur udarowych PVC-U, klasy S, SDR 34 firmy WAVIN. Wszystkie poziome przewody odpływowe kanalizacji podposadzkowej prowadzić należy z minimalnym spadkiem 1,5%. Przewody prowadzone pod posadzką układać na zagęszczonej podsypce piaskowej o gr. min. 10cm. Ułożone rury obsypać dokładnie warstwą piasku gr. 5cm.

Piony należy wyprowadzić na wysokość 0,5m ponad dach i zakończyć kominkiem wywietrznikowym (wyjątek stanowią pionowe nr 7, 10, 11, 21, 24 i 27 które należy zakończyć zaworami napowietrzającymi Mini Vent firmy WAVIN Ø75 oraz pionowe nr 6, 22 i 23 które

należy zakończyć zaworami napowietrzającymi Maxi Vent firmy Wagin $\phi 110$). W dolnej części pionów zamontować czyszczaki. Przymocowanie pionów do ścian należy wykonać uchwytami metalowymi. Każdy odcinek rury pionowej musi posiadać przynajmniej jedno zamocowanie stałe nieruchome przy podstawie kielicha rury lub kształtki w odległości dla pionu $l < 2,0\text{m}$ a dla podejścia $l < 10\text{d}$. Projektowane wyjście kanalizacji z budynku wprowadzone zostanie do istniejącej sieci kanalizacyjnej poprzez projektowane przyłącze kanalizacji sanitarnej (nie objęte zakresem opracowania).

4.9. PRÓBY I ODBIORY

Badanie szczelności instalacji kanalizacyjnej powinno odpowiadać następującym warunkom: podejścia i przewody spustowe (piony) należy sprawdzić na szczelność w czasie swobodnego przepływu przez nie wody, przewody odpływowe (poziomy) sprawdza się na szczelność po napełnieniu wodą powyżej kolana łączącego pion z poziomem poprzez oględziny.

Odbiorowi podlegają:

- przebieg tras kanalizacyjnych
- szczelność połączeń kanalizacyjnych
- sposób prowadzenia przewodów poziomych i pionowych
- lokalizacja przyborów sanitarnych

4.10. IZOLACJA TERMICZNA

Przewody rozdzielcze zimnej i ciepłej wody w pomieszczeniu kotłowni zaizolować otuliną z pianki polietylenowej typu Thermaflex FRZ firmy THERMAFLEX o grubości min. 6mm na przewody zimnej wody i 20mm na przewody ciepłej wody. Przewody rozdzielcze zimnej i ciepłej wody w posadzce, piony i podejścia do odbiorników zaizolować otuliną z pianki polietylenowej typu Thermacompact S firmy THERMAFLEX o grubości min. 6mm na przewody zimnej wody i 20mm na przewody ciepłej wody.

4.11. WYTYCZNE BRANŻOWE

Należy wykonać:

- wykucie bruzd dla pionów i podejść do armatury czerpalnej
 - mocowanie przewodów wody zimnej i ciepłej
 - mocowanie armatury czerpalnej, przewodowej
 - przebicia w ścianach i stropach
-
-

-
- wykucie bruzd dla podejść do przyborów sanitarnych
 - mocowanie podejść i pionów kanalizacyjnych oraz przyborów sanitarnych, czyszczaków itd.
 - wykopy dla poziomych przewodów podposadzkowych

5. WENTYLACJA I KLIMATYZACJA

Instalacja wentylacji projektowana jest jako grawitacyjna. W pomieszczeniach oddalonych od przewodów kominowych oraz w pomieszczeniach o podwyższonych potrzebach wentylacyjnych projektuje się wentylację grawitacyjną wspomaganą mechanicznie. W pomieszczeniach należy zamontować wentylatory ściennie uruchamiane wraz z oświetleniem w wentylowanych pomieszczeniach. Instalacją klimatyzacji objęte zostanie pomieszczenie sali konferencyjnej. Projektuje się układ klimatyzacyjny z bezpośrednim odparowaniem oparty na jednej jednostce zewnętrznej i dwóch jednostkach wewnętrznych. Jednostkę zewnętrzną należy umieścić na ścianie na wysokości pomieszczenia sali konferencyjnej. Przewody freonowe prowadzić po ścianach zgodnie z dołączonymi rysunkami.

MONTAŻ INSTALACJI

Instalację wentylacji wykonać z przewodów z blachy stalowej ocynkowanej o przekrojach okrągłych. Przejścia przez ściany i stropy wykonać w tulejach ochronnych wypełnionych materiałem plastycznym np. wełną mineralną firmy ROCKWOOL.

Kanały wentylacyjne muszą mieć gładkie ściany, a wykonanie kształtek i połączeń powinno być wykonane aerodynamicznie. Nie dopuszcza się pozostawienia ostrych krawędzi wewnątrz kształtek. Łączenie kanałów okrągłych za pomocą złączek z uszczelkami gumowymi.

Wszystkie kanały i kształtki wentylacyjne montować na zawiesiach instalacyjnych z elementami wibroizolacyjnymi, na podparciach należy wykonać podkładki z gumy.

Instalację należy wykonać zgodnie z „Warunkami Technicznymi Wykonania i Odbioru Instalacji Wentylacyjnych”,

Instalowanie urządzeń powinno odbywać się zgodnie z wytycznymi producentów.

Po zamontowaniu kanałów wentylacyjnych, a przed założeniem izolacji, instalację należy poddać próbie szczelności celem znalezienia i uszczelnienia ewentualnych nieszczelności pozostałych po pracach montażowych, będących źródłem dodatkowego hałasu.

Prace odbiorowe instalacji wentylacyjnych powinny odpowiadać wymaganiom zawartym w „Warunkach Technicznych Wykonania i Odbioru Instalacji Wentylacyjnych” określonych na podstawie PN-EN 12599.

Instalację klimatyzacji freonowej wykonać z rur miedzianych izolowanych termicznie.

Przewody skroplin wykonać z rur PP.

WYTYCZNE EKSPLOATACYJNE

Przed oddaniem instalacji do użytku należy przeszkolić wyznaczony personel w zakresie obsługi całego systemu wentylacyjno-klimatyzacyjnego. Wszystkie urządzenia należy konserwować i eksploatować zgodnie z instrukcjami obsługi i DTR dostarczonymi wraz z urządzeniami. Do usuwania sygnalizowanych niesprawności oraz do przeprowadzenia okresowych przeglądów i remontów bieżących urządzeń należy wezwać uprawniony serwis. Przestrzegać okresowego sprawdzania stanu filtrów, a w razie konieczności wymienić. Instalację wentylacji należy poddawać okresowej kontroli stanu higienicznego przez wyspecjalizowane firmy, nie rzadziej niż co 2 lata, w razie konieczności dokonać czyszczenia układu.

ZABEZPIECZENIE PRZECIWKOROZYJNE

Uchwyty, podpory i wszystkie elementy nie zabezpieczone przeciw korozji przez producenta należy w czasie przygotowania warsztatowego czyścić do III stopnia czystości wg Instrukcji KOR III, a następnie zabezpieczyć przeciw korozji przez malowanie. Gruntowanie 1x farbą ftalową miniową 60%, a następnie dwukrotne malowanie emalią ftalową ogólnego stosowania w odpowiednim kolorze.

IZOLACJA TERMICZNA

Przewody wywiewne prowadzone wewnątrz budynku nie wymagają stosowania izolacji termicznej.

ZAŁOŻENIA BRANŻOWE

Branża budowlano-konstrukcyjna.

Należy wykonać:

- Przebicia w ścianach i stropach.
- Przebicia przez dach i konstrukcje wsporcze pod agregat skraplający

Branża elektryczna.

Należy doprowadzić energię elektryczną do odbiorników wentylacyjnych i klimatyzacyjnych o zapotrzebowaniu:

- Wentylatory ściennie 0,04kW – 17szt.
- Jednostka zewnętrzna klimatyzacji – 2,4kW – 1szt.
- Jednostka wewnętrzna klimatyzacji + pompa skroplin – 0,2kW – 2kpl.

Branża wod.-kan.

Należy zaprojektować i wykonać odprowadzenie skroplin z wewnętrznych jednostek klimatyzacyjnych. W przypadku braku możliwości włączenia odprowadzenia skroplin do projektowanych pionów kanalizacyjnych zaleca się zastosowanie indywidualnych pomp skroplin. Na instalacji kanalizacji odprowadzającej skropliny należy zastosować zamknięcie wodne – syfony.

WYTYCZNE BHP I P.POŻ.

Zaprojektowana instalacja wentylacji nie stwarza zagrożenia pożarowego. Podczas wykonawstwa stosować się do przepisów zawartych w „Warunkach technicznych wykonania i odbioru robót budowlano-montażowych - cz.II Instalacje sanitarne i przemysłowe” oraz w Rozporządzeniu Ministra Infrastruktury z 06.02.2003 W sprawie bezpieczeństwa i higieny pracy podczas wykonywania robót budowlanych, Dz. U. nr 47/2003, poz. 401.

6. UWAGI KOŃCOWE

Po przejęciu placu budowy kierownik budowy odpowiada za bezpieczeństwo na budowie, właściwą organizację robót, prawidłową jakość robót oraz zabezpieczenie materiałów i sprzętu.

Całość robót wykonać zgodnie z „Warunkami technicznymi wykonania i odbioru robót budowlano-montażowych cz. II - Instalacje sanitarne i przemysłowe” oraz obowiązującymi normami, przepisami branżowymi a w szczególności przepisami BHP. Wykonawca ma prawo zastosować materiały innych producentów niż wskazane w dokumentacji. Wskazane materiały służą jedynie do określenia standardu projektowanych instalacji.

7. ZESTAWIENIE RYSUNKÓW

— Rzut parteru – instalacja centralnego ogrzewania	- rys. nr 1
— Rzut piętra – instalacja centralnego ogrzewania	- rys. nr 2
— Rzut II piętra – instalacja centralnego ogrzewania	- rys. nr 3
— Rzut poddasza – instalacja centralnego ogrzewania	- rys. nr 4

-
- Rozwinięcie - instalacja centralnego ogrzewania część przedszkola - rys. nr 5
- Rozwinięcie - instalacja centralnego ogrzewania część kompleksu sportowego - rys. nr 6
- Rzut parteru - instalacja wod. - kan. - rys. nr 7
- Rzut piętra - instalacja wod. - kan. - rys. nr 8
- Rzut II piętra - instalacja wod. - kan. - rys. nr 9
- Rozwinięcie pionów wody - instalacja wod. - kan. część przedszkola - rys. nr 10
- Rozwinięcie pionów wody - instalacja wod. - kan. część Kompleksu sportowego - rys. nr 11
- Rozwinięcie pionów kanalizacyjnych - instalacja wod. - kan. część Przedszkola - rys. nr 12
- Rozwinięcie pionów kanalizacyjnych - instalacja wod. - kan. część Kompleksu sportowego - rys. nr 13
-

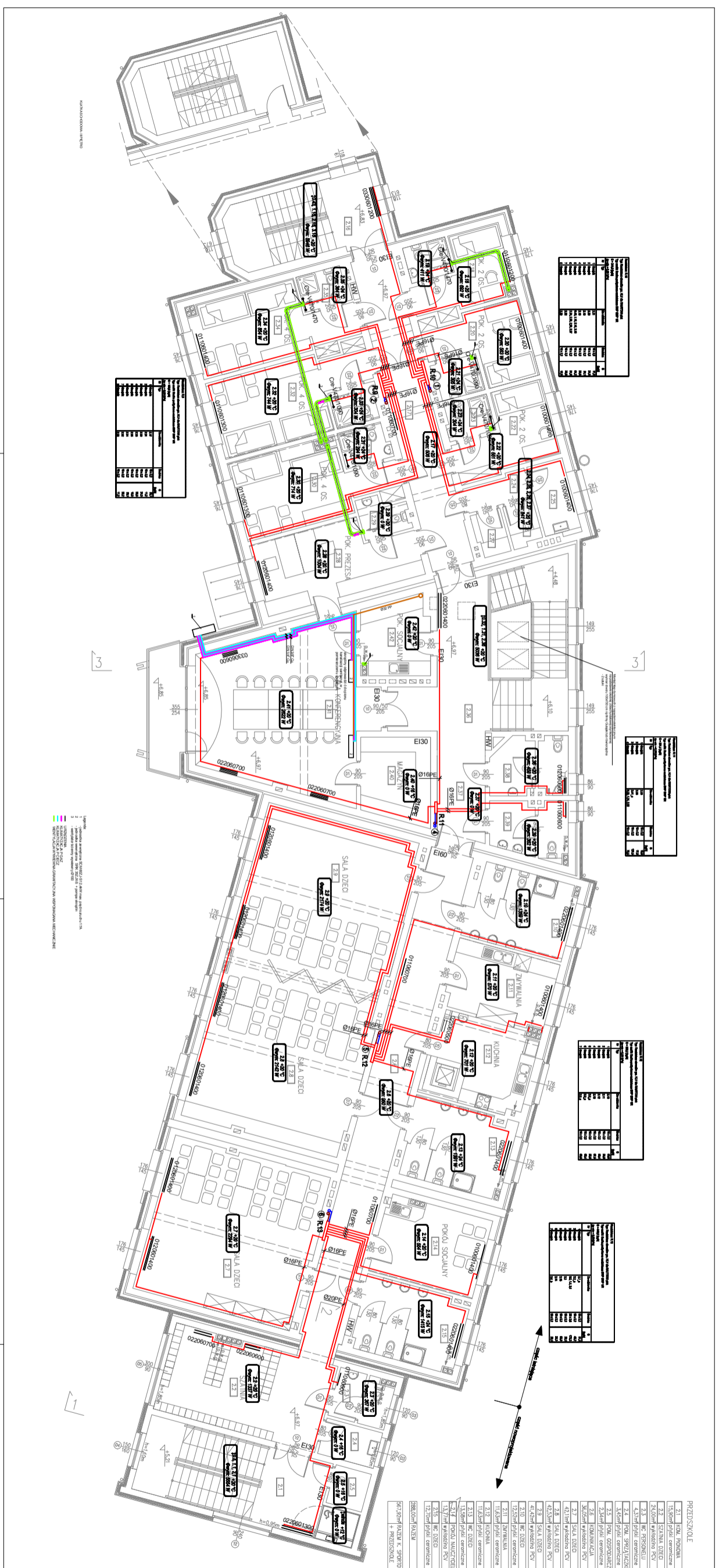

Symbol	Opis	Wartość
1
2
3
4
5

Symbol	Opis	Wartość
1
2
3
4
5

Symbol	Opis	Wartość
1
2
3
4
5

Symbol	Opis	Wartość
1
2
3
4
5

Symbol	Opis	Wartość
21	KOŁA RYBNIKA	...
22	SZALNIA DZIECI	...
23	KUCHNIA	...
24	SALA DZIECI	...
25	SALA DZIECI	...
26	SALA DZIECI	...
27	SALA DZIECI	...
28	SALA DZIECI	...
29	SALA DZIECI	...
30	SALA DZIECI	...
31	SALA DZIECI	...
32	SALA DZIECI	...
33	SALA DZIECI	...
34	SALA DZIECI	...
35	SALA DZIECI	...
36	SALA DZIECI	...
37	SALA DZIECI	...
38	SALA DZIECI	...
39	SALA DZIECI	...
40	SALA DZIECI	...
41	SALA DZIECI	...
42	SALA DZIECI	...
43	SALA DZIECI	...
44	SALA DZIECI	...
45	SALA DZIECI	...
46	SALA DZIECI	...
47	SALA DZIECI	...
48	SALA DZIECI	...
49	SALA DZIECI	...
50	SALA DZIECI	...
51	SALA DZIECI	...
52	SALA DZIECI	...
53	SALA DZIECI	...
54	SALA DZIECI	...
55	SALA DZIECI	...
56	SALA DZIECI	...
57	SALA DZIECI	...
58	SALA DZIECI	...
59	SALA DZIECI	...
60	SALA DZIECI	...
61	SALA DZIECI	...
62	SALA DZIECI	...
63	SALA DZIECI	...
64	SALA DZIECI	...
65	SALA DZIECI	...
66	SALA DZIECI	...
67	SALA DZIECI	...
68	SALA DZIECI	...
69	SALA DZIECI	...
70	SALA DZIECI	...
71	SALA DZIECI	...
72	SALA DZIECI	...
73	SALA DZIECI	...
74	SALA DZIECI	...
75	SALA DZIECI	...
76	SALA DZIECI	...
77	SALA DZIECI	...
78	SALA DZIECI	...
79	SALA DZIECI	...
80	SALA DZIECI	...
81	SALA DZIECI	...
82	SALA DZIECI	...
83	SALA DZIECI	...
84	SALA DZIECI	...
85	SALA DZIECI	...
86	SALA DZIECI	...
87	SALA DZIECI	...
88	SALA DZIECI	...
89	SALA DZIECI	...
90	SALA DZIECI	...
91	SALA DZIECI	...
92	SALA DZIECI	...
93	SALA DZIECI	...
94	SALA DZIECI	...
95	SALA DZIECI	...
96	SALA DZIECI	...
97	SALA DZIECI	...
98	SALA DZIECI	...
99	SALA DZIECI	...
100	SALA DZIECI	...

Symbol	Opis	Wartość
01
02
03
04
05
06
07
08
09
10
11
12
13
14
15
16
17
18
19
20
21
22
23
24
25
26
27
28
29
30
31
32
33
34
35
36
37
38
39
40
41
42
43
44
45
46
47
48
49
50
51
52
53
54
55
56
57
58
59
60
61
62
63
64
65
66
67
68
69
70
71
72
73
74
75
76
77
78
79
80
81
82
83
84
85
86
87
88
89
90
91
92
93
94
95
96
97
98
99
100

015001100
 015001110
 015001120
 015001130
 015001140
 015001150
 015001160
 015001170
 015001180
 015001190
 015001200
 015001210
 015001220
 015001230
 015001240
 015001250
 015001260
 015001270
 015001280
 015001290
 015001300
 015001310
 015001320
 015001330
 015001340
 015001350
 015001360
 015001370
 015001380
 015001390
 015001400
 015001410
 015001420
 015001430
 015001440
 015001450
 015001460
 015001470
 015001480
 015001490
 015001500

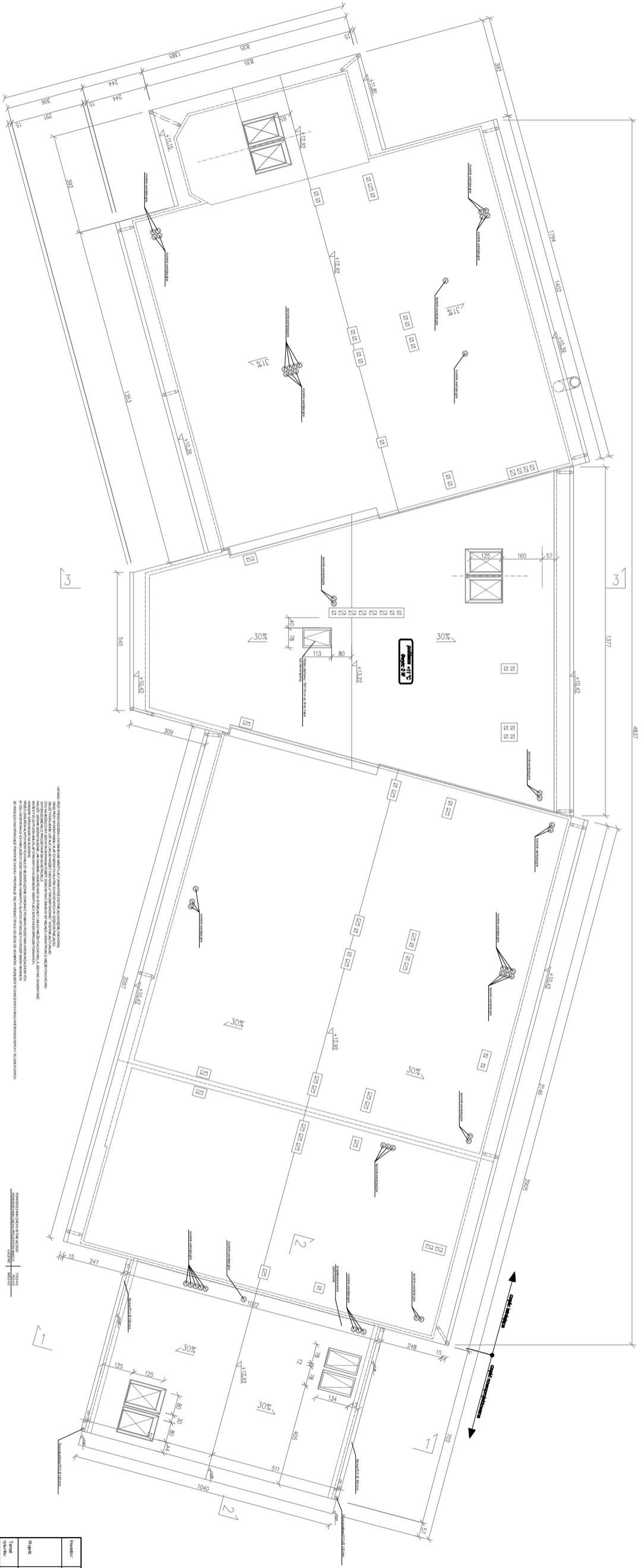

UWAGA! Należy pamiętać, że projekt jest dokumentem technicznym, który służy do celów informacyjnych. Nie należy go traktować jako dokumentu prawnego. Wszelkie zmiany i poprawki należy zgłaszać do autora projektu. Projekt jest zgodny z obowiązującymi przepisami i normami. Wszelkie szczegóły należy sprawdzać na miejscu. Projektant: mgr inż. Sławomir Wójcik. Data: 12.2011.

PROJEKTOWA I BUDOWLANA
 SŁAWOMIR WOJCIK
 ul. Łódzka 44, 43-100 Łódź

LEGENDA:
 prostokątami oznaczono
 istniejące komory
 wstawienie
 przegrodzenie wykonane
 przy użyciu drzwi przesuwanych

Projektant	mgr inż. Sławomir Wójcik	Data	12.2011
Wzrost	1,80	Waga	75 kg
Temperatura	36,6°C	Ciężar ciała	75 kg
Prędkość	1,50	Wzrost	1,80
Wiek	4	Temperatura	36,6°C
Prędkość	1,50	Prędkość	1,50
Prędkość	1,50	Prędkość	1,50

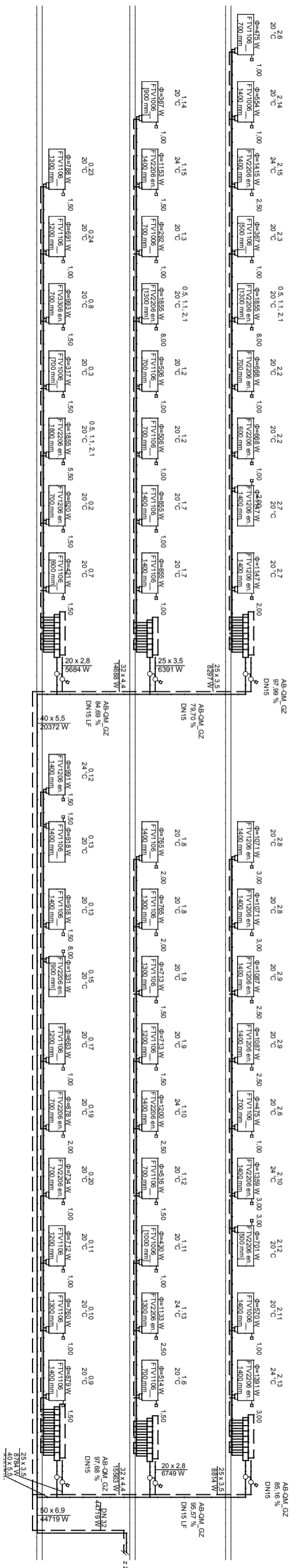

Investor:	GINNA LEDZINY ul. Ledzińska 55, 43-143 Ledziny	Data:	12.2011
Projekt:	Zmiana sposobu użytkowania wraz z przebudową i rozbudową części budynku Miejskiego Klubu Sportowego Ledziny z przeznaczeniem na Miejskie Przedszkole Nr 1 z Oddziałami Integracyjnymi oraz przebudowa części budynku Miejskiego Klubu Sportowego Ledziny na potrzeby klubu wraz z zagospodarowaniem terenu i infrastrukturą techniczną na działkach nr 223/4/6, 216/3/6, 226/7/9, 226/8/6, 226/9/6, 223/1/6, 223/3/6 położonych przy ul. Stalobronowej w Ledzinach.	Nr rysunku:	1:100
Temat rysunku:	ROZWIINIĘCIE - INSTALACJA CENTRALNEGO OGRZEWANIA CZĘŚĆ PRZEDSZKOLA	Nr rysunku:	5
Projektował mgr inż. Lukasz PLAZA			
Sprawdził: mgr inż. Piotr MOLIŃ			

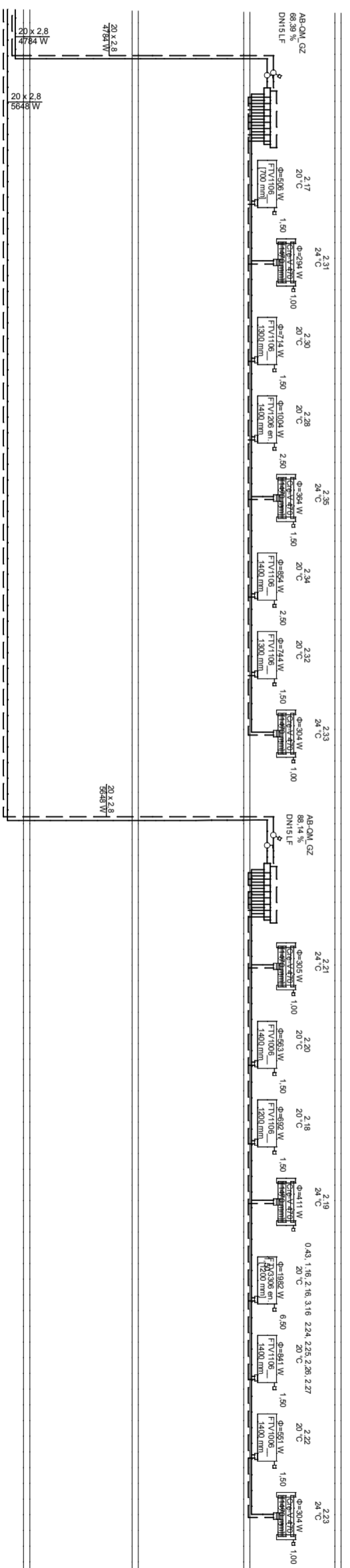
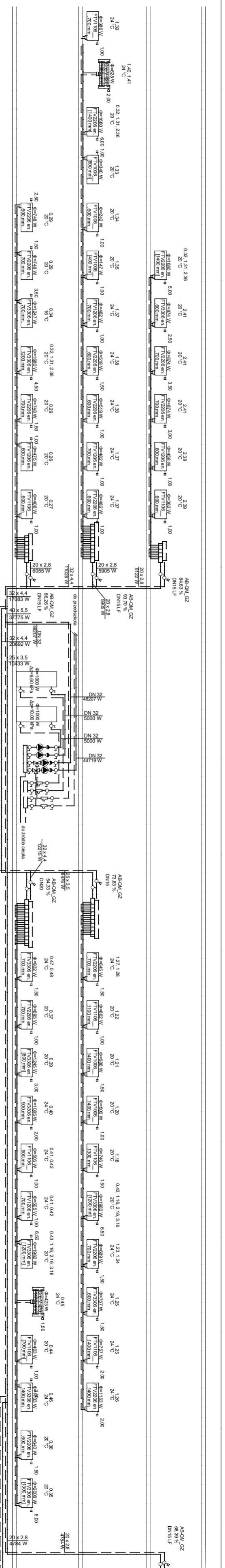

Inwestor:	Data:
UJĘCIE WYKONANIA PRAC ZMIANA SPOSOBU WYKONANIA WRAZ Z PRACAMI ZAPRAWNIENIEM NA MIEJSCU PRAC Klubu Sportowego Łódź na potrzeby klubu wra z zaplanowanymi pracami remontowymi i technicznymi ROZWIĄZANIE INSTALACJA KONSTRUKCYJNO-INSTALACYJNE	12.2011
Projekt:	Skala:
zaprojektowania instalacji grzewczej i wentylacji Klubu Sportowego Łódź na potrzeby klubu wra z zaplanowanymi pracami remontowymi i technicznymi ROZWIĄZANIE INSTALACJA KONSTRUKCYJNO-INSTALACYJNE	1:100
Temat:	Nr projektu:
ROZWIĄZANIE INSTALACJA KONSTRUKCYJNO-INSTALACYJNE	6
Projektował: mgr inż. Lukasz PIŁA	Nr upr. SIK356/POC/510
Sprawdził: mgr inż. Piotr KOCIŁK	Nr upr. SIK0099/POC/503

ZL III - "C"

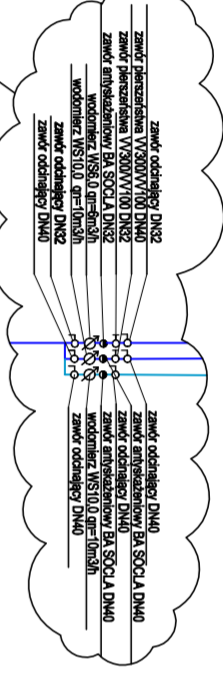

KLUB SPORTOWY

E.25	WŁAZIWIKI
E.26	WŁAZIWIKI
E.27	WŁAZIWIKI
E.28	WŁAZIWIKI
E.29	WŁAZIWIKI
E.30	WŁAZIWIKI
E.31	WŁAZIWIKI
E.32	WŁAZIWIKI
E.33	WŁAZIWIKI
E.34	WŁAZIWIKI
E.35	WŁAZIWIKI
E.36	WŁAZIWIKI
E.37	WŁAZIWIKI
E.38	WŁAZIWIKI
E.39	WŁAZIWIKI
E.40	WŁAZIWIKI
E.41	WŁAZIWIKI
E.42	WŁAZIWIKI
E.43	WŁAZIWIKI
E.44	WŁAZIWIKI
E.45	WŁAZIWIKI
E.46	WŁAZIWIKI
E.47	WŁAZIWIKI
E.48	WŁAZIWIKI
E.49	WŁAZIWIKI
E.50	WŁAZIWIKI
E.51	WŁAZIWIKI
E.52	WŁAZIWIKI
E.53	WŁAZIWIKI
E.54	WŁAZIWIKI
E.55	WŁAZIWIKI
E.56	WŁAZIWIKI
E.57	WŁAZIWIKI
E.58	WŁAZIWIKI
E.59	WŁAZIWIKI
E.60	WŁAZIWIKI
E.61	WŁAZIWIKI
E.62	WŁAZIWIKI
E.63	WŁAZIWIKI
E.64	WŁAZIWIKI
E.65	WŁAZIWIKI
E.66	WŁAZIWIKI
E.67	WŁAZIWIKI
E.68	WŁAZIWIKI
E.69	WŁAZIWIKI
E.70	WŁAZIWIKI
E.71	WŁAZIWIKI
E.72	WŁAZIWIKI
E.73	WŁAZIWIKI
E.74	WŁAZIWIKI
E.75	WŁAZIWIKI
E.76	WŁAZIWIKI
E.77	WŁAZIWIKI
E.78	WŁAZIWIKI
E.79	WŁAZIWIKI
E.80	WŁAZIWIKI
E.81	WŁAZIWIKI
E.82	WŁAZIWIKI
E.83	WŁAZIWIKI
E.84	WŁAZIWIKI
E.85	WŁAZIWIKI
E.86	WŁAZIWIKI
E.87	WŁAZIWIKI
E.88	WŁAZIWIKI
E.89	WŁAZIWIKI
E.90	WŁAZIWIKI
E.91	WŁAZIWIKI
E.92	WŁAZIWIKI
E.93	WŁAZIWIKI
E.94	WŁAZIWIKI
E.95	WŁAZIWIKI
E.96	WŁAZIWIKI
E.97	WŁAZIWIKI
E.98	WŁAZIWIKI
E.99	WŁAZIWIKI
E.100	WŁAZIWIKI

PRZELIKNIKI

Ø1	WŁAZIWIKI
Ø2	WŁAZIWIKI
Ø3	WŁAZIWIKI
Ø4	WŁAZIWIKI
Ø5	WŁAZIWIKI
Ø6	WŁAZIWIKI
Ø7	WŁAZIWIKI
Ø8	WŁAZIWIKI
Ø9	WŁAZIWIKI
Ø10	WŁAZIWIKI
Ø11	WŁAZIWIKI
Ø12	WŁAZIWIKI
Ø13	WŁAZIWIKI
Ø14	WŁAZIWIKI
Ø15	WŁAZIWIKI
Ø16	WŁAZIWIKI
Ø17	WŁAZIWIKI
Ø18	WŁAZIWIKI
Ø19	WŁAZIWIKI
Ø20	WŁAZIWIKI
Ø21	WŁAZIWIKI
Ø22	WŁAZIWIKI
Ø23	WŁAZIWIKI
Ø24	WŁAZIWIKI
Ø25	WŁAZIWIKI
Ø26	WŁAZIWIKI
Ø27	WŁAZIWIKI
Ø28	WŁAZIWIKI
Ø29	WŁAZIWIKI
Ø30	WŁAZIWIKI
Ø31	WŁAZIWIKI
Ø32	WŁAZIWIKI
Ø33	WŁAZIWIKI
Ø34	WŁAZIWIKI
Ø35	WŁAZIWIKI
Ø36	WŁAZIWIKI
Ø37	WŁAZIWIKI
Ø38	WŁAZIWIKI
Ø39	WŁAZIWIKI
Ø40	WŁAZIWIKI
Ø41	WŁAZIWIKI
Ø42	WŁAZIWIKI
Ø43	WŁAZIWIKI
Ø44	WŁAZIWIKI
Ø45	WŁAZIWIKI
Ø46	WŁAZIWIKI
Ø47	WŁAZIWIKI
Ø48	WŁAZIWIKI
Ø49	WŁAZIWIKI
Ø50	WŁAZIWIKI



Numer	12.2011
Projekt	1:50
Wzrost	7
Podpisany	mgr inż. Paweł Kociak
Przełożony	mgr inż. Sławomir Wójcik
Temat	Instalacja wodno-kanalizacyjna
Opis	Instalacja wodno-kanalizacyjna
Skala	1:50
Wzrost	7
Podpisany	mgr inż. Paweł Kociak
Przełożony	mgr inż. Sławomir Wójcik

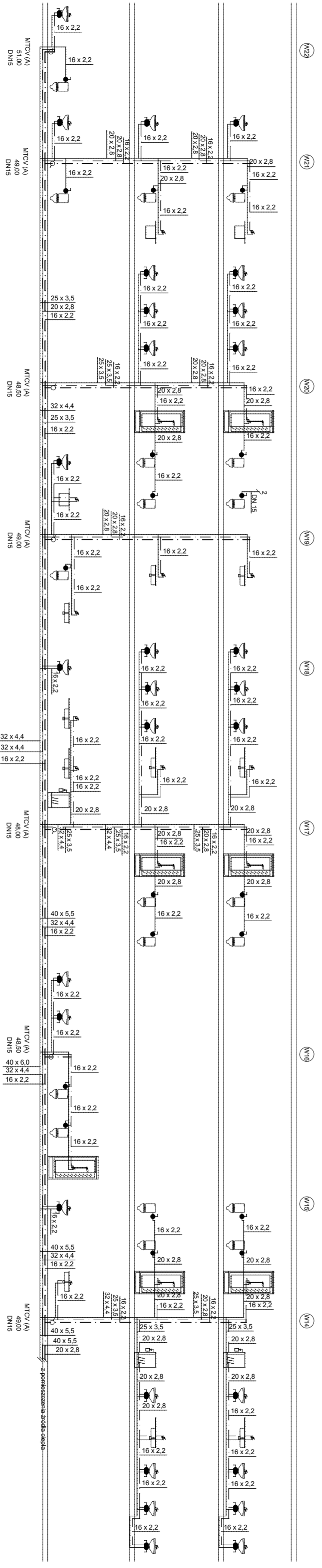

Investor:	GINNA LEDZINY ul. Ledzińska 55, 43-143 Ledziny	Data:	12.2011
Projekt:	Zmiana sposobu użytkowania wraz z przebudową i rozbudową części budynku Miejskiego Klubu Sportowego Ledziny z przeznaczeniem na Miejskie Przedszkole Nr 1 z Oddziałami Integracyjnymi oraz przebudowa części budynku Miejskiego Klubu Sportowego Ledziny na potrzeby Klubu Wzajemnej Pomocy Społecznej z siedzibą przy ul. Siedlonek 22316 na działkach nr 2234/6, 2163/6, 2267/9, 2268/6, 2269/6, 2231/6, 2233/6 położonych przy ul. Siedlonek w Ledzianach.	Nr rysunku:	1:100
Temat rysunku:	ROZWIĄZANIE PIONÓW WODY - CZĘŚĆ PRZEDSZKOLA	Nr rysunku:	10
Projektował: mgr inż. Lukasz PŁAZA		nr upr. SIK3369/POOS/10	
Sprawdził: mgr inż. Piotr MOLIŁK		nr upr. SIK0089/PWOS/03	

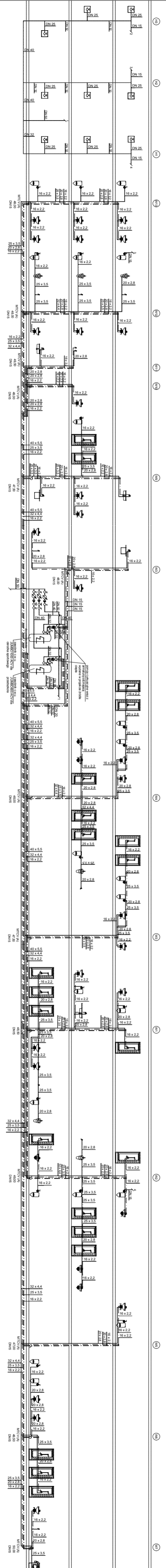

1 2 3 4 5 6 7 8 9 10 11 12 13 14 15

<p> číslo: 12.2011 datum: 12.2011 měřítko: 1:100 číslo kresby: 11 </p>	<p> název: ÚLOŽIŠTĚ popis: ÚLOŽIŠTĚ číslo: 11 </p>	<p> číslo: 12.2011 datum: 12.2011 měřítko: 1:100 číslo kresby: 11 </p>
---	--	---

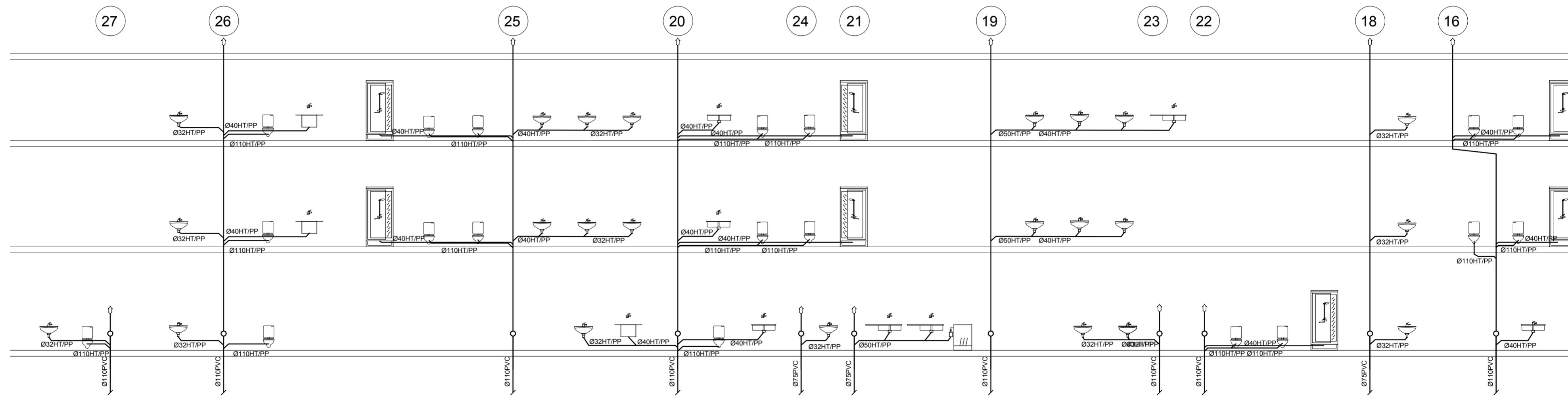

————— kanalizacja istniejąca
 ————— kanalizacja projektowana

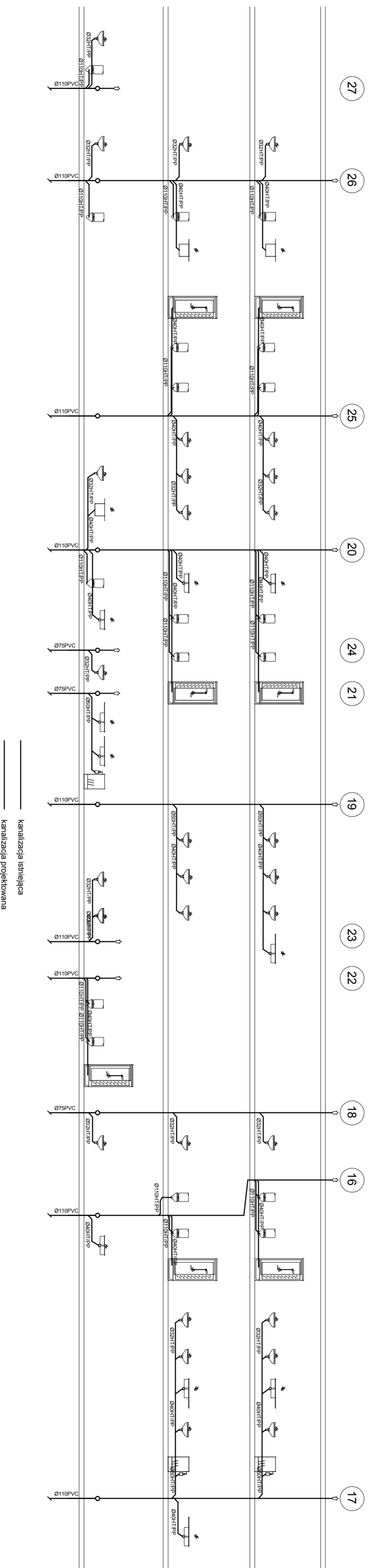

Investor: GMINA LEDZINY
ul. Ledzińska 55, 43-143 Ledziny

Data: 12.2011

Skala: Zmiana sposobu użytkowania wraz z przebudową i rozbudową części budynku Miejskiego Klubu Sportowego Ledziny z przeznaczeniem na Miejskie Przedszkole Nr 1 z Oddziałami Integracyjnymi oraz przebudowę części budynku Miejskiego z zagospodarowaniem terenu i infrastrukturą techniczną, na działkach nr 223/1/6, 216/9, 226/7/8, 226/8/6, 228/9/6, 223/1/6, 223/3/6 położonych przy ul. Siedlonej w Ledzinach.

Projekt: ROZWIINIĘCIE PIONÓW KANAŁIZACYJNYCH - CZĘŚĆ PRZEDSZKOLA

Temat: Nr projektu: 12

Projektował: mgr inż. Lukasz PLAZA nr upr. SIK3365/PCOS/10

Sprawdził: mgr inż. Piotr MOJLIK nr upr. SIK0089/PVOS/03

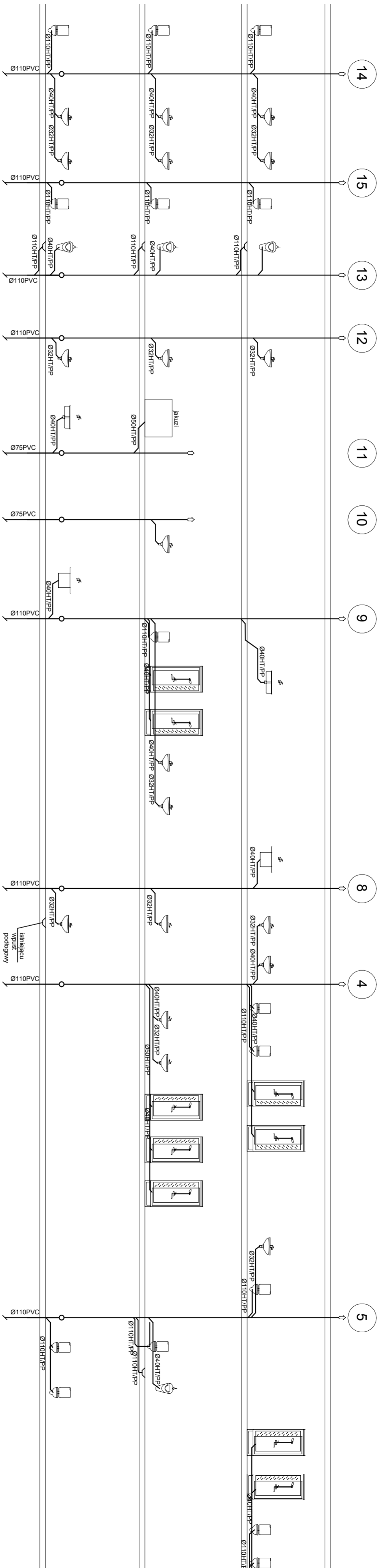

PROJEKT BUDOWLANO- WYKONAWCZY

SPIS ZAWARTOŚCI OPRACOWANIA:

- 1. PODSTAWA OPRACOWANIA**
- 2. PRZEDMIOT I ZAKRES OPRACOWANIA**
- 3. OPIS PROJEKTOWANEJ KOTŁOWNI**
 - 3.1. INSTALACJA WODY GRZEWCZEJ**
 - 3.2. INSTALACJA CIEPŁEJ WODY UŻYTKOWEJ**
 - 3.3. UZDATNIANIE WODY GRZEWCZEJ**
 - 3.4. UKŁAD AUTOMATYCZNEJ REGULACJI**
 - 3.5. INSTALACJA KANALIZACYJNA**
 - 3.6. WENTYLACJA POMIESZCZENIA**
 - 3.7. KOMIN**
 - 3.8. PŁUKANIE INSTALACJI**
 - 3.9. PRÓBA CIŚNIENIOWA**
 - 3.10. ZABEZPIECZENIE ANTYKOROZYJNE**
 - 3.11. IZOLACJA TERMICZNA**
 - 3.12. ZABEZPIECZENIE INSTALACJI KOTŁA (UKŁAD OTWARTY)**
 - 3.13. ZABEZPIECZENIE INSTALACJI GRZEWCZEJ (UKŁAD ZAMKNIĘTY) I C.W.U.**
 - 3.14. OBSŁUGA ŹRÓDŁA CIEPŁA**
 - 3.15. WYTYCZNE DLA BRANŻ**
 - 3.16. ZAGADNIENIA BHP I OCHRONY PRZECIWPOŻAROWEJ**
- 4. OBLICZENIA**
 - DOBÓR KOTŁA**
 - DOBÓR POMP OBIEGOWYCH**
 - OBLICZENIE KOMINA**
 - WENTYLACJA**
 - ZABEZPIECZENIE INSTALACJI C.O. (INSTALACJA OTWARTA)**
- 5. RYSUNKI**
- 6. ZESTAWIENIE MATERIAŁÓW**

1. PODSTAWA OPRACOWANIA

Projekt opracowano na podstawie zlecenia Inwestora w oparciu o:

- ustalenia z Inwestorem,
- wizję lokalną wykonaną przez autorów niniejszego opracowania,
- karty katalogowe firm: LOGITERM, SECESPOL, DANFOSS, REFLEX, SYR
- normy, normatywy i wytyczne techniczne w zakresie projektowania kotłowni na paliwo stałe,
- Rozporządzenie Ministra Infrastruktury z dnia 12 kwietnia 2002r. w sprawie warunków technicznych, jakim powinny odpowiadać budynki i ich usytuowanie (Dz. U. Nr 75 poz. 690).

2. PRZEDMIOT I ZAKRES OPRACOWANIA

Przedmiotem opracowania jest budowa kotłowni na którą składa się kocioł na paliwo stałe, przygotowujący czynnik grzewczy o parametrach 90/70°C dla instalacji grzewczej ogrzewania z zapewnieniem jej zgodności z Polskimi Normami oraz wymogami BHP i ppoż.

Zakres opracowania rozpościera się na całość zagadnienia kotłowni i kończy na wyjściu instalacji grzewczej z pomieszczenia kotłowni.

3. OPIS PROJEKTOWANEJ KOTŁOWNI

W ramach projektu przewiduje się budowę kotłowni na którą składa się kocioł na paliwo stałe ze sterownikami elektronicznymi, przygotowujący czynnik grzewczy o parametrach 90/70°C dla instalacji grzewczej, wykonaniu układu zabezpieczenia w systemie otwartym, oraz systemu kominowego i wentylacji grawitacyjnej nawiewno-wywiewnej.

Kocioł będzie opalany węglem granulacji „miał” lub „groszek” typu EkoMAX150 firmy LOGITERM o mocy 150kW.

Sprawność użytkowa kotła wg karty katalogowej wynosi dla $\eta = 87,0\%$.

Sterowanie kotłem automatyczne z regulacją temperatury i zabezpieczeniem przed przegrzewem. Spalanie w kotle węglowym jest zupełne tzw. bezdymne dzięki palenisku bezrusztowemu.

Kocioł węglowy wyposażony jest w zasobnik paliwa z podajnikiem automatycznym.

Za kotłem należy zamontować wymiennik płytowy typu LC110-30 firmy SECESPOL w celu oddzielenia instalacji grzewczej otwartej z instalacją zamkniętą. Wymiennik przygotowuje czynnik grzewczy o parametrach 80/60°C.

Rozdział instalacji grzewczej na poszczególne obiegi grzewcze odbywa się z rozdzielacza głównego (dwa obiegi na przygotowanie c.w.u. i dwa obiegi na instalację grzewczą)

Potrzeby cieplne budynku:

- zapotrzebowanie na ciepło dla instalacji przygotowania c.w.u., parametry obliczeniowe czynnika grzewczego 80/60°C: $Q_1 = 50,0 \text{ kW}$
- zapotrzebowanie na ciepło dla instalacji przygotowania c.w.u., parametry obliczeniowe czynnika grzewczego 80/60°C: $Q_2 = 50,0 \text{ kW}$
- zapotrzebowanie na ciepło dla instalacji grzejnikowej c.o. kompleksu sportowego obliczeniowe czynnika grzewczego 70/55°C: $Q_3 = 48,2 \text{ kW}$
- zapotrzebowanie na ciepło dla instalacji grzejnikowej c.o. przedszkola, parametry obliczeniowe czynnika grzewczego 70/55°C: $Q_3 = 44,8 \text{ kW}$

Ciśnienie maksymalne pracy instalacji: $p_{\text{max}} = 4,0 \text{ bar}$

DO wymuszenia obiegu wody grzewczej obiegu otwartego pomiędzy kotłem a wymiennikiem zastosowano pompę trzybiegową PK typu TOP-S firmy WILO. Do wymuszenia obiegu wody grzewczej w obiegach grzewczych układu zamkniętego zastosowano pompy PO1, PO2, PO3 i PO4 typu Stratos firmy WILO z elektroniczną bezstopniową regulacją obrotów.

Obiegi grzewcze Q3 i Q4 - instalacje grzejnikowe c.o. należy wyposażyć w zawory trójdrogowe mieszające typu „VMV” produkcji DANFOSS, przyłącza zaworów gwintowane, PN6, $t_{\text{max}}=110^\circ\text{C}$, wyposażone w siłowniki elektromechaniczne sterowane sygnałem trzypunktowym typu „AMV”, produkcji DANFOSS.

W celu rozliczenia kosztów za wytworzone ciepło na cele grzewcze i cele przygotowania c.w.u. pomiędzy częścią przedszkola a częścią kompleksu sportowego na obiegach grzewczych zamontowano liczniki ciepła typu MULTICAL firmy KAMSTRUP.

3.1. INSTALACJA WODY GRZEWCZEJ

Instalacja wody grzewczej składać się będzie z:

- przewodów wykonanych z rur stalowych łączonych przez spawanie,
 - zaworów odcinających kulowych o połączeniach gwintowanych,
-

-
- pomp obiegowych zamontowanych na przewodzie zasilającym,
 - naczynia wzbiórczego systemu otwartego
 - naczynia wzbiórczego przeponowego
 - armatury pomiaru temperatury i ciśnienia
 - liczników ciepła
 - wymiennik płytowy

3.2. INSTALACJA CIEPŁEJ WODY UŻYTKOWEJ

Źródło ciepła produkuje czynnik grzewczy na potrzeby centralnego ogrzewania i ciepłej wody użytkowej. Produkcja ciepłej wody użytkowej będzie odbywała się w dwóch zasobnikach c.w.u. typu: JUMBO 1000 (budynek kompleksu sportowego) i JUMBO 800 (budynek przedszkola) firmy ACV. Na przewodzie zimnej wody użytkowej do każdego podgrzewacza, zabudowany będzie:

- zawór bezpieczeństwa,
- przeponowe naczynie wzbiórcze,
- zawór antyskażeniowy,
- reduktor ciśnienia,
- armatura odcinająca.

Z uwagi na fakt że zasobnik JUMBO 800 będzie zasilał pomieszczenia przedszkola i temperatura c.w.u. może przekroczyć 55°C należy zamontować na wyjściu wody ciepłej z podgrzewacza zawór antypoparzeniowy DN32 typu Brawa Mix firmy OVENTROP. Przed odbiornikami ciepłej wody użytkowej do której mają dostęp dzieci należy zamontować mieszający zawór trójdrogowy termostatyczny o nastawie 35 °C.

W celu zapewnienia cyrkulacji c.w.u. zastosowano dwie pompy obiegowe typu Star-Z firmy WILO (dla każdego zasobnika po jednej)

3.3. UZDATNIANIE WODY GRZEWOCZEJ

Instalację wody uzupełniającej należy podłączyć do istniejącej w pomieszczeniu instalacji wodociągowej.

Instalacja składa się z:

- rur stalowych ocynkowanych łączonych na gwint
- armatury odcinającej kulowej o połączeniach gwintowanych

Aby spełnić wymogi producenta kotła odnośnie jakości wody uzupełniającej wystarczy napęlić jednorazowo instalację wodą wodociągową - pojemność instalacji

podłączonej do kotła w kotłowni to ok. 1,7m³. Zawarty w wodzie wodociągowej wapń zostanie wytrącony i woda praktycznie będzie uzdatniona. Niewielkie ubytki wynikłe z parowania w naczyniu otwartym nie mają praktycznego znaczenia.

Ze względu na fakt, że instalacja pracuje pod kontrolą i bieżące wycieki mogą być natychmiast zlokalizowane - nie przewiduje się montażu kosztownego układu uzdatniania wody.

3.4. UKŁAD AUTOMATYCZNEJ REGULACJI

Kocioł i pompa kotłowa będzie regulowana poprzez automatykę znajdującą się na wyposażeniu kotła. Natomiast pompy obiegowe na rozdzielaczy będą sterowane za pomocą dwóch regulatorów pogodowych ECL Comfort300 firmy DANFOSS wyposażone w dodatkowe karty C35 j(eden na część przedszkola a drugi na kompleks sportowy). Wyżej wymieniony regulator obsługuje pompę obiegową c.w.u., pompę obiegowa c.o. i zawór mieszający.

3.5. INSTALACJA KANALIZACYJNA

Odprowadzenie ścieków z pomieszczenia kotłowni do kanalizacji nastąpi poprzez istniejący wpust podłogowy Ø110. Spadek posadzki w pomieszczeniu kotłowni wykonać w kierunku odpływu posadzkowego.

3.6. WENTYLACJA POMIESZCZENIA

W pomieszczeniu źródła ciepła projektuje się wentylację grawitacyjną nawiewno-wywiewną.

Dla zapewnienia wentylacji nawiewnej pomieszczenia projektuje się kanał wentylacyjny typu „Z” z blachy stalowej o wymiarach przekroju poprzecznego 200x250mm Wlot do kanału na wysokości 2,0m nad powierzchnią terenu, wylot na wysokości 30cm nad posadzką kotłowni.

Wentylacja wywiewna jest zapewniona poprzez istniejące dwie kratki wentylacji grawitacyjnej o wymiarach 140x140mm.

3.7. KOMIN

Wykorzystuje się system kominowy MK Żary, przewody dymowy typu MKD o średnicy ϕ 350mm i przekroju poprzecznym 950cm² z izolacją z wełny mineralnej o grubości 30mm. Obliczenia średnicy komina wykonano w oparciu o poradnik J. Kwiatkowski, L. Cholewa „Centralne ogrzewanie. Poradnik projektanta”

wysokość czynna komina $h = 12,00\text{m}$

przekrój komina $F = 0,096\text{m}^2$

Dla powyższych danych stwierdzono prawidłowość doboru parametrów wielkości komina.

Obliczenia załączono.

3.8. PŁUKANIE INSTALACJI

Po zakończeniu montażu układów technologicznych należy je przepłukać wodą wodociągową. Po przeprowadzeniu płukania i opróżnienia instalacji należy je tego samego dnia uzupełnić wodą.

3.9. PRÓBA CIŚNIENIOWA

Wykonać na ciśnieniu $0,45\text{MPa}$ zgodnie z WTWiORB - M - Tom II oraz próbę na gorąco w czasie 72godzin (obieg otwarty).

Wykonać na ciśnieniu $0,6\text{MPa}$ zgodnie z WTWiORB - M - Tom II oraz przeprowadzić próbę na gorąco w czasie 72godzin (obieg zamknięty).

Instalację wody zimnej należy poddać próbie szczelności na ciśnieniu $0,9\text{MPa}$.

3.10. ZABEZPIECZENIE ANTYKOROZYJNE

Oczyszczoną powierzchnię należy dokładnie odkurzyć sprężonym powietrzem. Powierzchnie zatłuszczone należy odtłuścić stosując rozpuszczalniki organiczne.

Po wykonaniu prób wymienionych w punkcie 5.6. należy przewody wody grzewczej oczyścić do II stopnia czystości i w ciągu 6godz. przystąpić do malowania :

- razy farbą ftalową do gruntowania
- razy farbą ftalową termoodporną ogólnego stosowania.

3.11. IZOLACJA TERMICZNA

Po pozytywnej próbie szczelności, próbie na gorąco i zabezpieczeniu antykorozyjnym rurociągi należy zaizolować otulinami z pianki polietylenowej „FRZ” firmy THERMAFLEX o grubościach jak w zestawieniu materiałów.

Można zastosować również izolację z tworzyw piankowych posiadających dopuszczenie do stosowania w budownictwie o grubościach zgodnych z aktualnymi przepisami.

3.12. ZABEZPIECZENIE INSTALACJI KOTŁA (UKŁAD OTWARTY)

Zabezpieczenie instalacji po stronie wody grzewczej zaprojektowano zgodnie z PN-91/B-02413 „Ogrzewnictwo i ciepłownictwo. Zabezpieczenie instalacji ogrzewań wodnych systemu otwartego. Wymagania”.

W skład zabezpieczenia wchodzi:

- naczynie wzbiorcze systemu otwartego typu A o pojemności użytkowej 32,0dm³,
- rura bezpieczeństwa Ø60,3x3,2mm dla kotła o mocy 150kW
- rura wzbiorcza Ø42,4x2,9mm

Na rurze bezpieczeństwa i rurze wzbiorczej nie można umieszczać armatury umożliwiającej całkowite lub częściowe zamknięcie przepływu ani urządzeń i armatury zmniejszającej pole ich przekroju wewnętrznego.

3.13. ZABEZPIECZENIE INSTALACJI GRZEWCZEJ (UKŁAD ZAMKNIĘTY) I C.W.U.

Zabezpieczenie zaprojektowano zgodnie z PN-B-02414 „Ogrzewnictwo i ciepłownictwo. Zabezpieczenie instalacji ogrzewań wodnych systemu zamkniętego z naczyniami wzbiorczymi przeponowymi. Wymagania” styczeń 1999r.

W skład zabezpieczenia wchodzi:

- naczynie wzbiorcze przeponowe firmy REFLEX typu NG 100 o pojemności całkowitej $V_c=100\text{dm}^3$ z rurą wzbiorczą stalową Ø33,7x2,9 podłączoną do wspólnej rury powrotnej do wymiennika,
 - membranowy zawór bezpieczeństwa typu 1915 firmy SYR DN25, o ciśnieniu otwarcia 0,4MPa,
 - naczynie wzbiorcze przeponowe dla instalacji c.w.u. firmy REFLEX typu Refie DE Junior50 o pojemności całkowitej $V_c=50\text{dm}^3$ z rurą wzbiorczą stalową Ø33,7x2,9 podłączoną do wspólnej rury zimnej wody użytkowej,
 - membranowy zawór bezpieczeństwa na wodę użytkową typu 2115 firmy SYR DN20, o ciśnieniu otwarcia 0,6MPa,
 - naczynie wzbiorcze przeponowe dla instalacji c.w.u. firmy REFLEX typu Refix DE Junior80 o pojemności całkowitej $V_c=80\text{dm}^3$ z rurą wzbiorczą stalową Ø33,7x2,9 podłączoną do wspólnej rury zimnej wody użytkowej,
-

-
- membranowy zawór bezpieczeństwa na wodę użytkową typu 2115 firmy SYR DN25, o ciśnieniu otwarcia 0,6MPa,

Na rurze wzbiorczej nie można umieszczać armatury umożliwiającej całkowite lub częściowe zamknięcie przepływu ani urządzeń i armatury zmniejszającej pole ich przekroju wewnętrznego.

3.14. OBSŁUGA ŹRÓDŁA CIEPŁA

Urządzenia nie wymagają stałej obsługi lecz jedynie okresowego dozoru, który będzie realizowany przez osobę napełniającą zbiornik paliwa kotła. Napełnianie zbiornika będzie następowało co najwyżej raz w ciągu doby.

Oдноśnie obsługi - kierować się należy instrukcjami obsługi kotłów oraz urządzeń towarzyszących dostarczonych przez ich producentów.

3.15. WYTYCZNE DLA BRANŻ

Branża instalacyjna

- wykonanie wsporników zabezpieczających rury.

Branża budowlana

- ściany i strop kotłowni wykonać z materiałów ognioodpornych o odporności ogniowej co najmniej 60min,
- ściany do wys. min. 1,7m i posadzkę pokryć płytkami ceramicznymi lub pomalować farbą niepylącą,
- drzwi do pomieszczenia kotłowni szerokości 90cm o odporności ogniowej min. 30min. otwierane na zewnątrz z systemem bezklamkowym,
- zabudować system kominowy oraz wykonać wentylację nawiewno-wywiewną.

Branża elektryczna

- oświetlenie pomieszczeń wg PBUE jak dla pomieszczeń zagrożonych pożarem,
 - doprowadzenie energii elektrycznej do pomp oraz silnika przekładni ślimakowej kotła,
 - wykonanie głównego wyłącznika energii elektrycznej doprowadzającej prąd do pomieszczenia,
 - przewidzieć przynajmniej jedno gniazdo wtykowe na 24V,
-

-
- przewidzieć zabezpieczenie silników przed zanikiem napięcia,
 - przewidzieć zabezpieczenie przeciwporażeniowe różnicowo-prądowe.

Uwagi dla Inwestora i branż

- króćce do zabudowy czujników zabudować przy montażu instalacji technologicznych pod nadzorem wykonawcy AKPiA,
- montaż wykonać zgodnie z wymogami DTR aparatury oraz aktualnie obowiązującymi przepisami,
- podczas prac rozruchowych należy dobrać nastawę automatyki układu c.o.,
- sprawdzić działanie układów automatyki na pracującej instalacji tak, aby uzyskać parametry zgodne z założeniami technologii,
- dokonać pełnej symulacji awarii ze sprawdzeniem sygnalizacji stanu.

3.16. ZAGADNIENIA BHP I OCHRONY PRZECIWPOŻAROWEJ

Na drzwiach zewnętrznych prowadzących do pomieszczeń kotłowni należy umieścić napis:

„ Pomieszczenie kotłowni, nieupoważnionym wstęp wzbroniony ”

W pomieszczeniach kotłowni nie mogą znajdować się żadne materiały palne. Pomieszczenie kotłowni winne być wyposażone w co najmniej dwie gaśnice proszkowe (ABC) po min. 6kg – gaśnice oznaczyć wg PN – P2/N-01256/02 lub śniegową o pojemności 5l.

Przed pomieszczeniem kotłowni należy zlokalizować główny wyłącznik elektryczny odcinający dopływ prądu do wszystkich urządzeń kotłowni.

Należy opracować instrukcję eksploatacyjną zgodnie z Zarządzeniem Ministra Górnictwa i Energetyki oraz Gospodarki Paliw i Mat. z dnia 18.07.1986 r. w sprawie ogólnych zasad eksploatacji urządzeń energetycznych - Monitor Polski z 1986 r. nr 26 pozycja 176 zawierająca elementy ochrony przeciwpożarowej.

Kontrolę urządzeń przeprowadza użytkownik kotłowni w oparciu o instrukcję eksploatacyjną, zgodnie z obowiązującymi przepisami.

Pomieszczenie uznaje się za nie zagrożone wybuchem.

Powierzchnia, wysokość i liczba kondygnacji budynku kotłowni

Kotłownia jest odrębnym wydzielonym pomieszczeniem budynku z jednym wejściem z zewnątrz budynku. Skład opału przewiduje się na zewnątrz budynku. Ściany kotłowni wykonane w konstrukcji murowanej o odporności ogniowej 60min.

Powierzchnia kotłowni 26,40m².

Wysokość pomieszczeń wynosi 3,20m.

Parametry pożarowe występujących substancji palnych

Jedyną substancją palną, która występuje w pomieszczeniach kotłowni to węgiel kamienny granulacji „miał” lub „groszek” znajdujący się w dozowniku kotła, dla którego dolna temperatura spalania wynosi 1100°C. Składowisko węgla znajdować się będzie na zewnątrz pomieszczenia kotłowni w odległości ok. 7m

Przewidywana wielkość obciążenia ogniowego

Wielkość obciążenia ogniowego dla pomieszczenia kotłowni mieści się w granicach przedziału od 500 do 1000MJ/m².

Przewidywana ilość osób w kotłowni

Przewiduje się 1 osobę dochodzącą, kotłownia działać będzie jako bezobsługowa.

Ocena zagrożenia wybuchem

W obiekcie jak i w urządzeniach technologicznych zagrożenie wybuchem nie występuje.

Podział obiektu na strefy pożarowe

Pomieszczenie kotłowni stanowi strefę pożarową wydzieloną ścianami i stropami o odporności ogniowej co najmniej 60min. Drzwi do pomieszczenia kotłowni powinny posiadać odporność ogniową 30min.

Warunki ewakuacji

Do pomieszczenia kotłowni prowadzą jedne drzwi na zewnątrz. Kotłownia będzie wyposażona w oświetlenie awaryjne.

Sposób zabezpieczenia przeciwpożarowego instalacji

Do instalacji użytkowych zaliczamy:

- instalację elektroenergetyczną 220/380V (patrz pkt 5.12), instalacja ta wyposażona jest w ppoż. wyłącznik prądu umieszczony przed wejściem do kotłowni; wszystkie urządzenia technologiczne są uziemione,
-

-
- instalację wentylacji grawitacyjnej składającej się z kanału nawiewnego i wywiewnego.

Drogi pożarowe

Teren wokół budynku, w którym znajduje się kotłownia, jest utwardzony i wyasfaltowany, zapewniona jest swoboda dojazdu dla jednostek straży pożarnej.

4. OBLICZENIA

DOBÓR KOTŁA

W oparciu o obliczeniowe zapotrzebowanie ciepła budynku dobrano kocioł wodny EcoMAX firmy LIGITERM

Dane techniczne kotła:

- moc cieplna nominalna	150kW
- sprawność cieplna	87,0%
- pojemność wodna	520dm ³

DOBÓR POMP OBIEGOWYCH

$$G_p = 3600 \cdot \frac{Q_{co}}{C_p \cdot \rho \cdot \Delta t}$$

gdzie :

Q_{co} - zapotrzebowanie cieplne obiegu grzewczego [kW]

C_p = 4,2kJ/kg•K - ciepło właściwe wody

ρ - gęstość wody w temperaturze czynnika grzewczego [kg/ m³]

Δt - obliczeniowa różnica temperatur [K]

POMPA KOTŁOWA - PK

$$G_p = 3600 \cdot \frac{150}{4,2 \cdot 971,8 \cdot 20} = 6,62 \text{ m}^3/\text{h}$$

H = 3,5m

Dobrano pompę obiegową trzybiegową typu „Top-S 40/7” firmy WILO o parametrach pracy $G_p=6,6\text{m}^3/\text{h}$ i $H=5,0\text{m}$ na drugim biegu.

POMPA OBIEGOWA - PO1 dla obiegu Q1 (instalacja przygotowania c.w.u. - część kompleksu sportowego)

$$G_p = 3600 \cdot \frac{50}{4,2 \cdot 971,8 \cdot 20} = 2,2 \text{ m}^3/\text{h}$$

$$H = 2,7\text{m} \text{ (opór instalacji wyznaczony w programie InstalSoft)}$$

Dobrano pompę obiegową elektroniczną typu „Stratos 25/1-6” firmy WILO o parametrach pracy $G_p=2,2\text{m}^3/\text{h}$ i $H=2,7\text{m}$.

POMPA OBIEGOWA - PO2 dla obiegu Q2 (instalacja przygotowania c.w.u. - część przedszkola)

$$G_p = 3600 \cdot \frac{50}{4,2 \cdot 971,8 \cdot 20} = 2,2 \text{ m}^3/\text{h}$$

$$H = 2,6\text{m} \text{ (opór instalacji wyznaczony w programie InstalSoft)}$$

Dobrano pompę obiegową elektroniczną typu „Stratos 25/1-6” firmy WILO o parametrach pracy $G_p=2,2\text{m}^3/\text{h}$ i $H=2,6,$.

POMPA OBIEGOWA - PO3 dla obiegu Q3 (instalacja grzejnikowa - część kompleksu sportowego)

$$G_p = 3600 \cdot \frac{48,2}{4,2 \cdot 977,8 \cdot 15} = 2,82\text{m}^3/\text{h}$$

$$H = 8,4\text{m} \text{ (opór instalacji wyznaczony w programie InstalSoft)}$$

Dobrano pompę obiegową elektroniczną typu „Stratos 30/1-12” firmy WILO o parametrach pracy $G_p=2,82\text{m}^3/\text{h}$ i $H=8,4\text{m}$.

POMPA OBIEGOWA - PO4 dla obiegu Q4 (instalacja grzejnikowa - część przedszkola)

$$G_p = 3600 \cdot \frac{44,8}{4,2 \cdot 977,8 \cdot 15} = 2,62 \text{ m}^3/\text{h}$$

$H = 7,4 \text{ m}$ (opór instalacji wyznaczony w programie InstalSoft)

Dobrano pompę obiegową elektroniczną typu „Stratos 30/1-12” firmy WILO o parametrach pracy $G_p=2,62 \text{ m}^3/\text{h}$ i $H=7,4 \text{ m}$.

POMPA OBIEGOWA - PO5 dla obiegu cyrkulacji c.w.u. - część kompleksy sportowego

$G_p = 0,2 \text{ m}^3/\text{h}$ (przepływ wody wyznaczony w programie InstalSoft)

$H = 1,0 \text{ m}$ (opór instalacji wyznaczony w programie InstalSoft)

Dobrano pompę obiegową trzybiegową z sterowaniem czasowym typu „Star Z 20/1, R1/2” firmy WILO o parametrach pracy $G_p=0,2 \text{ m}^3/\text{h}$ i $H=1,0 \text{ m}$.

POMPA OBIEGOWA - PO6 dla obiegu cyrkulacji c.w.u. - część przedszkola

$G_p = 0,1 \text{ m}^3/\text{h}$ (przepływ wody wyznaczony w programie InstalSoft)

$H = 1,0 \text{ m}$ (opór instalacji wyznaczony w programie InstalSoft)

Dobrano pompę obiegową trzybiegową z sterowaniem czasowym typu „Star Z 20/1, R1/2” firmy WILO o parametrach pracy $G_p=0,1 \text{ m}^3/\text{h}$ i $H=1,0 \text{ m}$.

OBLICZENIE KOMINA

Producent kotła zaleca stosowanie przewodu kominowego o polu przekroju poprzecznego $0,095 \text{ m}^2$)

Projektuje się komin z keramzytobetonu izolowany termicznie o średnicy przekroju poprzecznego $\varnothing 350 \text{ mm}$ i polu powierzchni przekroju $0,096 \text{ m}^2$. Wysokość czynna 12 m .

Obliczenia sprawdzające

Obliczenia pola przekroju poprzecznego komina dokonano wg wzoru Redtenbachera dla ciągu grawitacyjnego:

$$F = \frac{4500}{n} \cdot \frac{\dot{m}_s}{\sqrt{h}}$$

gdzie

$n = 1400$ dla komina o wysokości 12m i polu przekroju poprzecznego 0,1m²

$h = 12\text{m}$ - wysokość komina

\dot{m}_s - strumień masy spalin obliczany ze wzoru

$$\dot{m}_s = \frac{\dot{Q} \cdot m_s}{\eta_p \cdot Q_i}$$

gdzie

$\dot{Q} = 150\text{kW}$ - moc kotła

m_s - masa spalin powstająca ze spalania 1kg paliwa

$\eta_p = 0,87$ - sprawność cieplna paleniska

$Q_i = 23000\text{kJ/kg}$

$m_s = 1 + \lambda \cdot L_t$

$\lambda = 1,8$ - współczynnik nadmiaru powietrza dla węgla kamiennego

L_t - teoretyczne zapotrzebowanie na powietrze do procesu spalania

$$L_t = \frac{0,39 \cdot Q_i}{1000} - 1,883 = \frac{0,39 \cdot 23000}{1000} - 1,883 = 7,087\text{kg/kg}$$

$m_s = 1 + 1,8 \cdot 7,087 = 13,757\text{kg/kg}$

$$\dot{m}_s = \frac{150 \cdot 13,757}{0,87 \cdot 23000} = 0,103\text{kg/s}$$

$$F = \frac{4500}{1400} \cdot \frac{0,103}{\sqrt{12}} = 0,095\text{m}^2$$

Obliczenia przeprowadzono dla ciągu grawitacyjnego. Przepływ spalin przez kocioł będzie wymuszony poprzez wentylator nadmuchowy, w związku z tym przyjęty do obliczeń komin o polu przekroju poprzecznego 0,095m² oraz wysokości 12m spełnia wymagania.

WENTYLACJA

Wg PN-87/B-02411 „Ogrzewnictwo. Kotłownie wbudowane na paliwo stałe. Wymagania” pkt 2.2.10. „Wentylacja” powierzchnia kanałów nawiewnych powinna wynosić

co najmniej 50% wymaganej powierzchni przekroju poprzecznego komina lecz nie mniej niż 20x20cm. Przyjęto pierwszy (mniej korzystny) warunek i stąd przekrój przewodu nawiewnego Z-owego stalowego winien wynosić co najmniej :

$$F_{wn} = 0,5 \cdot F_k = 0,5 \cdot 0,096 = 0,048m^2$$

Przewód nawiewny stalowy należy wykonać jako typu „Z” o wymiarach przekroju poprzecznego:

$$F_{wn} = 0,20 \times 0,25 = 0,05m^2$$

Przekrój kanału wywiewnego z pomieszczenia kotłowni wg w/w Normy wynosi co najmniej połowę przekroju poprzecznego kanału nawiewnego:

$$F_{kw} = 0,5 \cdot F_{kn} = 0,5 \cdot 0,05 = 0,025m^2$$

przyjęto dwa istniejące kanały wentylacyjne o przekroju prostokątnym 140x140mm

$$F_{kw} = 0,04m^2$$

ZABEZPIECZENIE INSTALACJI C.O. (INSTALACJA OTWARTA)

Instalację zabezpiecza się wg PN-91/B-02413 „Ogrzewnictwo i ciepłownictwo. Zabezpieczenie instalacji ogrzewań wodnych systemu otwartego. Wymagania”.

NACZYNIĘ WZBIORCZE

Pojemność użytkowa naczynia:

$$V_u = 1,1 \times V \times \rho_1 \times \Delta v$$

gdzie

V - pojemność wodna instalacji kotłowni, kotła i instalacji c.o.

$V_{ik} = 51dm^3$ - pojemność wodna przewodów w kotłowni,

$V_k = 520dm^3$ - pojemność wodna kotłów,

V_i - pojemność wodna odbiorników ciepła (wymiennik płytowy)

$$V_i = 10$$

$$V = 51 + 520 + 10 = 581dm^3$$

przyjęto

$$V = 0,6m^3$$

$\rho_1 = 999,7\text{kg/m}^3$ - gęstość wody w temperaturze $+10^\circ\text{C}$

$\Delta v = 0,0356\text{dm}^3/\text{kg}$ - przyrost objętości właściwej wody

$$V_u = 1,1 \cdot 0,6 \cdot 999,7 \cdot 0,0356 = 24\text{dm}^3$$

Projektowane jest naczynie wzbiornicze systemu otwartego o wymiarach $40 \times 25 \times 30\text{cm}$, pojemności użytkowej 32dm^3 oraz pojemności całkowitej 48dm^3 .

RURA BEZPIECZEŃSTWA

Średnica wewnętrzna rury bezpieczeństwa powinna wynosić co najmniej

$$d_{RB} = 8,08 \cdot \sqrt[3]{Q}$$

- dla kotła o mocy 150kW

$$d_{RB} = 8,08 \cdot \sqrt[3]{150} = 42,9\text{mm}$$

przyjęto przewód o średnicy $\varnothing 60,3 \times 3,2\text{mm}$.

RURA WZBIORCZA

Średnica wewnętrzna rury wzbiorniczej powinna wynosić co najmniej

$$d_{RW} = 5,23 \cdot \sqrt[3]{Q} = 5,23 \cdot \sqrt[3]{150} = 27,79\text{mm}$$

Przyjęto przewód o średnicy $\varnothing 42,4 \times 2,9\text{mm}$.

NACZYNIĘ WZBIORCZE INSTALACJI GRZEWCZEJ ZAMKNIĘTEJ

Pojemność użytkowa naczynia:

$$V_u = V \cdot \rho_1 \cdot \Delta v$$

gdzie:

V - pojemność wodna instalacji i wymiennika płytowego

$$V_i = 1085\text{dm}^3$$

$$V_w = 10,0\text{dm}^3$$

$$V = 1085 + 10 = 1095\text{dm}^3$$

do dalszych obliczeń przyjęto

$$V = 1100\text{dm}^3$$

$\rho_1 = 999,7\text{kg/m}^3$ - gęstość wody w temperaturze $+10^\circ\text{C}$

$\Delta v = 0,022\text{dm}^3/\text{kg}$ - przyrost objętości właściwej wody

$$V_e = 1,100 \cdot 999,7 \cdot 0,022 = 24,1\text{dm}^3$$

Rezerwa pojemności naczynia wzbiorniczego

$$V_v = (0,01 - 0,015) \cdot V$$

gdzie:

V_v - rezerwa pojemności instalacji [dm³]

$V_v = 11 \text{ dm}^3$

$$V_n = (V_v + V_e) \cdot \frac{p_{\max} + 1}{p_{\max} - p} = (24,1 + 11) \cdot 4 \frac{3,2 + 1}{3,2 - 1,5} = 86,7 \text{ dm}^3$$

p_{\max} - maksymalne obliczeniowe ciśnienie w naczyniu, [bar]

p - ciśnienie wstępne w naczyniu, [bar]

Naczynie wzbiorcze przeponowe typu NG 100 firmy REFLEX o pojemności całkowitej 100dm³ spełnia warunki.

RURA WZBIORCZA

Wewnętrzna średnica rury wzbiorczej nie może być mniejsza niż :

$$d_{RW} = 0,7 \cdot (V_u)^{1/2} = 0,7 \cdot (24,1)^{1/2} = 3,4 \text{ mm}$$

lecz nie mniej niż 20mm.

Zaprojektowano rurę wzbiorcą, stalową $\varnothing 33,7 \times 2,9$.

NACZYNIĘ WZBIORCZE C.W.U. DLA PODGRZEWACZA JUMBO800 ACV

Pojemność użytkowa naczynia:

$$V_u = V \cdot \rho_1 \cdot \Delta v$$

gdzie

V - pojemność wodna instalacji

$$V = 800 \text{ dm}^3$$

$\rho_1 = 999,7 \text{ kg/m}^3$ - gęstość wody w temperaturze +10°C

$\Delta v = 0,017 \text{ dm}^3/\text{kg}$ - przyrost objętości właściwej wody

$$V_e = 0,8 \cdot 999,7 \cdot 0,017 = 13,4 \text{ dm}^3$$

$$V_n = V_a \cdot \frac{p_{\max} + 1}{p_{\max} - p} = 13,4 \cdot \frac{4,8 + 1}{4,8 - 4,0} = 43,3 \text{ dm}^3$$

p_{\max} - maksymalne obliczeniowe ciśnienie w naczyniu, [bar]

p - ciśnienie wstępne w naczyniu, [bar]

Naczynie wzbiorcze przeponowe typu Refix DE JUNIOR 50 firmy REFLEX o pojemności całkowitej 50dm³ spełnia warunki.

RURA WZBIORCZA

Wewnętrzna średnica rury wzbiorczej nie może być mniejsza niż :

$$d_{RW} = 0,7 \cdot (V_u)^{1/2} = 0,7 \cdot (13,4)^{1/2} = 2,6 \text{ mm}$$

lecz nie mniej niż 20mm.

Zaprojektowano rurę wzbiorniczą, stalową $\varnothing 33,7 \times 2,9$.

NACZYNIĘ WZBIORCZE C.W.U. DLA PODGRZEWACZA JUMBO1000 ACV

Pojemność użytkowa naczynia:

$$V_u = V \cdot \rho_1 \cdot \Delta v$$

gdzie

V - pojemność wodna instalacji

$$V = 1000 \text{ dm}^3$$

$\rho_1 = 999,7 \text{ kg/m}^3$ - gęstość wody w temperaturze $+10^\circ\text{C}$

$\Delta v = 0,017 \text{ dm}^3/\text{kg}$ - przyrost objętości właściwej wody

$$V_e = 1,0 \cdot 999,7 \cdot 0,017 = 16,8 \text{ dm}^3$$

$$V_n = V_a \cdot \frac{p_{\max} + 1}{p_{\max} - p} = 16,8 \cdot \frac{4,8 + 1}{4,8 - 4,0} = 54,1 \text{ dm}^3$$

p_{\max} - maksymalne obliczeniowe ciśnienie w naczyniu, [bar]

p - ciśnienie wstępne w naczyniu, [bar]

Naczynie wzbiornicze przeponowe typu Refix DE JUNIOR 80 firmy REFLEX o pojemności całkowitej 80 dm^3 spełnia warunki.

RURA WZBIORCZA

Wewnętrzna średnica rury wzbiorniczej nie może być mniejsza niż :

$$d_{RW} = 0,7 \cdot (V_u)^{1/2} = 0,7 \cdot (16,8)^{1/2} = 2,9 \text{ mm}$$

lecz nie mniej niż 20mm.

Zaprojektowano rurę wzbiorniczą, stalową $\varnothing 33,7 \times 2,9$.

DOBÓR ZAWORU BEZPIECZEŃSTWA INSTALACJI C.W.U. (DLA ZBIORNIKA JUMBO800)

Wewnętrzna średnica króćca dopływowego zaworu bezpieczeństwa

$$d_o = \sqrt{\frac{4G}{3,14 \cdot 1,59 \cdot \alpha \cdot \sqrt{1,1 \cdot (p_1 - p_2)} \cdot \gamma}}$$

G - przepustowość masowa zaworu bezpieczeństwa

$$G = 0,16V$$

V - pojemność wodna podgrzewaczy przepływowo - pojemnościowych ciepłej wody

$$V = 800 \text{ dm}^3$$

α - współczynnik wpływu zaworu

$$\alpha = 0,2$$

p_1 - ciśnienie dopuszczalne instalacji

$$p_1 = 6 \text{ atm}$$

p_2 - ciśnienie na wylocie zaworu

$$p_2 = 0 \text{ atm}$$

γ - ciężar właściwy wody

$$\gamma = 977,7 \text{ kg/m}^3$$

$$d_o = \sqrt{\frac{4 \cdot 0,16 \cdot 800}{3,14 \cdot 1,59 \cdot 0,2 \cdot \sqrt{1,1 \cdot (6 - 0)} \cdot 977,7}} = 2,52 \text{ mm}$$

Dobrano membranowy zawór bezpieczeństwa SYR typ 2115 z przyłączem gwintowanym 3/4", ciśnienie otwarcia zaworu potw = 6,0 bar, średnica wewnętrzna króćca dolotowego $d_o = 14 \text{ mm}$.

DOBÓR ZAWORU BEZPIECZEŃSTWA INSTALACJI C.W.U. (DLA ZBIORNIKA JUMBO1000)

Wewnętrzna średnica króćca dopływowego zaworu bezpieczeństwa

$$d_o = \sqrt{\frac{4G}{3,14 \cdot 1,59 \cdot \alpha \cdot \sqrt{1,1 \cdot (p_1 - p_2)} \cdot \gamma}}$$

G - przepustowość masowa zaworu bezpieczeństwa

$$G = 0,16V$$

V - pojemność wodna podgrzewaczy przepływowo - pojemnościowych ciepłej wody

$$V = 1000 \text{ dm}^3$$

α - współczynnik wpływu zaworu

$$\alpha = 0,3$$

p_1 - ciśnienie dopuszczalne instalacji

$$p_1 = 6 \text{ atm}$$

p_2 - ciśnienie na wylocie zaworu

$$p_2 = 0 \text{ atm}$$

γ - ciężar właściwy wody

$$\gamma = 977,7 \text{ kg/m}^3$$

$$d_o = \sqrt{\frac{4 \cdot 0,16 \cdot 1000}{3,14 \cdot 1,59 \cdot 0,3 \cdot \sqrt{1,1 \cdot (6 - 0)} \cdot 977,7}} = 2,3 \text{ mm}$$

Dobrano membranowy zawór bezpieczeństwa SYR typ 2115 z przyłączem gwintowanym 1", ciśnienie otwarcia zaworu potw = 6,0 bar, średnica wewnętrzna króćca dolotowego do=20mm.

ZAWÓR BEZPIECZEŃSTWA WYMIENNIKA PŁYTOWEGO

Dobór zaworu bezpieczeństwa oparto o tabelę doboru zaworów bezpieczeństwa firmy SYR

Przyjmuje się membranowy zawór bezpieczeństwa firmy j/w typu 1915 o średnicy podłączenia 1" i ciśnieniu zadziałania 4bar.

Wymagana przepustowość zaworu jest równa sumie czynnika roboczego maksymalna trwała wydajność cieplna kotła

$$m_1 = 3600 \cdot \frac{N}{r}$$

$$N = 150 \text{ kW}$$

$$r = 2099,3 \text{ kJ/kg dla } p_1 = 0,44 \text{ MPa}$$

$$m_c = 3600 \cdot \frac{150}{2099,3} = 257,2 \text{ kg/h}$$

Obliczanie przepustowości wybranego zaworu bezpieczeństwa (para wodna nasycona)

$$m = 10 \cdot K_1 \cdot K_2 \cdot \alpha \cdot A \cdot (p_1 + 0,1) \text{ kg/h}$$

$$K_1 = 0,528 \text{ dla } p_1 = 0,40 \text{ MPa}$$

$$\beta = \frac{p_2 + 0,1}{p_1 + 0,1} = \frac{0,00 + 0,1}{0,33 + 0,1} = \frac{0,10}{0,43} = 0,185 < \beta_{kr} = 0,233$$

$$K_2 = 1,0$$

$$\alpha_p = 0,38 \quad \alpha_w = 0,25$$

$$m = 10 \cdot 0,528 \cdot 1 \cdot 0,54 \cdot 314,2 \cdot (0,44 + 0,1) = 483,7 \text{ kg/h}$$

$$m = 483,7 > 257,2 \text{ kg/h}$$

Przyjęty do obliczeń zawór bezpieczeństwa produkcji SYR, typ 1915, p=0,4MPa, średnicy króćca wlotowego 1" i średnicy kanału wlotowego do=20mm spełnia wymagania.

DOBÓR LICZNIKA CIEPŁA

$$m = 3600 \cdot \frac{Q}{c_w \cdot \Delta t \cdot \rho} \text{ m}^3/\text{h}$$

gdzie:

Q - moc grzewcza instalacji
cw - ciepło właściwe wody
 Δt - różnica temperatur na instalacji
 ρ - gęstość wody grzewczej

Licznik ciepła obieg Q1 i Q2

$$m = 3600 \cdot \frac{50}{4,2 \cdot 971,8 \cdot 20} = 2,2 \text{ m}^3/\text{h}$$

Dobrano licznik ciepła Multical501 DN25 i przetwornik przepływu ULTRAFLOW 54 o przepływie nominalnym $q=2,5\text{m}^3/\text{h}$ firmy KAMSTRUP

Licznik ciepła obieg Q3

$$m = 3600 \cdot \frac{48,2}{4,2 \cdot 977,8 \cdot 15} = 2,82\text{m}^3/\text{h}$$

Dobrano licznik ciepła Multical501 DN32 i przetwornik przepływu ULTRAFLOW 54 o przepływie nominalnym $q=3,5\text{m}^3/\text{h}$ firmy KAMSTRUP

Licznik ciepła obieg Q4

$$m = 3600 \cdot \frac{44,8}{4,2 \cdot 977,8 \cdot 15} = 2,62\text{m}^3/\text{h}$$

Dobrano licznik ciepła Multical402 DN32 i przetwornik przepływu ULTRAFLOW 54 o przepływie nominalnym $q=3,5\text{m}^3/\text{h}$ firmy KAMSTRUP

5. RYSUNKI

1. Schemat technologiczny - kotłownia na paliwo stałe Rys.1
 2. Rzut parteru - kotłownia na paliwo stałe Rys.2
-

6. ZESTAWIENIE MATERIAŁÓW

L.p.	Oznaczenie	Pozycja	Jednost.	Ilość	Producent
Technologia kotłowni gazowej					
1	K	Kocioł na paliwo stałe EKOMIX 150 Q=150kW	szt.	1	LOGiTERM
2		Pojemnościowy podgrzewacz c.w.u. JUMBO800	szt.	1	ACV
3		Pojemnościowy podgrzewacz c.w.u. JUMBO1000	szt.	1	ACV
4		Wymiennik płytowy LC110-30	szt.	1	SECESPOL
5	REG1, REG2	Regulator pogodowy ECL COMFORT300	szt.	2	DANFOSS
6	LC1, LC2	Multical501 i przetwornik przepływu ULTRAFLOW 54 o przepływie nominalnym q=2,5m ³ /h	szt.	2	KAMSTRUP
7	LC3, LC4	Multical501 i przetwornik przepływu ULTRAFLOW 54 o przepływie nominalnym q=3,5m ³ /h	szt.	2	KAMSTRUP
8	PK	Pompa obiegowa o 3-stopniowej regulacji obrotów typu TOP-S 40/7, zasilanie 230V, 50Hz	szt.	1	WILO
9	PO1, PO2	Pompa obiegowa o płynnej regulacji obrotów typu Stratos 25/1-6, zasilanie 230V, 50Hz	szt.	2	WILO
10	PO3, PO4	Pompa obiegowa o płynnej regulacji obrotów typu Stratos 30/1-12, zasilanie 230V, 50Hz	szt.	2	WILO
11	PO5, PO6	Pompa obiegowa do cyrkulacji c.w.u. typu Star-Z 20/1, zasilanie 230V, 50Hz	szt.	1	WILO
12	1	Zawór kulowy gwintowany, DN32, PN10, t _{max} = 110°C	szt.	24	EFAR
13	2	Zawór kulowy gwintowany DN50, PN10, t _{max} = 110°C	szt.	8	EFAR
14	3	Zawór kulowy gwintowany DN20, PN10, t _{max} = 110°C	szt.	4	EFAR
15	4	Zawór kulowy gwintowany DN15, PN10, t _{max} = 110°C	szt.	1	EFAR
16	Zz1	Zawór zwrotny gwintowany, DN32, PN10, tmax = 110°C	szt.	5	EFAR

17	Zz2	Zawór zwrotny gwintowany, DN50, PN10, t _{max} = 110°C	szt.	1	EFAR
18	Zz3	Zawór zwrotny gwintowany, DN20, PN10, t _{max} = 110°C	szt.	3	EFAR
19	F1	Filtr siatkowy osadnikowy gwintowany DN32, PN10, t _{max} = 110°C,	szt.	4	EFAR
20	F2	Filtr siatkowy osadnikowy gwintowany DN50, PN10, t _{max} = 110°C,	szt.	1	EFAR
21	ZM1, ZM2	Zawór trójdrogowy mieszający obrotowy typu VMV, DN25, k _{vs} =6,3m ³ /h, przyłącze gwintowane, PN16, t = 0 -120°C, z siłownikiem typu AMV, regulacja 3 punktowa, zasilanie 230V, AC, wraz z zestawem przyłączeniowym do zaworu obrotowego,	kpl.	2	DANFOSS
22	ZM3	Zawór antypopażeniowy Brawami DN32	szt.	1	OVENTROP
23	S	Zawór kulowy gwintowany DN20, PN10, ze złączką do węża, t _{max} = 110°C	szt.	2	EFAR
24	ZB	Zawór bezpieczeństwa 1915 DN25, PN10, t _{max} = 110°C,	szt.	1	SYR
25	ZB	Zawór bezpieczeństwa 2115 DN25, PN10, t _{max} = 110°C,	szt.	1	SYR
26	ZB	Zawór bezpieczeństwa 2115 DN20, PN10, t _{max} = 110°C,	szt.	1	SYR
27	Odp	Automatyczny zawór odpowietrzający 3/8", PN10, t _{max} = 110°C, z zaworem odcinającym kulowym DN15	kpl.	5	AFRISO
28		Przewody	m		
		DN15st		10	
		DN20oc		20	
		DN25st		3	
		DN25oc		15	
		DN32st		95	
		DN32oc		40	
		DN40oc		15	
DN50st	30				

		DN50oc		7		
		rozdzielacze stalowe 2 x DN80 (długość L= 2 x 1,6 m) z dennicami 4 x DN80 wraz z konstrukcją wsporczą	kpl.	1		
Układ stabilizacji ciśnienia						
29	PNW1	Przeponowe naczynie zbiorcze NG100	szt.	1	REFLEX	
30	PNW2	Przeponowe naczynie zbiorcze Refix DE JUNIOR50	szt.	1	REFLEX	
31	PNW3	Przeponowe naczynie zbiorcze Refix DE JUNIOR80	szt.	1	REFLEX	
32	SZ	Szybkozłączka z możliwością odwodnienia typ SU 1"	szt.	3	REFLEX	
33	PN	Otwarte naczynie zbiorcze 400x250x300mm o pojemności użytkowej 32dm ³	szt.	1		
34	RE	Reduktor ciśnienia DN32	szt.	2	SYR	
Aparatura kontrolno - pomiarowa oraz zabezpieczenia						
35	M	Manometr zwykły o średnicy obudowy 100 mm, zakres 0 ÷ 1,0 MPa, kl.1,6	szt.	9	KFM	
36	T	Termometry, zakres 0 ÷ 100°C, kl.1,6	szt.	2	KFM	
37	TM	Termomanomet, zakres 0 ÷ 100°C, 0 ÷ 1,0 MPa kl.1,6	szt.	8	KFM	
Izolacja rurociągów						
38		Izolacja typu Thermaflex FRZ z pianki poliuretanowej na rurociągi stalowe czarne i ocynkowane:	m		THERMAFLEX	
		DN15 gr. 20mm				15
		DN20 gr. 20mm				20
		DN25 gr. 9mm				15
		DN32 gr. 30mm				115
		DN32 gr. 9mm				20
		DN40 gr. 9mm				15
		DN50 gr. 9mm				7
		DN50 gr. 30mm				30
39		Izolacja z wełny mineralnej w płaszczu z folii aluminiowej gr. 65 mm na rozdzielacze DN80	m	3	ROCKWOOL	
Układ odprowadzania spalin typu MKD						
40		Przejście z przewodu prostokątno 250x250mm na	szt.	1		

		kołowy $\phi 350$			
41		Zaślepka ścienna WBT $\phi 380$	szt.	2	MK ŻARY
42		Teleskop RTJ $\phi 380$	szt.	1	MK ŻARY
43		Trójkąt AFT90 $\phi 350$	szt.	1	MK ŻARY
44		Parasol na rurę RHT WM $\phi 350$	szt.	1	MK ŻARY
45		Wspornik WKK	szt.	2	MK ŻARY
46		Płyta kotwowa KFS $\phi 350$	szt.	1	MK ŻARY
47		Wyczystka POT $\phi 350$	szt.	1	MK ŻARY
48		Rura RT $\phi 350$ L=1000	szt.	12	MK ŻARY
Wentylacja grawitacyjna pomieszczeń kotłowni					
49		Kanał z-owy z blachy ocynkowanej o wym. 200x250 mm	kpl.	1	
50		Kratka nawiewna o wym. 200x250 mm zakończona siatką stalową o wym. Oczek 1x1 cm	kpl.	2	
51		Kratka wywiewna o wym. 200x250 mm zakończona siatką stalową o wym. Oczek 1x1 cm	kpl.	2	

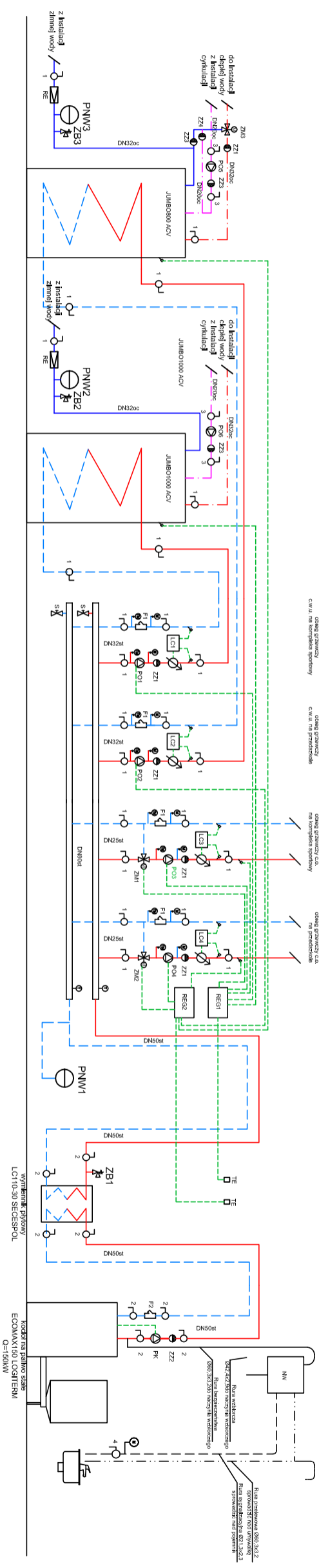

Oznaczenie	Opis	Jednostk.	Ilość	Producent
K	Kocioł na paliwo stałe EKONIX 150 Q=150kW	szk.	1	LOGITERM
	Regulator ciśnienia podgrzewacz c.w.u. JUMBO800	szk.	1	ACV
	Regulator ciśnienia podgrzewacz c.w.u. JUMBO1000	szk.	1	ACV
	Wymiarnik płytkowy LCH10-30	szk.	1	SECESPOL
	Regulator pogodowy ECL COMFORT300	szk.	2	DANFOSS
REG1, REG2	Kolektory i przewodem ULTRAFLOW 54 o przepływie nominalnym q=2,5m ³ /h	szk.	2	KANSTRUP
LCA, LCB	Kolektory i przewodem ULTRAFLOW 54 o przepływie nominalnym q=3,5m ³ /h	szk.	2	KANSTRUP
PK	Pompa obiegowa o 3-stopniowej regulacji obrotów typu TOP-S 40T7 zasilanie 230V, 50Hz	szk.	1	WILLO
PO1, PO2	Pompa obiegowa o płynnej regulacji obrotów typu Statos 251-6, zasilanie 230V, 50Hz	szk.	2	WILLO
PO3, PO4	Pompa obiegowa o płynnej regulacji obrotów typu Statos 301-12, zasilanie 230V, 50Hz	szk.	2	WILLO
PO5, PO6	Pompa obiegowa do cyrkulacji c.w.u. typu Stat-201, zasilanie 230V, 50Hz	szk.	1	WILLO
1	Zawór kalwary górnolany, DN32 PN10, l _{max} = 110°C	szk.	24	EFAR
2	Zawór kalwary górnolany, DN50 PN10, l _{max} = 110°C	szk.	8	EFAR
3	Zawór kalwary górnolany, DN20 PN10, l _{max} = 110°C	szk.	4	EFAR
4	Zawór kalwary górnolany, DN15 PN10, l _{max} = 110°C	szk.	1	EFAR
Zs1	Zawór zwrotny górnolany, DN32 PN10, l _{max} = 110°C	szk.	5	EFAR
Zs2	Zawór zwrotny górnolany, DN50 PN10, l _{max} = 110°C	szk.	1	EFAR
Zs3	Zawór zwrotny górnolany, DN20 PN10, l _{max} = 110°C	szk.	3	EFAR
FT	Filtr siatkowy osadzkowy górnolany DN32, PN10, l _{max} = 110°C	szk.	4	EFAR

F2	Filtr siatkowy osadzkowy górnolany DN50, PN10, l _{max} = 110°C	szk.	1	EFAR
ZM1, ZM2	Zawór antyprzepływowy Brawam DN32	szk.	2	DANFOSS
ZM3	Zawór kalwary górnolany DN20	szk.	1	OVENTROP
S	PN10, ze zlewy do waga, l _{max} = 110°C	szk.	2	EFAR
ZB	Zawór bezpieczeństwa 1915 DN25 PN10, l _{max} = 110°C	szk.	1	SYR
ZB	Zawór bezpieczeństwa 2115 DN25 PN10, l _{max} = 110°C	szk.	1	SYR
ZB	Zawór bezpieczeństwa 2115 DN20 PN10, l _{max} = 110°C	szk.	1	SYR
ZB	Automatyczny zawór odpowietrzający 3/8" PN10, l _{max} = 110°C, z zaworem odciążającym kalwarym DN15	szk.	1	SYR
Odp		szk.	5	ARRISO
PNW1	Przepływacz mechaniczny NG100	szk.	1	REPLEX
PNW2	Przepływacz mechaniczny wzkrzewy RefR DE JUNGORSO	szk.	1	REPLEX
PNW3	Przepływacz mechaniczny wzkrzewy RefR DE JUNGORSO	szk.	1	REPLEX
SZ	Sprężarka z mechanicznym typem SI 1"	szk.	3	REPLEX
PV	Otwór mechaniczny wzkrzewy 400x250x300mm o pokrywce użytkowej 32dm ²	szk.	1	
RE	Reduktor ciśnienia DN32	szk.	2	SYR
M	Manometr zwykły o frekwencji obrotowej 100 mm, zakres 0 ÷ 1,0 MPa, M1,6	szk.	9	KFM
T	Termometry, zakres 0 ÷ 100°C, M1,6	szk.	2	KFM
TM	Termomanometr, zakres 0 ÷ 100°C, 0 ÷ 1,0 MPa, M1,6	szk.	8	KFM

Investor: GMINA LEDZINY
ul. Łędzińska 55, 43-143 Łędziny

Data: 12.2011

Projekt: Zmiana sposobu użytkowania wraz z przebudową i rozbudową części budynku Miejskiego Klubu Sportowego Łędziny z przeznaczeniem na Miejskie Przedszkoie Nr 1 z Oddziałami Integracyjnymi oraz przebudowa części budynku Miejskiego Klubu Sportowego Łędziny na potrzeby Klubu wraz z zagospodarowaniem terenu i infrastrukturą techniczną na działkach nr 2234/6, 2163/6, 2267/9, 2268/6, 2269/6, 2231/6, 2233/6 położonych przy ul. Stadionowej w Łędzinach.

Temat rysunku: SCHEMAT TECHNOLOGICZNY - KOTŁOWNIA NA PALIWO STAŁE

Projektował: mgr inż. Łukasz PLAZA

Nr rysunku: 1

Sprawdził: mgr inż. Piotr MOLIK

nr upr.: SLK/0089/PWOS/03

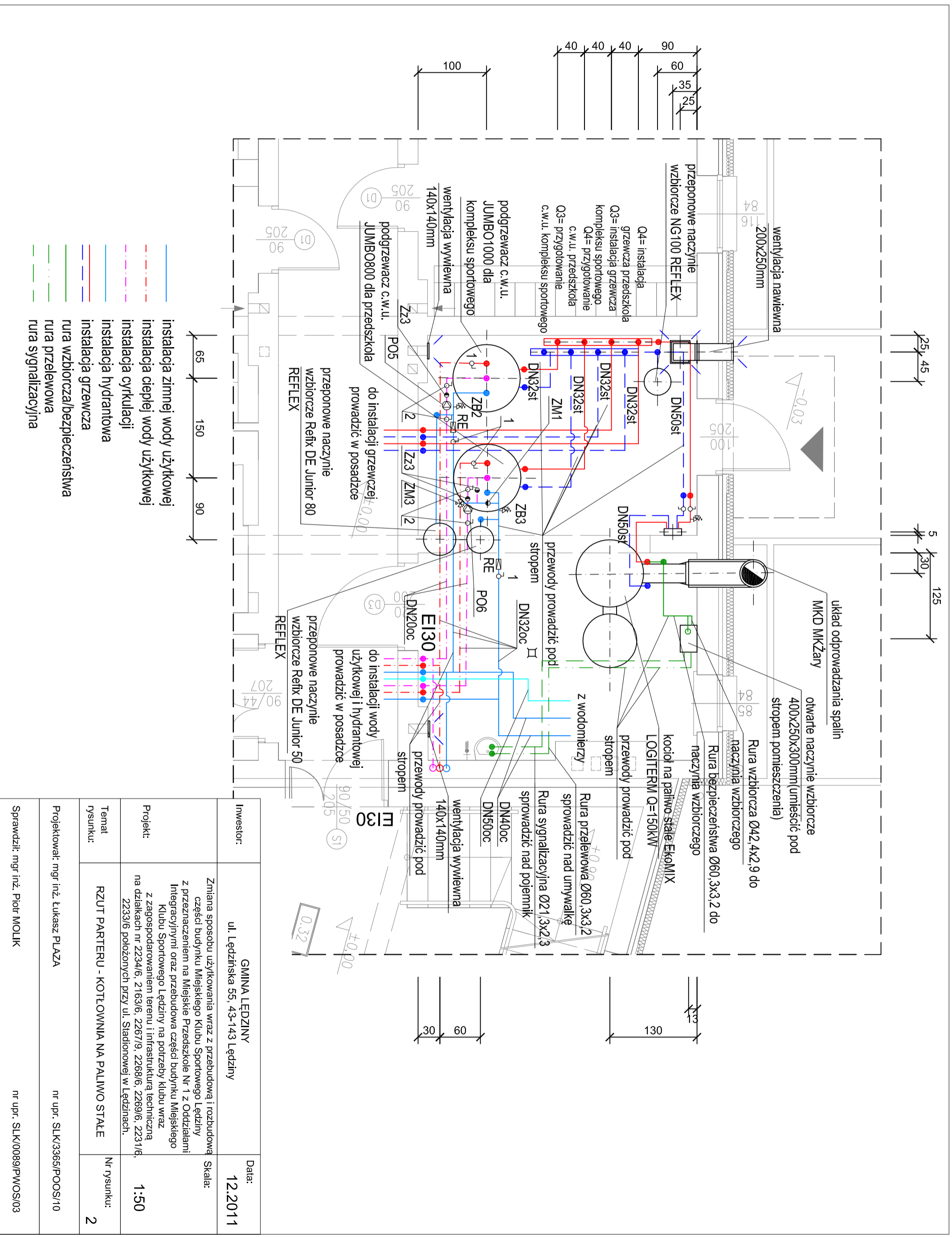

Inwestor:	GMINA LEDZINY ul. Lędzińska 55, 43-143 Lędziny		Data:	12.2011
Projekt:	Zmiana sposobu użytkowania wraz z przebudową i rozbudową części budynku Miejskiego Klubu Sportowego Lędziny z przeznaczeniem na Miejskie Przedszkole Nr 1 z Oddziałami Integracyjnymi oraz przebudowa części budynku Miejskiego Klubu Sportowego Lędziny na potrzeby klubu wraz z zagospodarowaniem terenu i infrastrukturą techniczną na działkach nr 2234/6, 2163/6, 2267/9, 2268/6, 2269/6, 2231/6, 2233/6 położonych przy ul. Stadionowej w Lędzinach.		Nr rysunku:	1-50
Temat rysunku:	RZUT PARTERU - KOTŁOWNIA NA PALIWO STAŁE		Nr rysunku:	2
Projektował:	mgr inż. Łukasz PLAZA		nr upr. SLK/3365/POOS/10	
Sprawdził:	mgr inż. Piotr MOLIŁK		nr upr. SLK/0089/PWOS/03	

PROJEKT WYKONAWCZY

Zmiana sposobu użytkowania wraz z przebudowa części Budynku Miejskiego klubu sportowego Łędziny z przeznaczeniem na Miejskie Przedszkole nr 1 z oddziałem Integracyjnym oraz przebudowa części budynku Miejskiego klubu Sportowego Łędziny na potrzeby klubu wraz z zagospodarowaniem terenu i infrastrukturą techniczną na działkach nr 2234/6, 2163/6, 2267/9, 2268/6, 2269/6, 2231/6, 2233/6 położonych przy ul. Stadionowej w Łędzinach.

CZĘŚĆ ELEKTRYCZNA

INWESTOR: GMINA ŁĘDZINY
ul. Łędzińska 55, 43-143 Łędziny

PROJEKTANT: mgr inż. Szymon Skrobol
nr uprawnień SLK/3438/POOE/10

SPRAWDZAJĄCY: mgr inż. Błażej Miguła
nr uprawnień SLK/2264/POOE/08

grudzień 2011 r.

Spis treści:

1. SPIS ZAŁĄCZNIKÓW	3
2. SPIS RYSUNKÓW ORAZ SCHEMATÓW ELEKTRYCZNYCH.....	3
3. PRZEDMIOT, ZAKRES, PODSTAWA OPRACOWANIA ORAZ GŁÓWNE WSKAŹNIKI ENERG.....	4
3.1. Przedmiot i zakres opracowania _____	4
3.2. Podstawa opracowania _____	4
3.3. Główne wskaźniki energetyczne _____	4
4. OPIS TECHNICZNY	5
4.1. Zasilanie _____	5
4.2. Tablice rozdzielcze _____	6
4.3. Instalacje oświetleniowe _____	6
4.3.1. Instalacja oświetlenia podstawowego	6
4.3.2. Instalacja awaryjnego oświetlenia ewakuacyjnego	6
4.3.3. Instalacja awaryjnego oświetlenia ewakuacyjnego kierunkowego	7
4.4. Instalacja gniazd wtyczkowych ogólnego stosowania _____	7
4.5. Zasilanie urządzeń technologii kuchni _____	7
4.6. Zasilanie urządzeń wentylacji mechanicznej _____	7
4.7. Ochrona przepięciowa _____	8
4.8. Ochrona przeciwporażeniowa _____	8
4.9. Ochrona odgromowa _____	14
5. UWAGI KOŃCOWE.....	14
5.1. Podstawa prawna opracowania _____	17
6. ZAŁĄCZNIKI.....	18
7. RYSUNKI ORAZ SCHEMATY ELEKTRYCZNE.....	20

1. SPIS ZAŁĄCZNIKÓW

1. Oświadczenie zgodnie z Ustawą Prawo Budowlane
2. Kopia uprawnień projektanta instalacji elektrycznych
3. Kopia zaświadczenia Śląskiej Okręgowej Izby inżynierów
4. Kopia uprawnień sprawdzającego instalacji elektrycznych
5. Kopia zaświadczenia sprawdzającego Śląskiej Okręgowej Izby inżynierów

2. SPIS RYSUNKÓW ORAZ SCHEMATÓW ELEKTRYCZNYCH

L.p.	Nazwa rysunku	Nr rys	Skala
1.	Rzut parteru – instalacja elektryczna	E1	-
2.	Rzut I piętra – instalacja elektryczna	E2	-
3.	Rzut II piętra – instalacja elektryczna	E3	-
4.	Klatka schodowa IV kondygnacja – instalacja elektryczna	E4	-
5.	Schemat zasilania – WLZ'ty	E5	-
6.	Schemat tablicy TB01	E6	-
7.	Schemat tablicy TB11	E7	-
8.	Schemat tablicy TB21	E8	-
9.	Schemat tablicy TB03	E9	-
10.	Schemat tablicy TB02	E10	-
11.	Schemat tablicy TB13	E11	-
12.	Schemat tablicy TB12	E12	-
13.	Schemat tablicy TB23	E13	
14.	Schemat tablicy TB22	E14	-
15.	Schemat oświetlenia zewnętrznego	E15	-
16.	Rozmieszczenie opraw oświetlenia zewnętrznego	E16	-
17.	Schemat okablowania i sterowania systemu oddymiania	E17	
			-

3. PRZEDMIOT, ZAKRES, PODSTAWA OPRACOWANIA ORAZ GŁÓWNE WSKAŹNIKI ENERGETYCZNE

3.1. Przedmiot i zakres opracowania

Przedmiotem opracowania jest projekt **Zmiana sposobu użytkowania wraz z przebudowa części Budynku Miejskiego klubu sportowego Łędziny z przeznaczeniem na Miejskie Przedszkole nr 1 z oddziałem Integracyjnym oraz przebudowa części budynku Miejskiego klubu Sportowego Łędziny na potrzeby klubu wraz z zagospodarowaniem terenu i infrastrukturą techniczną na działkach nr 2234/6, 2163/6, 2267/9, 2268/6, 2269/6, 2231/6, 2233/6 położonych przy ul. Stadionowej w Łędzinach.**

W zakres opracowania wchodzi:

- demontaż instalacji elektrycznej
- zasilanie tablic rozdzielczych ,
- tablice rozdzielcze ,
- instalacja oświetlenia ogólnego,
- instalacja awaryjnego oświetlenia ewakuacyjnego,
- instalacja gniazd wtyczkowych,
- instalacje dla odbiorników energii elektrycznej wymagających indywidualnego zabezpieczenia.
- Instalacja oświetlenia zewnętrznego
- Instalacja oddymiania klatek schodowych

3.2. Podstawa opracowania

Podstawą do opracowania projektu jest:

- podkłady architektoniczno – budowlane;
- wytyczne technologiczne,
- wytyczne branżowe,
- obowiązujące normy i przepisy.

3.3. Główne wskaźniki energetyczne

- Moc zainstalowana: 68kW +54kW
W tym:
 - Oświetlenie: 9 kW + 12kW
 - Wentylacja: 4 kW
 - Technologia kuchni: 12 kW(odrębne zasilanie)
 - Gniazda ogólne: 32 kW
 - Pozostałe obwody: 44 kW
 - Napięcie znamionowe: 400/230 V AC
 - Współczynnik mocy $\cos\varphi = 0,93$
-

3.4. Bilans mocy

Moc umowna 2x40kW

Tablice	Oświetlenie	Gniazda 230V	moc [kW]	Moc odbiorów [kW]
TB-01	33	38	19	25
TB-11	30	10	6	8
TB-21	31	33	16	20
TB-02	28	29	14	18
TB-12	33	27	13	17
TB-22	40	33	16	21
TB-03	18	6	2	2,2
TB-13	30	30	14	19
TB-23	54	15	10	13
TK	77	4	8	10
SOT	66	6	8	10
RAZEM	90,72	172	263	342

Przypisany symbol tablic pierwsza cyfra opisuje kondygnację na której znajduje się dana tablica a drugą numer tablicy na danej kondygnacji.

4. OPIS TECHNICZNY

4.1. Zasilanie

Zgodnie z warunkami przyłączeniowymi zasilanie obiektu będzie odbywać się poprzez dwa liczniki pomiaru energii elektrycznej zlokalizowane na elewacji budynku. W złączu kontrolno- pomiarowym ZKP należy zabudować wyłączniki z cewką wybijakową w celu umożliwienia wyłączenia zasilania całego budynku za pomocą przycisków zlokalizowanych na elewacji budynku. Z tablicy licznikowej należy ułożyć kable YKY 5x16mm² do głównych tablic przedszkola i klubu sportowego zlokalizowanych na parterze budynku. Wewnętrzne linie zasilające poszczególnych tablic budynku będą wykonane promieniowo. Poszczególne WLZ'ty należy zabezpieczyć wkładką topikową zgodnie z załączonymi schematami. Instalację odbiorcze będą rozprowadzane z poszczególnych tablic piętrowych. Poszczególne odbiory będą zasilane z tablic znajdujących się na danej kondygnacji.

Przejścia instalacji elektrycznych przez ściany oddzielenia pożarowego wykonać w klasie odporności odpowiadającej danej przegrodzie. Przepusty wykonać na bazie przepustów kablowych np. PROMASTOP.

4.2. Tablice rozdzielcze

Tablice rozdzielcze zaprojektowano jako częściowo podtylnkową, zamykaną na klucz, II klasa izolacyjności, stopień ochrony IP 54. W tablicy należy przewidzieć minimum 30 % rezerwy.

Pomiędzy tablicą a przestrzenią międzystropową należy ułożyć dodatkowe rury elektroinstalacyjne, które zostaną wykorzystane do rozbudowy instalacji elektrycznej bez potrzeby naruszania konstrukcji ścian.

4.3. Instalacje oświetleniowe

4.3.1. Instalacja oświetlenia podstawowego

Instalację oświetlenia podstawowego zaprojektowano przewodami YDYżo 3/4x1,5 mm² o izolacji 450/750V ułożonymi w tynku, w korytkach metalowych lub na drabinkach oraz w wolnej przestrzeni ścianek gipsowych w rurkach osłonowych.

Zabezpieczenie opraw zaprojektowano na bazie wyłączników instalacyjnych o charakterystyce „B” oraz wysokoczułych wyłączników różnicowoprądowych 30 mA. Wszystkie oprawy zaprojektowano z elektronicznymi układami zapłonowymi.

Wyłączniki oświetlenia instalować wewnątrz pomieszczeń przy drzwiach od strony klamki, na wysokości 1,5÷ 1,7 m od poziomu posadzki.

Łączniki i gniazda zaprojektowano na bazie osprzętu systemowego. Przy lustrach w sanitariatach gniazda wtyczkowe instalować w ramkach w układzie pionowym.

W sanitariatach, kuchni oraz pomieszczeniach gospodarczych zastosować osprzęt w wykonaniu szczelnym

UWAGA:

Wszystkie połączenia przewodów należy wykonywać w puszkach głębokich w gniazdach oraz łącznikach oświetlenia.

Dokładne rozmieszczenie wyłączników oświetlenia oraz opraw oświetleniowych ustalić z Inwestorem podczas robót instalacyjnych.

4.3.2. Instalacja awaryjnego oświetlenia ewakuacyjnego

W celu zabezpieczenia przed całkowitym zanikiem oświetlenia zaprojektowano oprawy z mikroinwerterem zasilania awaryjnego. Oprawa włącza się automatycznie po zaniku napięcia. Zasilanie opraw z mikroinwerterem zaprojektowano przewodami YDY 4x1,5 mm². Awaryjne oświetlenie ewakuacyjne powinno zapewniać minimum **1 lx** przez **60 minut**. Instalacja awaryjnego oświetlenia ewakuacyjnego musi spełniać wymagania normy PN-EN 1838, PN-EN 60598-2-22.

4.3.3. Instalacja awaryjnego oświetlenia ewakuacyjnego kierunkowego

Awaryjne oświetlenie ewakuacyjne kierunkowe oparte jest na oprawach oświetlenia awaryjno – kierunkowych. Autonomia opraw minimum 60 minut.

Zasilanie oświetlenia ewakuacyjnego zaprojektowano przewodami YDY 4x1,5 mm².

4.4. Instalacja gniazd wtyczkowych ogólnego stosowania

Instalację zasilającą gniazda wtyczkowe należy wykonać przewodami YDYżo 3x2,5 mm² o izolacji 450/750V ułożonymi nad stropem podwieszanym w korytkach metalowych lub na drabinkach oraz w wolnej przestrzeni ścianek gipsowych w rurkach osłonowych lub bezpośrednio pod tynkiem.

Gniazda w części socjalnej oraz kuchni na wysokości 1,2 m od posadzki (ponad blatem roboczym), gniazda przy umywalkach na wysokości 1,4 m od posadzki, pozostałe zgodnie technologią obiektu. Zasilanie gniazd wtyczkowych zlokalizowanych na barku sali konsumpcyjnej wykonać w obudowie barku, przewody prowadzić w rurach osłonowych.

W pomieszczeniach, gdzie zaprojektowano większą ilość gniazd w jednym miejscu, zaleca się zastosowanie puszek zespolonych. Na korytarzach, w pomieszczeniach technicznych, kuchni oraz pomieszczeniach sanitarnych zaprojektowano gniazda o IP44.

Zabezpieczenie gniazd zaprojektowano na bazie wyłączników instalacyjnych o charakterystyce „B” i prądzie znamionowym 16A oraz wyłączników różnicowoprądowych 30 mA.

Zastosować gniazda wtykowe hermetyczne IP44. Dokładną lokalizację gniazd wtyczkowych określić na etapie realizacji z Inwestorem.

UWAGA:

Wszystkie połączenia przewodów należy wykonywać w puszkach głębokich w gniazdach oraz łącznikach oświetlenia

Dokładne rozmieszczenie gniazd ustalić z Inwestorem podczas robót instalacyjnych.

4.5. Zasilanie wind i dźwigów

Zasilanie urządzeń dźwigowych odbywać się będzie z poszczególnych tablic piętrowych zgodnie z załączonym schematem.

4.6. Zasilanie urządzeń wentylacji mechanicznej

Obiekt w większości posiada wentylację grawitacyjną. W Sali konferencyjnej zaprojektowano jednostkę klimatyzacyjną którą należy zasilć przewodem YDY 3x2,5 zgodnie z załączonym schematem.

Wentylatory kanałowe w sanitariatach zasilane będą z obwodów oświetleniowych, załączane i wyłączane są tymi samymi wyłącznikami, co oświetlenie w danym pomieszczeniu. Wyłączenie należy wykonać z opóźnieniem czasowym około 5 minut.

Sterowanie jednostkami nawiewno – wywiewnymi wentylacji wykonać zgodnie z wytycznymi projektu wentylacji. Dokładna lokalizacja urządzeń wentylacyjnych wg projektu wentylacji.

Uwaga: branża elektryczna doprowadza jedynie zasilanie do rozdzielni zasilającej – sterującej (szaf sterowniczych) urządzeń wentylacyjnych. Zasilanie do urządzeń wentylacyjnych, wentylatorów wywiewnych oraz kable sterownicze wraz z AKP wykonuje wykonawca instalacji wentylacyjnej zgodnie z wytycznymi producenta urządzenia. Okablowanie wykonać zgodnie z wytycznymi producenta z zachowaniem obowiązujących przepisów oraz norm.

4.7. Ochrona przepięciowa

Dla ochrony przed przepięciami atmosferycznymi i indukowanymi oraz przepięciami łączeniowymi zaprojektowano dwustopniową ochronę przeciwprzepięciową. Projektując system ochrony przepięciowej w instalacji elektrycznej uwzględniono:

- Występujące zagrożenia piorunowe i przepięciowe instalacji elektrycznej.
- Kategorie przepięciowe w instalacji elektrycznej dla instalacji 230/400 V:
 - kategoria IV - poziom ochrony 6 kV,
 - kategoria III - poziom ochrony 4 kV,
 - kategoria II - poziom ochrony 2,5 kV,
 - kategoria I - poziom ochrony 1,5 kV.
- Wymóg ograniczania przez system ochrony przepięć występujących w instalacji elektrycznej do wartości wymaganych przez przyjęte kategorie przepięciowe.
- Odporności udarowe urządzeń technicznych w obiekcie i poprawność ich rozmieszczenia w odpowiednich częściach instalacji elektrycznej zgodnie z kategoriami przepięciowymi.
- Warunki techniczne w zakresie instalacji elektrycznej, które wymagają, aby instalacja:
 - została zaprojektowana i wykonana w sposób zapewniający bezpieczne użytkowanie urządzeń elektrycznych, a w szczególności powinna być zapewniona ochrona przed porażeniem elektrycznym, pożarem, wybuchem, przepięciami łączeniowymi i atmosferycznym i oraz innymi narażeniami powodowanymi pracą urządzeń elektrycznych,
 - posiadała urządzenia ochrony przepięciowej,
 - posiadała połączenia wyrównawcze, główne i miejscowe, łączące przewody ochronne z uziomami, częściami przewodzącymi konstrukcji budynku oraz innych instalacji.

Zaprojektowano w TB-L.38 ograniczniki przepięć klasy „C”. Skuteczna kaskada ochronna (ograniczniki przepięć B, C) wymaga koordynacji zadziałania poszczególnych stopni ochrony. Skuteczną koordynację uzyskuje się przy zachowaniu zdefiniowanej długości przewodu między ogranicznikami albo przez zastosowanie elementu indukcyjnego. Jeżeli naturalna indukcyjność przewodu (zalecany odcinek przewodu $l > 10\text{m}$) jest niewystarczająca to należy zastosować indukcyjność odsprzęgającą (SPL-35/7,5 lub SPL-63/7,5). Cewka indukcyjna SPL jest montowana pomiędzy ogranicznikami klasy B i C i zapewnia właściwą koordynację zabezpieczenia.

Brak cewki odsprzęgającej lub jej niewłaściwy dobór może spowodować uszkodzenie lub zniszczenie ograniczników klasy C.

4.8. Ochrona przeciwporażeniowa

Jako system ochrony przed porażeniem prądem elektrycznym zastosowano samoczynne wyłączenie realizowane przez wkładkę topikową i wyłączniki nadprądowe realizowane w układzie sieciowym TN-S.

Zastosowano wyłączniki różnicowoprądowe z prądem wyzwajającym 30 mA. Zaprojektowano instalacje 3- i 5-cio przewodowe.

Wszystkie części przewodzące dostępne należy łączyć do wspólnego przewodu ochronnego. Wykonać szynę wyrównawczą. Do szyny wyrównawczej podłączyć należy:

- przewody ochronne PE,
- metalowe rurociągi wody,
- metalowe rurociągi CO,
- uziom instalacji odgromowej,
- metalowe konstrukcje budynku,
- metalowe koryta kablowe.

W pomieszczeniach technicznych oraz sanitarnych wykonać miejscowe połączenia wyrównawcze między wszystkimi częściami przewodzącymi jednocześnie dostępnymi oraz częściami przewodzącymi obcymi. Wszystkie połączenia wyrównawcze należy wykonać zgodnie z zaleceniami N-SEP-E-002 oraz PN-IEC 60364.

Po wykonaniu robót należy przeprowadzić następujące pomiary i próby techniczne:

- sprawdzenie ciągłości obwodów instalacji elektrycznej,
- pomiar ciągłości przewodów ochronnych w tym głównych i dodatkowych (miejscowych) połączeń wyrównawczych przez pomiar rezystancji przewodów ochronnych,
- pomiar rezystancji izolacji poszczególnych obwodów instalacji, który należy wykonać dla każdego obwodu oddzielnie od strony zasilania,
- sprawdzenie wartości rezystancji pętli zwarcia jednofazowego,
- pomiar rezystancji uziemienia,
- sprawdzić działanie wyłączników różnicowoprądowych,
- pomiar natężenia oświetlenia podstawowego oraz awaryjnego oświetlenia ewakuacyjnego.

Z prób montażowych należy sporządzić protokół oraz opracować dokumentację powykonawczą, która winna zawierać w szczególności:

- zaktualizowany projekt techniczny,
- protokoły prób montażowych.

Protokoły pomiarowe stanowią integralną część powykonawczego projektu technicznego.

4.9. Instalacja oddymiania klatek schodowych

System elektrycznego oddymiania klatki schodowej

W ramach dokumentacji instalacji oddymiania wydano trasy kablowe, lokalizację central oddymiania, lokalizację siłowników, przycisków ręcznego uruchomienia instalacji oddymiania, oraz czujek automatycznie uruchamiających system elektrycznego oddymiania, kłapę służącą do oddymiania klatki schodowej, przegrody zapewniające wydzielenie strefy pożarowej.

Dokumentacja zawiera informacje o zastosowanym rozwiązaniu bez wskazania urządzeń (podane nazwy są przykładowe).

Założenia podstawowe

Założono następującą konfigurację systemu oddymiania klatki schodowej :

- w stropie ostatniej kondygnacji zaprojektowano klapy oddymiającą realizującą funkcję oddymiania z siłownikiem elektrycznym (napięcie zasilania 24VDC).
- centralki oddymiania zainstalowane zgodnie z lokalizacją wskazaną na rzucie I piętra
- od centralki mcr 9705-10A1 do siłownika klapy oddymiającej (siłownik mcr W 40) zastosowano bezhalogenowe kable ognioodporne (klasy min. PH30)
- na poziomie parteru i ostatniego piętra (klatki schodowej), zainstalowane zostały przyciski do ręcznego uruchamiania instalacji oddymiania (przyciski P1, P2, P3)
- pomiędzy centralą, a przyciskami oddymiania poprowadzony zostanie kabel YnTKSY 2x4x1 mm²
- na suficie klatki schodowej, zastosowane zostały czujki dymu podłączone do centralki oddymiania C1, C2, które będą odpowiadały za automatyczne wykrycie i uruchomienie systemu oddymiania
- ponadto zainstalowano odrębny obwód zasilania 230V 50Hz centralki. Przewód poprowadzono do rozdzielni głównej RG. Obwody zasilania central wyraźnie opisano w celu łatwej identyfikacji przez obsługę systemu lub pracowników serwisu
- wykonano okablowanie pod tynkiem, w rurkach osłonowych typu instalacyjnych „peshel”
- zastosowano urządzenia posiadające certyfikaty dopuszczenia wyrobu do użytkowania w ochronie przeciwpożarowej na terenie kraju.
- ręczne uruchamianie odbywa się poprzez zbitcie szybki i wciśnięciu przycisków systemu oddymiania zlokalizowanych na klatce schodowej
- klapy oddymiające służące do oddymiania dla klatki schodowej zlokalizowana jest na poziomie I piętra, do której należy doprowadzić okablowanie z centrali oddymiania . Klapa oddymiająca służąca do oddymiania nie może posiadać trwałych zabezpieczeń blokujących otwieranie jej za pomocą siłownika
- okna napowietrzające zostały pozbawione klamek – jedyne zamknięcie stanowi siłownik elektryczny

Dobór urządzeń

Centralka oddymiania mcr 9705-10A wykonana jest w postaci szafki ściennej. Centralka ta jest zasilana napięciem 230V/50Hz.

Napięcie robocze to 24V napięcia stałego na wyjściach, do których podłączone są urządzenia elektrycznego systemu sterowania oddymianiem. Jest ona wyposażona w akumulatory pozwalające na pracę układu w ciągu 72 godzin po zaniku napięcia podstawowego.

Centralka umożliwia:

- ręcznego wyzwalanie alarmu z przycisków alarmowych,
- automatyczne wyzwalanie alarmu z czujek dymowych,
- przekazywanie informacji o alarmie (sygnał NO/NC),
- przekazywanie informacji o uszkodzeniu systemu (sygnał NO/NC),

Centrala posiada optyczną sygnalizację stanu jej pracy, powtórzona w przyciskach alarmowych RPO-1 co w łatwy sposób pozwala stwierdzić stan alarmu lub uszkodzenia systemu. Maksymalny pobór prądu przez siłowniki podłączone do centralki nie może przekroczyć prądu dopuszczalnego pobieranego przez siłownik do niej podłączony.

Miejsce zainstalowania central na klatce schodowej to I piętro. Centrale należy ze względów użytkowych i serwisowych zamontować na wysokości ok. 1,4m od podłogi (dolna krawędź). Należy zwrócić uwagę Użytkownikowi na czasookres wymiany akumulatorów (zgodnie ze wskazaniami podanymi przez producenta zastosowanych akumulatorów).

Przycisk ręcznego oddymiania

Ręczne uruchamianie oddymiania realizowane będzie za pomocą przycisków oznaczonych na poszczególnych rzutach- RPO-1 , RPO-2, RPO-3. Przyciski wykonane są w wersji natynkowej.

Siłownik

W rozwiązaniu wykorzystano siłownik wrzecionowy w obudowie z anodowanego aluminium, wyposażony w kondensator przeciwzakłóceńowy, wyłącznik przeciążeniowy i wyłączniki krańcowe.

Tryb pracy wg DIN EN 0530

Dane techniczne siłownika :

- zasilanie 24V /4A
 - nominalne obciążenie 2110N
 - maksymalne obciążenie 2500N
-

- prędkość 9,7 mm/s

Instalację do siłownika wykonać przewodem HDGs 3x1,5mm² pod tynkiem. Siłownik zamocować na ramie przy pomocy konsol mocujących, w taki sposób aby siłownik otworzył klapę oddymiająca do kąta 140st.

Zasilanie

Zasilanie podstawowe

Zasilanie podstawowe centrali elektrycznego oddymiania (230V, 50Hz) wykonano z rozdzielni głównej.

Instalację zasilającą wykonać przewodem HDG's3x1,5mm². Przed uruchomieniem wykonano pomiary oporności uziemienia, izolacji oraz ciągłości żył, które są zawarte w głównym protokole pomiarów i przekazano Użytkownikowi.

Instalację do poszczególnych elementów systemu, urządzeń wykonawczych oraz kontrolujących wykonać zgodnie z poszczególnymi rysunkami.

Zasilanie awaryjne

Centralka została przygotowana do pracy z dwoma bateriami akumulatorów o napięciu 24V umieszczonymi wewnątrz obudowy.

Okablowanie

Wszystkie prace instalacyjne wykonano wg zaleceń i obowiązujących norm dotyczących danej instalacji. Instalacja kabli pod tynkiem, jednak z wyjątkiem odcinków na styku (skrzyżowania i zbliżenia) z innymi instalacjami (zastosować odcinki rurek lub inne przekładki izolacyjne) oraz w przejściach przez stropy.

Na etapie realizacji przestrzegano przy układaniu kabli :

- nie wykonywać żadnych połączeń przewodów poza tymi, które wskazuje projekt
 - po ułożeniu kabli i zaprawieniu bruzd wykonano pomiary kontrolne (rezystancja linii, rezystancja izolacji między żyłami linii, pojemność przewodów linii itp.).
 - w miejscach montażu elementów pozostawiono odpowiednie zapasy przewodów :
 - czujki i ostrzegacze ręczne : 2x 20 cm (nie rozcięte pętle)
 - centralki min. 50-100 cm
-

Skoordynowano przebieg tras kabli systemów sterowania oddymianiem oraz innych instalacji i zachowano następujące minimalne odstępki:

- 20 cm od przewodów energetycznych przy braku przegrody
 - 5 cm od przewodów energetycznych zastosowaniu przegrody stalowej
 - 30 cm od opraw oświetleniowych typu „światłówka”
 - 100 cm od transformatorów i silników
-
- minimum 50 cm odstępki czujek od opraw oświetleniowych, ścian, podciągów i belek, kanałów i otworów wentylacyjnych oraz innych urządzeń i składowanych towarów.

Funkcjonowanie systemu

Sposób funkcjonowania central oddymiania w różnych jej stanach opisano poniżej.

Centrala może wskazywać następujące stany robocze :

- stan oddymiania (klapa oddymiająca otwarta),
- stan pracy kontrolnej (klapa oddymiająca zamknięta).

W stanie normalnej pracy systemu na przyciskach alarmowych systemu oddymiania świeci się dioda koloru zielonego. W przypadku, gdy zostanie zbita szybka przycisku ręcznego oddymiania wówczas klapy oddymiające zostaną otworzone automatycznie a wraz z nimi okna napowietrzające na poziomie parteru.

Procedura skasowania alarmu odbywa się przy założeniu wymiany szybek w przyciskach alarmowych.

Po skasowaniu alarmu okna oddymiające zostaną zamknięte.

W sytuacji zadymienia klatki schodowej i zadziałania systemu oddymiania poprzez czujkę optyczną zostaną otwarte klapy oddymiające oraz dla zapewnienia dopływu dostatecznej ilości powietrza, zostaną otwarte za pomocą siłowników dwa okna na poziomie parteru.

Elektryczny system sterowania oddymianiem może zostać uruchomiony:

1. automatycznie - po wykryciu dymu - za pomocą sygnału z optycznej czujki dymu.
2. automatycznie (zdalnie) - za pomocą sygnału 24V-; 0,3A np. z centrali sygnalizacji pożaru (jako opcja, po podłączeniu)
3. manualnie (ręcznie) - przez operatora, za pomocą któregośkolwiek przycisku oddymiania RPO-1 - RPO-3;

Sterowanie wentylacją przy użyciu elektrycznego systemu oddymiania.

1. Po podłączeniu do centrali sterującej oddymianiem przycisków LT, klapy z elektrycznymi siłownikami 24 V=, mogą być używane do dziennej wentylacji. Klapy mogą się otworzyć do wentylacji o kąt zależny od skoku siłownika sterującego wentylacją. Zalecane jest zastosowanie układu automatyki pogodowej do zamykania klap otwartych do wentylacji w przypadku silnego wiatru (celem zabezpieczenia konstrukcji klap) i\lub deszczu (celem zabezpieczenia mienia użytkownika).2. Sygnały alarmu i funkcje alarmowe centrali posiadają priorytety nad funkcjami wentylacji.

4.10. Ochrona odgromowa

Budynek jest wyposażony w instalacje odgromowa które sprawność potwierdzają protokoły badań i pomiarów. Dla projektowanej klatki schodowej należy wykonać instalację odgromową zgodnie z wytycznymi i załączonymi rysunkami.

Jako zwody poziome wykorzystać metalowe obróbki blacharskie dachu pod warunkiem że grubość blachy jest większa od 0,5mm, a poszczególne elementy są ze sobą trwale połączone galwanicznie i zachodzą na siebie na powierzchni powyżej 100 cm². W pozostałych przypadkach:

Odcinki zwodu poziomego z drutu Fe/Zn o średnicy 8 mm układać na podstawach odległościowych z obciążnikami betonowymi. Obciążniki betonowe kleić do powierzchni dachu dodatkowymi warstwami papy. Przewody odprowadzające z drutu Fe/Zn o średnicy min. 8 mm prowadzić pod tynkiem w grubościennej rurze PCV (grubość ścianki 5mm).

Wszystkie elementy metalowe wystające ponad dach w tym: kominki, rynny, obróbki blacharskie obudowy urządzeń wentylacyjnych itp. łączyć do najbliższych zwodów zgodnie z rysunkiem.

Miejsca połączeń zabezpieczyć antykorozyjnie. Połączenia przewodów odprowadzających budynku z uziomem otokowym wykonać za pomocą zacisków kontrolno-pomiarowych umieszczonych we wnękach na ścianie budynku na wysokości ok. 60cm nad poziomem chodnika. Wnęki osłonić drzwiczkami.

5. UWAGI KOŃCOWE

Projekt niniejszy wykonano w oparciu o obowiązujące przepisy.

Jako dodatkową ochronę od porażeń zastosowano samoczynne wyłączenie w układzie TN-S, uzupełnione wyłącznikami różnicowoprądowymi.

Instalację wykonać zgodnie z „Warunkami technicznymi wykonania i odbioru robót budowlano – montażowych. Tom IV. *Instalacje elektryczne*”, oraz obowiązującą normą.

W tablicy należy zainstalować główną szynę wyrównania potencjałów, (GSWP), którą trzeba połączyć taśmą FeZn 25x4 z uziemieniem. W łazienkach, kuchni, pomieszczeniach technicznych oraz pomieszczeniach gospodarczych należy wykonać miejscowe połączenia wyrównawcze, a lokalną szynę wyrównania potencjałów zlokalizować w dogodnym do eksploatacji miejscu, ustalonym z Inwestorem podczas prac instalacyjnych. Szyny te należy połączyć przewodem LgYżo 10 mm² z GSWP. Do szyny

wyrównawczej należy również podłączyć metalowe korytka kablowe. Wszystkie połączenia wyrównawcze należy wykonać zgodnie z zaleceniami N-SEP-E-002 oraz PN-IEC 60364.

Wszystkie przewody projektowanej instalacji oraz wysokość instalacji wyłączników należy planować w strefach zalecanych w komentarzu do N-SEP-E-002.

Przy wykonywaniu instalacji elektrycznych należy przestrzegać następujących zasad:

- należy zwrócić szczególną uwagę na zapewnienie bezkolizyjnego przebiegu instalacji elektrycznych z instalacjami innych branż,
- trasy przewodów powinny przebiegać pionowo lub poziomo, równoległe do krawędzi ścian i stropów, kucie wnęk bruzd i wiercenie otworów należy wykonywać tak, aby nie spowodować osłabienia elementów konstrukcyjnych budynku. W budynkach, w których wykonano już instalacje innych branż należy zachować szczególną ostrożność przy wierceniu i kuciu, aby nie uszkodzić wykonanych instalacji.
- elementy kotwiące, haki i kołki należy dobrać do materiału, z którego wykonane jest podłoże.

Zaprojektowano ochronę przepięciową: ochronniki kl. C zainstalowany w rozdzielni głównej TB-L.38.

Po wykonaniu wszelkich prac instalacyjnych, należy przeprowadzić procedury odbiorcze zgodnie z PN-IEC 60364.

W pomieszczeniach sanitarnych, technicznych, kuchni oraz pomieszczeniach gospodarczych należy wykonać instalację z wykorzystaniem osprzętu szczelnego.

W celu zapewnienia prawidłowej ochrony instalacje elektryczne powinny być poddawane badaniom kontrolnym, co najmniej raz na 5 lat. Kontrola ta powinna obejmować badanie instalacji elektrycznej i odgromowej w zakresie poprawności połączeń, osprzętu, zabezpieczeń i środków ochrony przeciwporażeniowej, rezystancji izolacji przewodów oraz rezystancji uziemień instalacji i aparatów.

Przed oddaniem budynku do eksploatacji należy wykonać pomiar natężenia oświetlenia metodą punktową w pomieszczeniach obiektu.

W projekcie zaproponowano rozwiązania wzorcowe. Dopuszcza się zastosowanie zamienników, pod warunkiem, że zaproponowane elementy zamienne będą o parametrach i charakterystykach równoważnych jak zaprojektowane, oraz po konsultacji z Inwestorem i projektantem.

Wykonawcę realizującego budowę według niniejszego projektu obowiązuje w jego zakresie przestrzeganie przepisów BHP w odniesieniu do szczegółów, które nie zostały w projekcie omówione.

6. TABELA OBLICZEŃ:

Tablice	Moc [kW]	Moc odbiorn. [kW]	Prąd Max [A]	Przewód	I _{dd} [A]	Odległość [m]	dU [%]
TB-01	2	25	39,3	YKY5x10mm ²	49	40	1,15
TB-11	6	8	12,9	YKY5x10mm ²	49	65	0,61
TB-21	16	20	31,7	YKY5x10mm ²	49	20	0,46
TB-02	14	18	28,0	YKY5x10mm ²	49	55	1,12
TB-12	13	17	27,1	YKY5x10mm ²	49	55	1,09
TB-22	16	21	33,1	YKY5x10mm ²	49	85	2,06
TB-03	14	19	29,1	YKY5x10mm ²	49	110	2,34
TB-13	14	19	29,1	YKY5x10mm ²	49	110	2,34
TB-23	10	13	20,8	YKY5x25mm ²	87	50	1,12
TK	8	10	15,7	YKY5x6mm ²	36	25	0,48
SOT	8	10	15,5	YKY5x10mm ²	49	53	0,60

6.1. Podstawa prawna opracowania

- Ustawa z dnia 26 czerwca 1974 r.- Kodeks Pracy (tekst jednolity Dz. U. z 1998 r. nr 21 poz. 94 z późn. zm.),
 - Art. 21a ustawy z dnia 7 lipca 1994 r. – Prawo Budowlane (Dz. U. z 2000 r. nr 106 poz. 1126 z późn. zm.),
 - Ustawa z dnia 21 grudnia 2000 r. o dozorcze technicznym (Dz. U. Nr 122, poz. 1321), ze zmianami opublikowanymi w Dz. U. z 2002 r. Nr 74, poz. 676 i Dz. U. z 2004 r. Nr 96, poz. 959,
 - Rozporządzenie Ministra Infrastruktury z dnia 27 sierpnia 2002 r. w sprawie szczegółowego zakresu i formy planu bezpieczeństwa i ochrony zdrowia oraz szczegółowego zakresu rodzajów robót budowlanych, stwarzających zagrożenia bezpieczeństwa i zdrowia ludzi (Dz. U. nr 151 poz. 1256),
 - Rozporządzenie Ministra Gospodarki i Pracy z dnia 27 lipca 2004 r. w sprawie szkolenia w dziedzinie bezpieczeństwa i higieny pracy (Dziennik Ustaw 2004 nr 180 poz. 1860),
 - Rozporządzenie Ministra Pracy i Polityki Socjalnej z dnia 28 maja 1996 r. w sprawie rodzajów prac wymagających szczególnej sprawności psychofizycznej (Dz. U. nr 62 poz. 287),
 - Rozporządzenie Ministra Pracy i Polityki Socjalnej z dnia 28 maja 1996 r. w sprawie rodzajów prac, które powinny być wykonywane przez co najmniej dwie osoby (Dz. U. nr 62 poz. 288),
 - Rozporządzenie Ministra Pracy i Polityki Socjalnej z dnia 29 maja 1996 r. w sprawie uprawnień rzeczoznawców do spraw bezpieczeństwa i higieny pracy, zasad opiniowania projektów budowlanych, w których przewiduje się pomieszczenia pracy oraz trybu powoływania członków Komisji Kwalifikacyjnej do Oceny kandydatów na Rzeczoznawców (Dz. U. nr 62 poz. 290),
 - Rozporządzenie Rady Ministrów z dnia 28 maja 1996 r. w sprawie profilaktycznych posiłków i napojów (Dz. U. nr 60 poz. 278),
 - Rozporządzenie Ministra Pracy i Polityki Społecznej z dnia 2 marca 2007 r. - zmieniające rozporządzenie w sprawie ogólnych przepisów bezpieczeństwa i higieny pracy (Dz.U.07.49.330)
 - Rozporządzenie Ministra Gospodarki z dnia 20 września 2001 roku w sprawie bezpieczeństwa i higieny pracy podczas eksploatacji maszyn i innych urządzeń technicznych do robót ziemnych, budowlanych i drogowych (Dz. U. nr 118 poz.1263),
 - Rozporządzenie Rady Ministrów z dnia 16 lipca 2002 r. w sprawie rodzajów urządzeń technicznych podlegających dozorowi technicznemu (Dz. U. nr 120 poz. 1021),
 - Rozporządzenie Ministra Infrastruktury z dnia 6 lutego 2003 r. w sprawie bezpieczeństwa i higieny pracy podczas wykonywania robót budowlanych (Dz. U. nr 47 poz. 401).
-

7. ZAŁĄCZNIKI

Pszczyna, grudzień 2011 r.

mgr inż. Szymon Skrobol
nr uprawnień SLK/3438/POOE/10

mgr inż. Błażej Miguła
SLK/2264/POOE/08

OŚWIADCZENIE

Zgodnie z art. 20 ust. 4 ustawy Prawo budowlane (Dz. U. Nr 207 z 2003 r. poz. 2016 z późniejszymi zmianami) oświadczam, że dokumentacja techniczna:

Zmiana sposobu użytkowania wraz z przebudowa części Budynku Miejskiego klubu sportowego Łędziny z przeznaczeniem na Miejskie Przedszkole nr 1 z oddziałem Integracyjnym oraz przebudowa części budynku Miejskiego klubu Sportowego Łędziny na potrzeby klubu wraz z zagospodarowaniem terenu i infrastrukturą techniczną na działkach nr 2234/6, 2163/6, 2267/9, 2268/6, 2269/6, 2231/6, 2233/6 położonych przy ul. Stadionowej w Łędzinach.

CZĘŚĆ ELEKTRYCZNA

- została sporządzona zgodnie z obowiązującymi przepisami oraz zasadami wiedzy technicznej,
- została sprawdzona i uznana za sporządzoną prawidłowo, zgodnie z umową i jest wydana w stanie kompletnym z punktu widzenia celu, któremu ma służyć i może być wykorzystana tj. skierowana do realizacji

.....
podpis projektanta

.....
podpis sprawdzającego

8. RYSUNKI ORAZ SCHEMATY ELEKTRYCZNE

**Aneks do projektu wykonawczego:
Zmiana sposobu użytkowania wraz z przebudowa części
Budynku Miejskiego klubu sportowego Łędziny z
przeznaczeniem na Miejskie Przedszkole nr 1 z oddziałem
Integracyjnym oraz przebudowa części budynku Miejskiego
klubu Sportowego Łędziny na potrzeby klubu wraz z
zagospodarowaniem terenu i infrastrukturą techniczną na
działkach nr 2234/6, 2163/6, 2267/9, 2268/6, 2269/6, 2231/6,
2233/6 położonych przy ul. Stadionowej w Łędzinach.
CZEŚĆ ELEKTRYCZNA**

INWESTOR: GMINA ŁĘDZINY
ul. Łędzińska 55, 43-143 Łędziny

PROJEKTANT: mgr inż. Szymon Skrobol
nr uprawnień SLK/3438/POOE/10

SPRAWDZAJĄCY: mgr inż. Błażej Miguła
1 nr uprawnień SLK/2264/POOE/08

1. Instalacje logiczne (okablowanie strukturalne).

System okablowania strukturalnego poziomego projektowany jest jako system uniwersalny przeznaczony do obsługi aplikacji sieci komputerowej jak i telefonicznej przewodowej i bezprzewodowej, wydajność powyższego systemu ustala się na min. Klasę E. Kabel logiczny U/UTP w wersji LS0H powinien spełniać wymagania kategorii 6, jak i wszystkie pozostałe elementy okablowania strukturalnego. Zakończenie kabli wieloparowych na panelach telefonicznych 25 lub 50 portowych z interfejsem RJ45, 1U z rozszyciem 1 – pary na porcie RJ45.

Elementy pasywne składające się na system okablowania strukturalnego muszą być oznaczone nazwą lub znakiem firmowym, tego samego producenta okablowania i pochodzić z jednolitej oferty rynkowej reprezentującej kompletny system w takim zakresie, aby zostały spełnione warunki niezbędne do uzyskania bezpłatnego certyfikatu gwarancyjnego w/w producenta. System okablowania powinien otwarty w rozumieniu osprzętu sieciowego i urządzeń wykorzystujących infrastrukturę sieciową do transmisji danych i usług multimedialnych.

Każde gniazdo logiczne musi składać się z dwóch modułów RJ45 kat. 6 UTP. Montaż gniazd logicznych montowanych w ścianach oraz w mostach inst. należy skoordynować z montażem gniazd elektrycznych wchodzących w skład elektryczno-logicznych punktów końcowych sieci – PEL – montaż w wspólnej ramce maskującej. W celu ujednoczenia standardu gniazd w budynku łaźni przewiduje się zastosować system ramek i mocować Polo Fiorenza. Należy zastosować gniazda w standardzie RJ45, 8-pinowe, nieekranowane (UTP) kat.6.

Siec strukturalna łączy w sobie funkcjonalność sieci transmisji danych oraz sieci telefonicznej. Całość instalacji oparta będzie o technologię MultimediaConnect, z wykorzystaniem czteroparowej skrętki nieekranowanej U/UTP 4x2x0,5 kat. 6.

Przewiduje się okablowanie strukturalne w topologii gwiazdy z jednym Głównym Punktem Dystrybucyjnym – GPD (sekretariat 09).

W szafie GPD projektuje się miejsca na listwy zasilania, montaż urządzeń aktywnych, oraz paneli krosowych, wieszaków, panel wentylatorów, UPS dla podtrzymania pracy kamer oraz dodatkową rezerwę dla ewentualnej rozbudowy sieci okablowania strukturalnego. W projekcie nie są dobierane urządzenia aktywne – poza zakresem opracowania.

Okablowanie zostanie wykonane jako podtynkowe w rurach RL 32 na skrzyżowaniach stosować puszki rewizyjne umożliwiające ewentualne wciągnięcie dodatkowych kabli.

2. Instalacja telewizji przemysłowej CCTV.

Projektowana instalacja telewizji przemysłowej (CCTV), została oparta o system kamer i rejestratorów komunikujących się z wykorzystaniem lokalnej sieci Ethernetowej, tzw. kamery IP. Wszystkie kamery przewidziane w projekcie będą kamerami IP.

W budowie sieci wykorzystany zostanie w pełni zarządzalny switch firmy HP. Projektuje się zabudowę kamer kolorowych telewizji przemysłowej z obiektywem szerokokątnym umieszczonym w obudowie o klasie szczelności IP66. Kamery będą monitorowały strefę wokół budynku.

Jako medium transmisyjne sygnałów wizyjnych i zasilania napięciem +48VDC-PoE (HighPoE) projektuje się wykorzystać jeden kabel wspólny dla obu sygnałów typu U/UTP 4x2x0,5 LS0H kat. 6. Kable układać na wspólnych trasach okablowania strukturalnego, a w miejscach reprezentacyjnych zabezpieczyć rurą osłonową nierozprzestrzeniającą ognia np. typu ICA prod. Legrand.

Sygnał wizyjny i zasilania z projektowanych kamer doprowadzić do szaf GPD zgodnie ze schematem.

Kamery mocować do konstrukcji wsporczej przymocowanej do ściany, tak by wysokość montażu była nie niższa na zewnątrz 3,3m licząc od poziomu gruntu.

Oprogramowanie klienckie jak i konfiguracja sprzętowa stacji operatorskiej pozwala na późniejszą rozbudowę systemu o kolejne monitory. Obraz na monitorze jest wyświetlany w pełnej ilości klatek i pełnej jakości; nie ma to wpływu na czas rejestracji na serwerze.

KLUB SPORTOWY

2.16	KOM. PIONOWA	23,90m ²	pyłki ceramiczne
2.17	KOMUNIKACJA	22,25m ²	pyłki ceramiczne
2.18	POKÓJ 2 OS.	8,83m ²	wkładzina PCV
2.19	ŁAZIENKA	2,60m ²	pyłki ceramiczne
2.20	POKÓJ 2 OS.	8,83m ²	wkładzina PCV
2.21	ŁAZIENKA	2,79m ²	pyłki ceramiczne
2.22	POKÓJ 1 OS.	9,90m ²	wkładzina PCV
2.23	ŁAZIENKA	2,75m ²	pyłki ceramiczne
2.24	KOMUNIKACJA	2,75m ²	pyłki ceramiczne
2.25	MAGAZYN PORZĄDKOWY	4,40m ²	pyłki ceramiczne
2.26	POM. ODZIEŻY CZYSTEJ	7,09m ²	pyłki ceramiczne
2.27	POM. ODZIEŻY BRUDNEJ	2,14m ²	pyłki ceramiczne
2.28	POKÓJ PREZESA	17,14m ²	wkładzina PCV
2.29	ŁAZIENKA	7,64m ²	pyłki ceramiczne
2.30	POKÓJ 4 OS.	18,90m ²	wkładzina dywanowa
2.31	ŁAZIENKA	3,81m ²	pyłki ceramiczne
2.32	POKÓJ 4 OS.	17,42m ²	wkładzina PCV
2.33	ŁAZIENKA	2,76m ²	pyłki ceramiczne
2.34	POKÓJ 4 OS.	18,73m ²	wkładzina PCV
2.35	ŁAZIENKA	2,78m ²	pyłki ceramiczne
2.36	KOM. PIONOWA	26,70m ²	pyłki ceramiczne
2.37	KOMUNIKACJA	6,38m ²	pyłki ceramiczne
2.38	WC MĘSKI	6,78m ²	pyłki ceramiczne
2.39	WC DAMSKI	6,82m ²	pyłki ceramiczne
2.40	MAGAZYN	9,34m ²	pyłki ceramiczne
2.41	SALA KONFERENCYJNA	45,11m ²	wkładzina PCV
2.42	ANEKS KUCHENNY	8,20m ²	pyłki ceramiczne
279,92m² RAZEM			

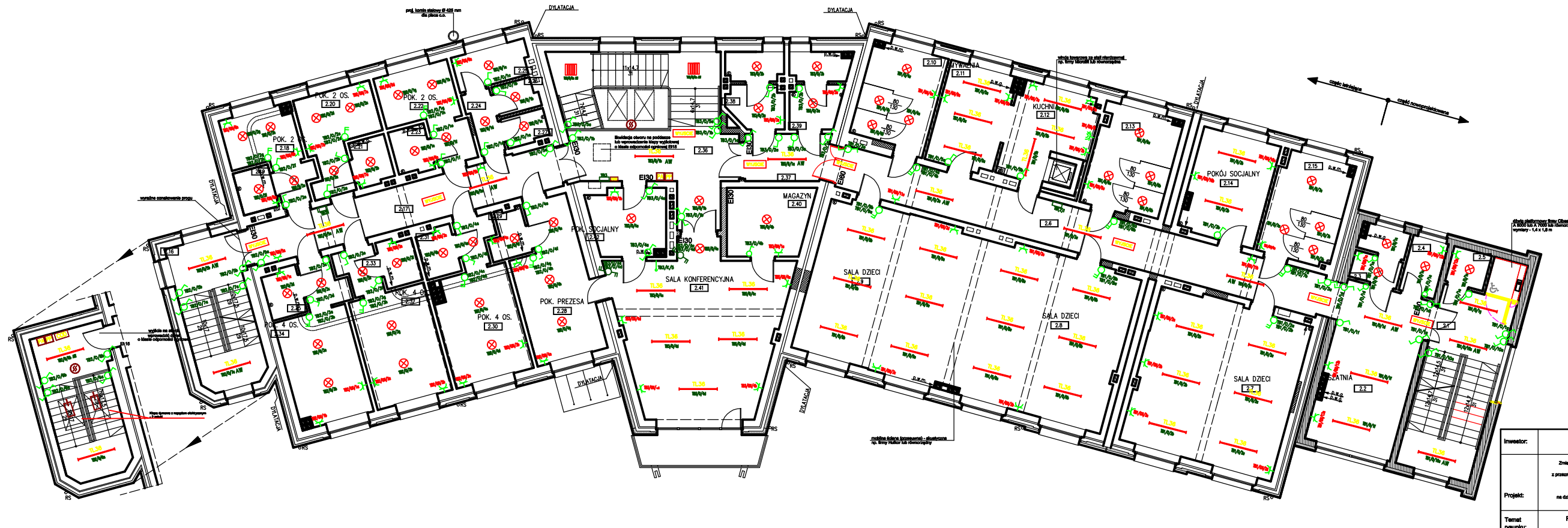

PRZEDSZKOLE

1.1	KOM. PIONOWA	15,90m ²	pyłki ceramiczne
1.2	SZALNIA DZIECI	24,00m ²	wkładzina PCV
1.3	WC PERSONELU	4,37m ²	pyłki ceramiczne
1.4	POM. SPRAZĄTACZO	3,45m ²	pyłki ceramiczne
1.5	POM. GOSPODARCZE	2,34m ²	pyłki ceramiczne
1.6	KOMUNIKACJA	38,05m ²	wkładzina PCV
1.7	SALA DZIECI	42,11m ²	wkładzina PCV
1.8	SALA DZIECI	42,53m ²	wkładzina PCV
1.9	SALA DZIECI	41,42m ²	wkładzina PCV
1.10	WC DZIECI	12,52m ²	pyłki ceramiczne
1.11	DMYWAJNA	11,63m ²	pyłki ceramiczne
1.12	KUCHNIA	11,83m ²	pyłki ceramiczne
1.13	WC DZIECI	13,56m ²	pyłki ceramiczne
1.14	POKÓJ NAUCZYCIELSKI	13,77m ²	wkładzina PCV
1.15	WC DZIECI	12,70m ²	pyłki ceramiczne
288,00m² RAZEM			
567,92m ² RAZEM K. SPORTOWY + PRZEDSZKOLE			

Investor:	GMINA LEDZINY ul. Lędzińska 55, 43-143 Lędziny	Data:	12.2011
Projekt:	Zmiana sposobu użytkowania wraz z przybudową i rozbudową części budyńku Magazynu Klubu Sportowego Lędziny z przeznaczeniem na Magazyn Przechowisko Nr 1 z Oddziałem Magazynowym Klubu Sportowego Lędziny na potrzeby Klubu wraz z zagospodarowaniem terenu i infrastrukturą budowlaną na działkach nr 2284/R, 2185/R, 2287/R, 2288/R, 2289/R, 2231/R, 2232/R położonych przy ul. Świdrowskiej w Lędzinach.	Skala:	1:50
Temat rysunku:	RZUT II PIĘTRA - INSTALACJA ELEKTRYCZNA	Nr rysunku:	E-3
Projektował:	mgr inż. Szymon Skrobot	Nr upr.:	SLK/3438/POOE/10
Sprawdzał:	mgr inż. Błażej Migula	Nr upr.:	SLK/2284/POOE/08

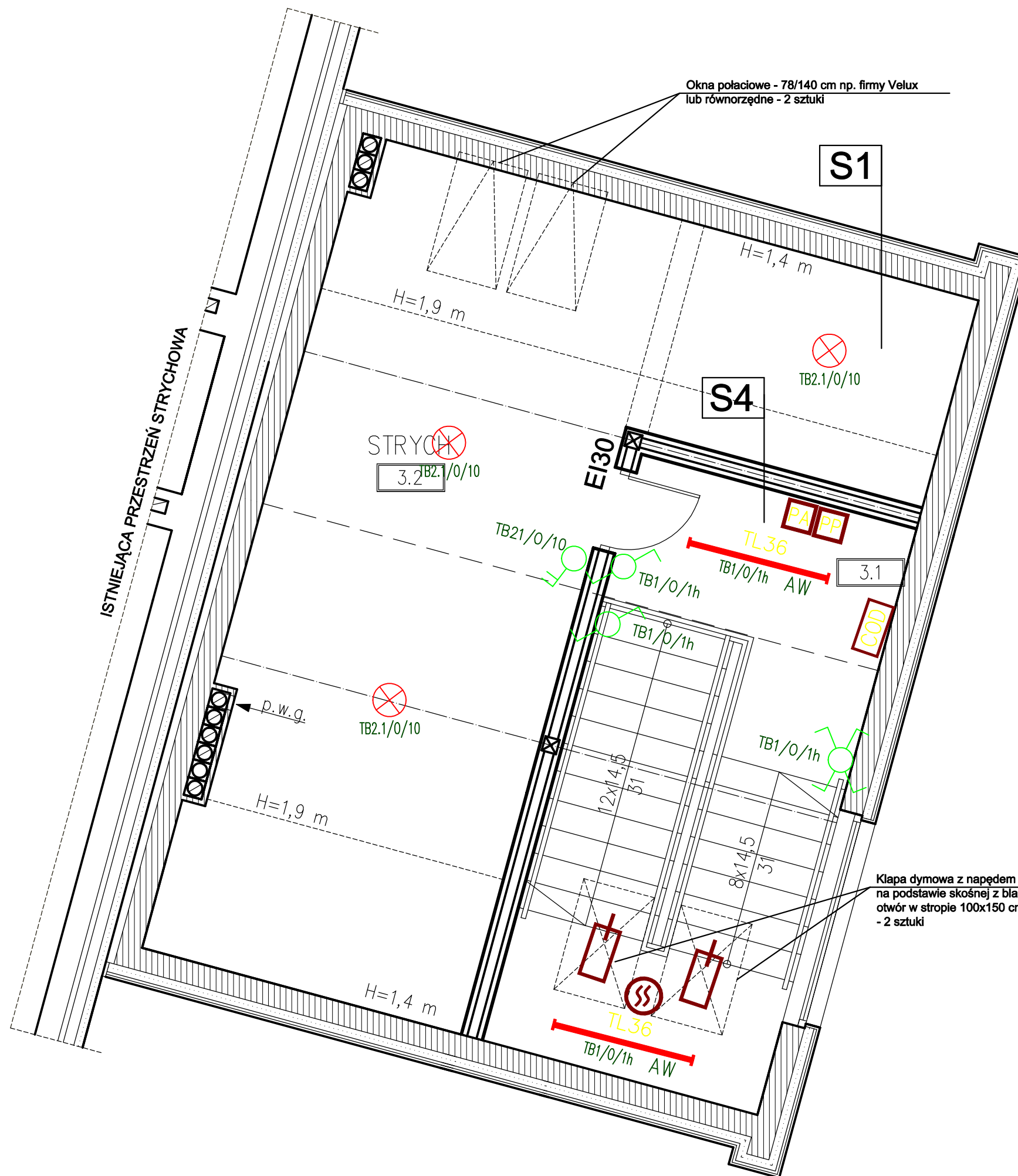

Okna połaciowe - 78/140 cm np. firmy Velux
lub równorzędne - 2 sztuki

S1

S4

STRYCH
3.2 TB2.1/0/10

3.1

TB2.1/0/10

Kłapa dymowa z napędem elektrycznym
na podstawie skośnej z blachy stalowej ocynkowanej
otwór w stropie 100x150 cm np firmy Gulajski lub równorzędna
- 2 sztuki

Inwestor:	GMINA LĘDZINY ul. Lędzińska 55, 43-143 Lędziny	Data: 12.2011
Projekt:	Zmiana sposobu użytkowania wraz z przebudową i rozbudową części budynku Miejskiego Klubu Sportowego Lędziny z przeznaczeniem na Miejskie Przedszkole Nr 1 z Oddziałami Integracyjnymi oraz przebudowa części budynku Miejskiego Klubu Sportowego Lędziny na potrzeby klubu wraz z zagospodarowaniem terenu i infrastrukturą techniczną na działkach nr 2234/6, 2163/6, 2267/6, 2268/6, 2269/6, 2231/6, 2233/6 położonych przy ul. Stadionowej w Lędzinach.	Skala: 1:50
Temat rysunku:	PROJEKTOWANA KLATKA SCHODOWA - KONDYGNACJA IV - INSTALACJA ELEKTRYCZNA	Nr rysunku: E-4
Projektował:	mgr inż. Szymon Skrobol	Nr upr.: SLK/3438/POOE/10
Sprawdzający:	mgr inż. Błażej Miguła	Nr upr.: SLK/2264/POOE/08

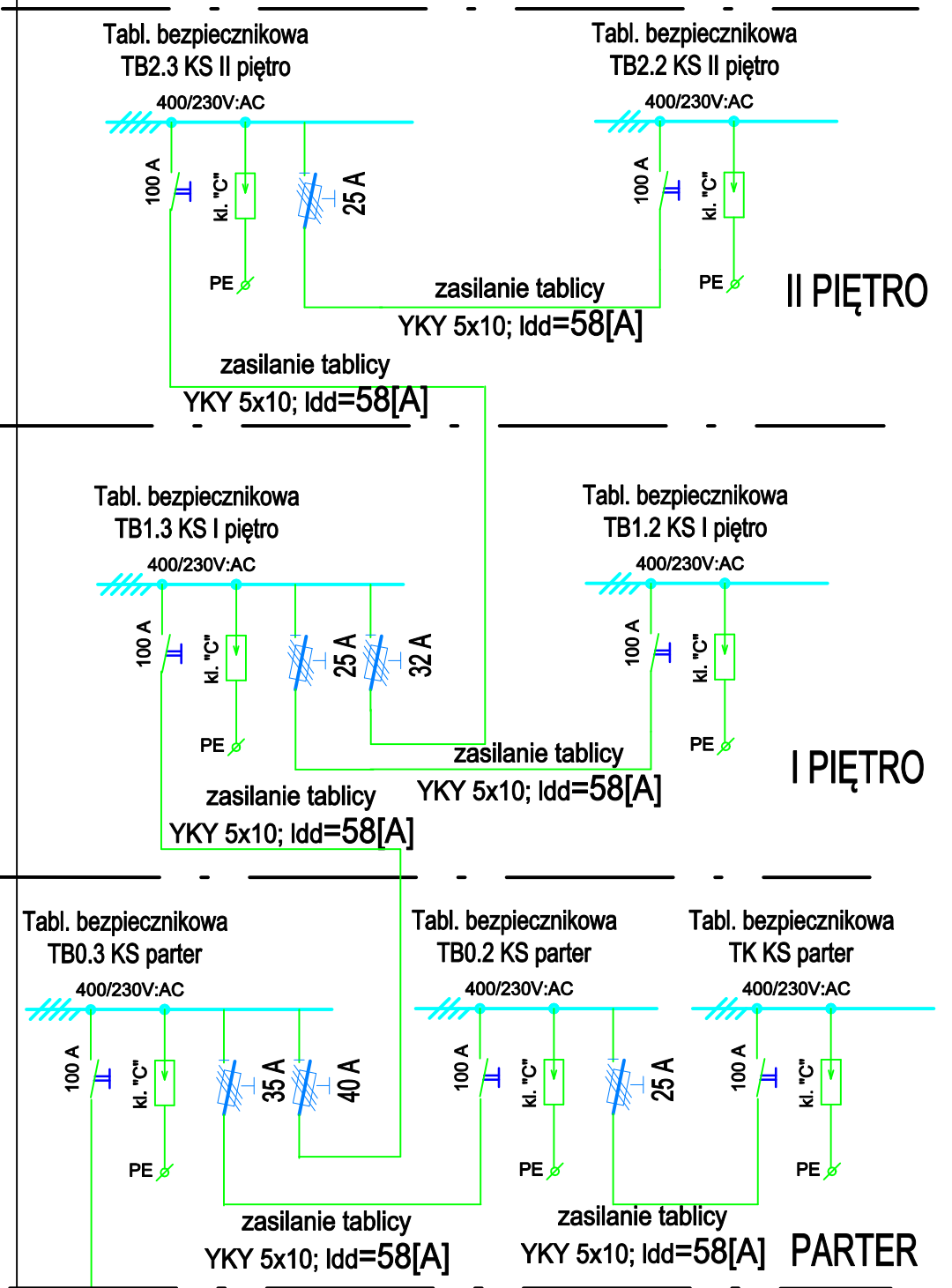
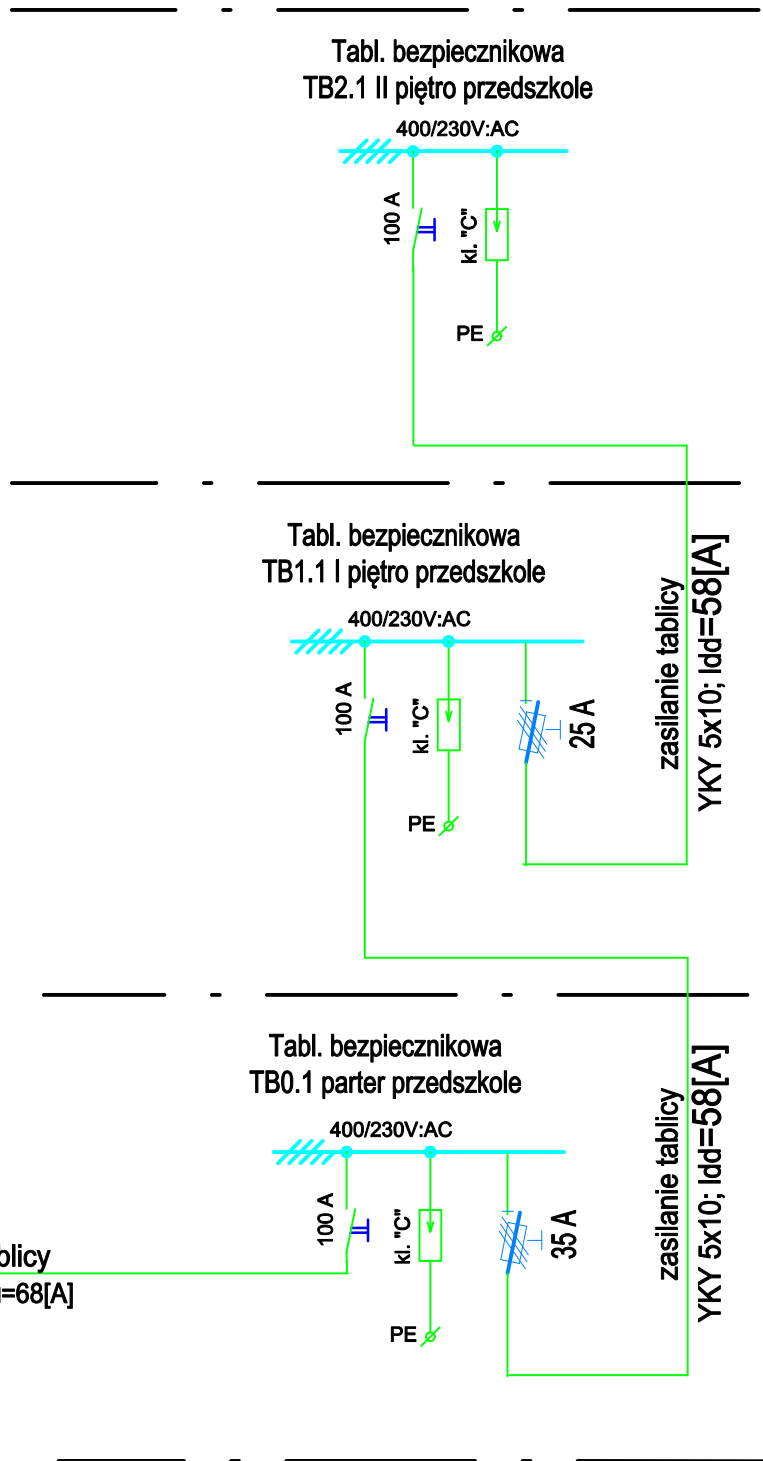
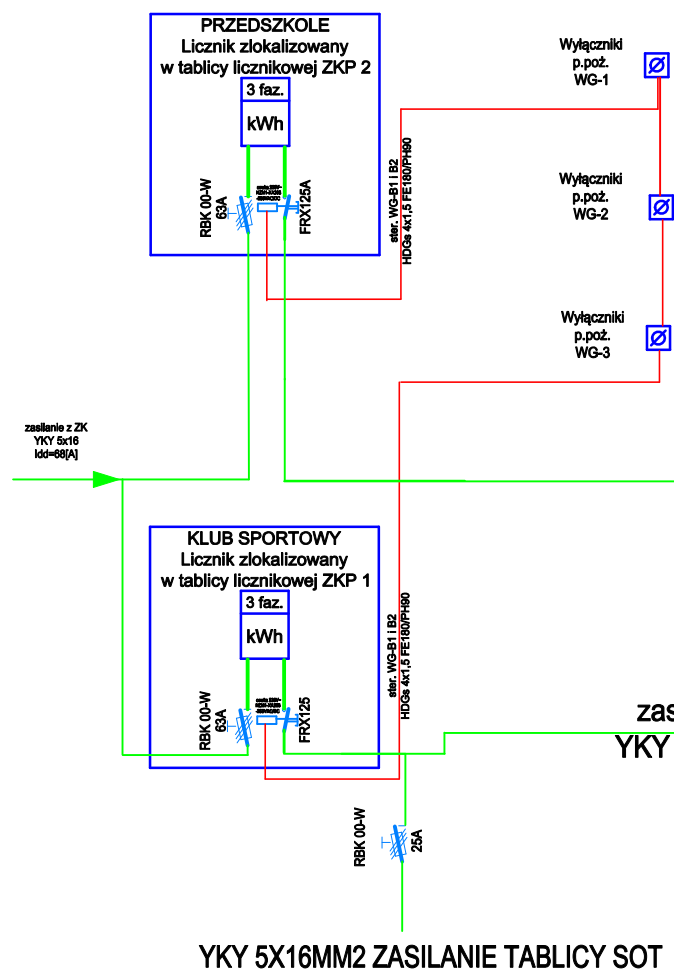

PRZEDSZKOLE

KLUB SPORTOWY

Inwestor:	GMINA ŁĘDZINY ul. Łędzińska 55, 43-143 Łędziny	Data:	12.2011
Projekt:	Zmiana sposobu użytkowania wraz z przebudową i rozbudową części budynku Miejskiego Klubu Sportowego Łędziny z przeznaczeniem na Miejskie Przedszkole Nr 1 z Oddziałami Integracyjnymi oraz przebudowa części budynku Miejskiego Klubu Sportowego Łędziny na potrzeby klubu wraz z zagospodarowaniem terenu i infrastrukturą techniczną na działkach nr 2234/6, 2163/6, 2267/9, 2268/6, 2269/6, 2231/6, 2233/6 położonych przy ul. Stadionowej w Łędzinach.		
Temat rysunku:	Schemat Zasilania WLZy	Nr rysunku:	E-5
Projektował:	mgr inż. Szymon Skrobol	Nr upr.:	SLK/3438/POOE/10
Sprawdzał:	mgr inż. Błażej Miguła	Nr upr.:	SLK/2264/POOE/08

Tablica bezpiecznikowa TB1.1 I piętro przedszkole

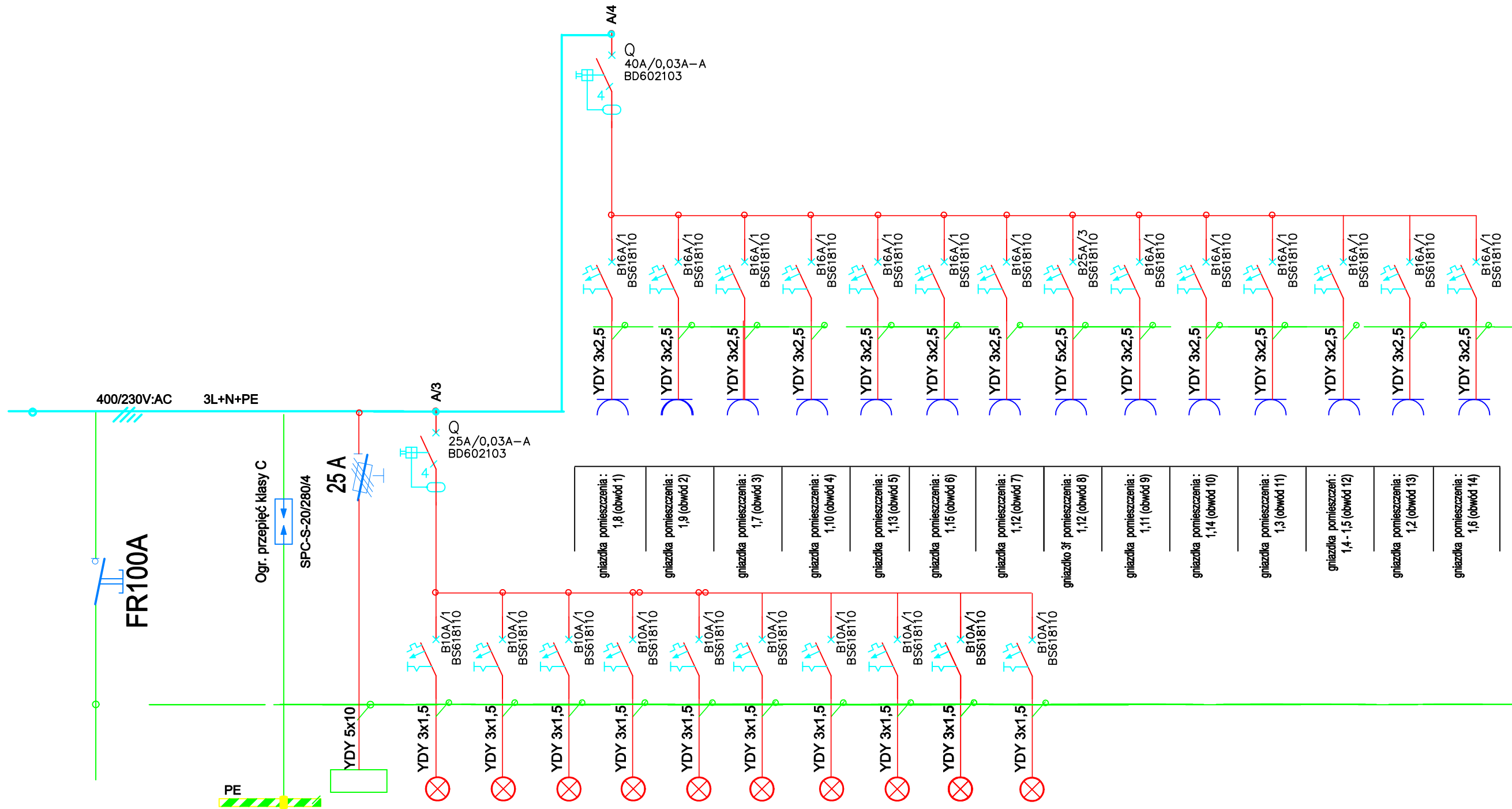

YDY5x10 zasilanie z TB1 parter przedszkole
Tablica bezpiecznikowa TB1 przedszkole II piętro
Oświetlenie pomieszczeń (obwód 1): 1,1 - 1,5
Oświetlenie pomieszczenia (obwód 2): 1,7
Oświetlenie pomieszczeń (obwód 3): 1,6 ; 1,14
Oświetlenie pomieszczenia (obwód 4): 1,10
Oświetlenie pomieszczenia (obwód 5): 1,15
Oświetlenie pomieszczenia (obwód 6): 1,13
Oświetlenie pomieszczeń (obwód 7): 1,11 - 1,12
Oświetlenie pomieszczenia (obwód 8): 1,8
Oświetlenie pomieszczenia (obwód 9): 1,9
Oświetlenie pomieszczenia (obwód 10): klatka schodowa

Inwestor:	GMINA ŁĘDZINY ul. Łędzínska 55, 43-143 Łędziny	Data:	12.2011
Projekt:	Zmiana sposobu użytkowania wraz z przebudową i rozbudową części budynku Miejskiego Klubu Sportowego Łędziny z przeznaczeniem na Miejskie Przedszkole Nr 1 z Oddziałami Integracyjnymi oraz przebudowa części budynku Miejskiego Klubu Sportowego Łędziny na potrzeby klubu wraz z zagospodarowaniem terenu i Infrastrukturą techniczną na działkach nr 2234/6, 2163/6, 2267/9, 2268/6, 2269/6, 2231/6, 2233/6 położonych przy ul. Stadionowej w Łędzinach.		
Temat rysunku:	Schemat Tablicy bezpiecznikowej TB11 I piętro przedszkole	Nr rysunku:	E-7
Projektował:	mgr inż. Szymon Skrobol	Nr upr.:	SLK/3438/POOE/10
Sprawdzający:	mgr inż. Błażej Miguła	Nr upr.:	SLK/2264/POOE/08

Tablica bezpiecznikowa TB2.1 II piętro przedszkole

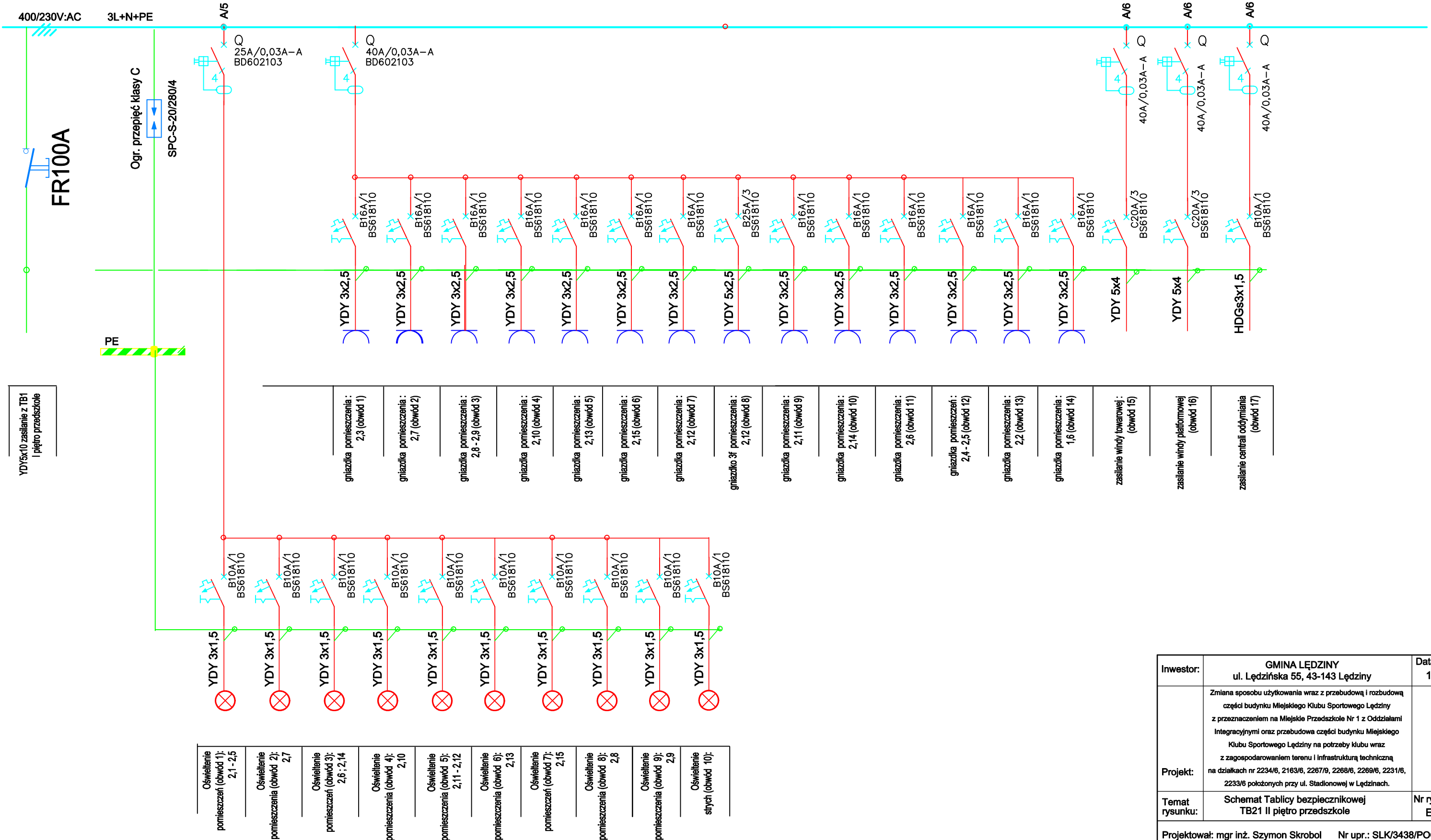

YDY5x10 zasilanie z TB1 I piętro przedszkole

Oświetlenie pomieszczeń (obwód 1): 2,1 - 2,5
Oświetlenie pomieszczenia (obwód 2): 2,7
Oświetlenie pomieszczeń (obwód 3): 2,6 ; 2,14
Oświetlenie pomieszczenia (obwód 4): 2,10
Oświetlenie pomieszczenia (obwód 5): 2,11 - 2,12
Oświetlenie pomieszczenia (obwód 6): 2,13
Oświetlenie pomieszczeń (obwód 7): 2,15
Oświetlenie pomieszczenia (obwód 8): 2,8
Oświetlenie pomieszczenia (obwód 9): 2,9
Oświetlenie stych (obwód 10):

gniazdka pomieszczenia: 2,3 (obwód 1)
gniazdka pomieszczenia: 2,7 (obwód 2)
gniazdka pomieszczenia: 2,8 - 2,9 (obwód 3)
gniazdka pomieszczenia: 2,10 (obwód 4)
gniazdka pomieszczenia: 2,13 (obwód 5)
gniazdka pomieszczenia: 2,15 (obwód 6)
gniazdka pomieszczenia: 2,12 (obwód 7)
gniazdka 3f pomieszczenia: 2,12 (obwód 8)
gniazdka pomieszczenia: 2,11 (obwód 9)
gniazdka pomieszczenia: 2,14 (obwód 10)
gniazdka pomieszczenia: 2,6 (obwód 11)
gniazdka pomieszczeń: 2,4 - 2,5 (obwód 12)
gniazdka pomieszczenia: 2,2 (obwód 13)
gniazdka pomieszczenia: 1,6 (obwód 14)
zasilanie windy towarowej: (obwód 15)
zasilanie windy platformowej (obwód 16)
zasilanie centrall oddymiania (obwód 17)

Inwestor:	GMINA ŁĘDZINY ul. Łędzińska 55, 43-143 Łędziny	Data:	12.2011
Projekt:	Zmiana sposobu użytkowania wraz z przebudową i rozbudową części budynku Miejskiego Klubu Sportowego Łędziny z przeznaczeniem na Miejskie Przedszkole Nr 1 z Oddziałami Integracyjnymi oraz przebudowa części budynku Miejskiego Klubu Sportowego Łędziny na potrzeby klubu wraz z zagospodarowaniem terenu i infrastrukturą techniczną na działkach nr 2234/6, 2163/6, 2267/9, 2268/6, 2269/6, 2231/6, 2233/6 położonych przy ul. Stadionowej w Łędzinach.		
Temat rysunku:	Schemat Tablicy bezpiecznikowej TB21 II piętro przedszkole	Nr rysunku:	E-8
Projektował:	mgr inż. Szymon Skrobel	Nr upr.:	SLK/3438/POOE/10
Sprawdzający:	mgr inż. Błażej Miguła	Nr upr.:	SLK/2264/POOE/08

Tablica bezpiecznikowa TB0.3 parter klub sportowy

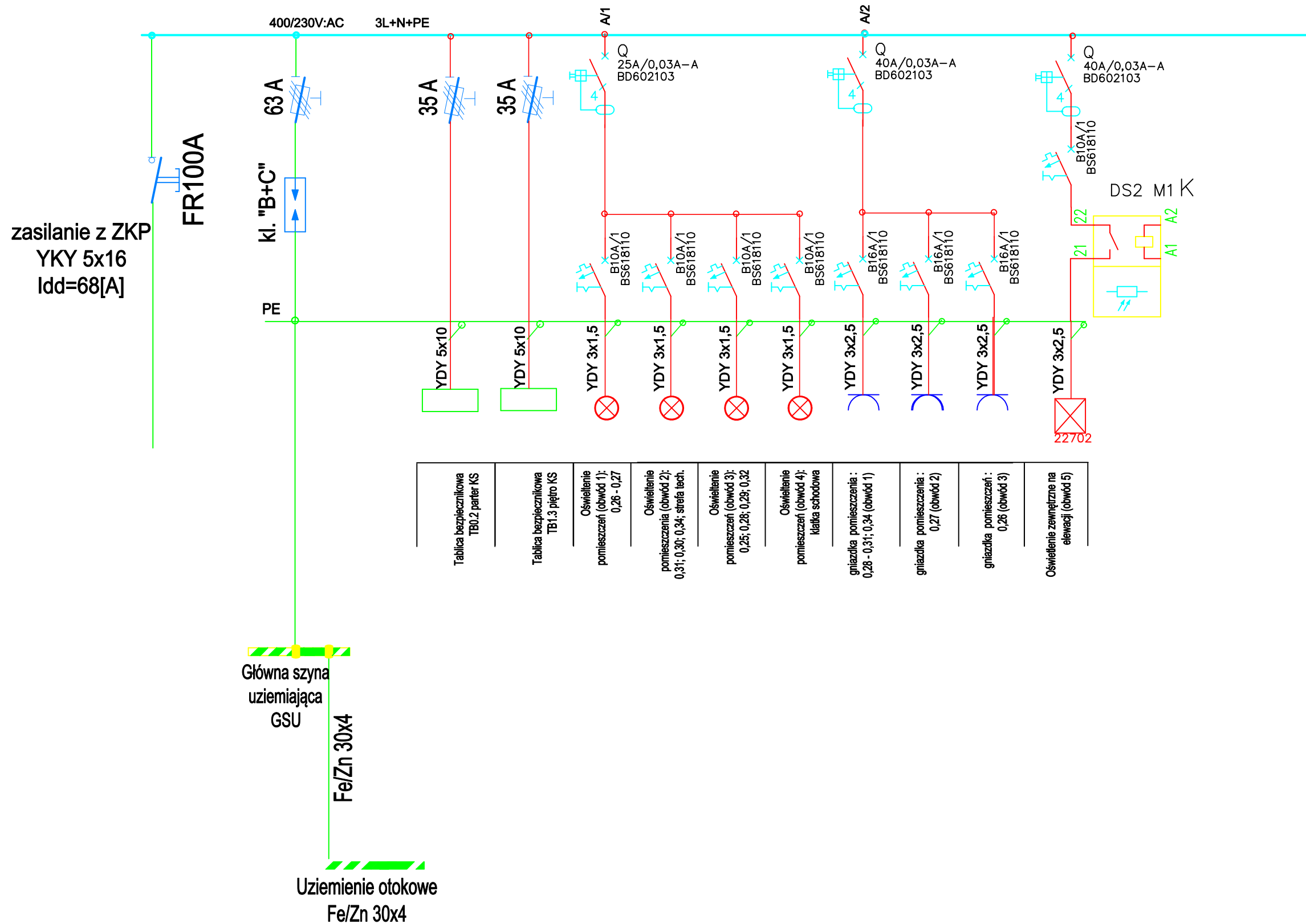

Inwestor:	GMINA ŁĘDZINY ul. Łędzińska 55, 43-143 Łędziny	Data: 12.2011
Projekt:	Zmiana sposobu użytkowania wraz z przebudową i rozbudową części budynku Miejskiego Klubu Sportowego Łędziny z przeznaczeniem na Miejskie Przedszkole Nr 1 z Oddziałami Integracyjnymi oraz przebudowa części budynku Miejskiego Klubu Sportowego Łędziny na potrzeby klubu wraz z zagospodarowaniem terenu i infrastrukturą techniczną na działkach nr 2234/6, 2163/6, 2267/9, 2268/6, 2269/6, 2231/6, 2233/6 położonych przy ul. Stadionowej w Łędzinach.	
Temat rysunku:	Schemat Tablicy bezpiecznikowej TB03 parter KS	Nr rysunku: E-9
Projektował:	mgr inż. Szymon Skroboł	Nr upr.: SLK/3438/POOE/10
Sprawdzający:	mgr inż. Błażej Miguła	Nr upr.: SLK/2264/POOE/08

Tablica bezpiecznikowa TB0.2 parter klub sportowy

zasilanie z
TB3 parter KS
YKY 5x16
I_{dd}=68[A]

FR100A

400/230V:AC
3L+N+PE

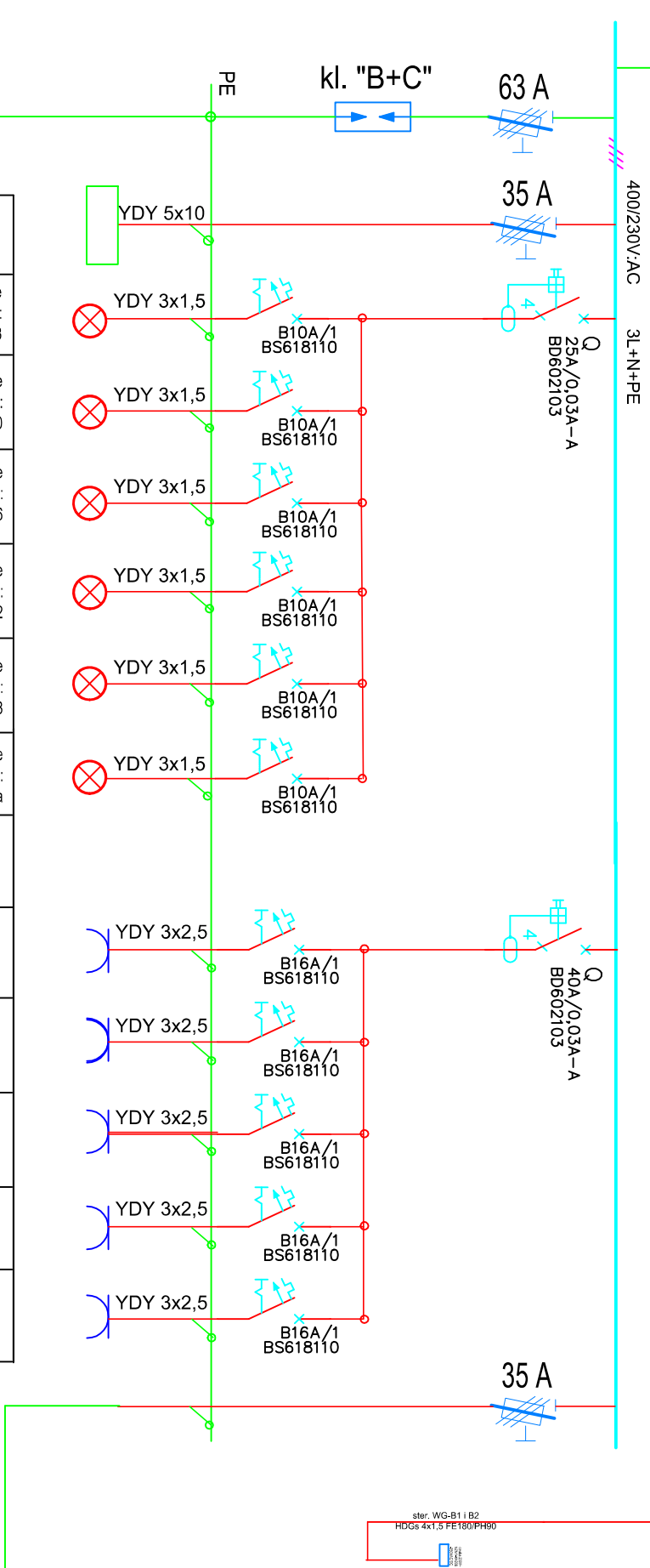

Tablica bezpiecznikowa TB1.2 piętro KS
Oświetlenie pomieszczeń (obwód 1); 0,33; 0,37; 0,38; 0,43
Oświetlenie pomieszczenia (obwód 2); 0,40
Oświetlenie pomieszczeń (obwód 3); 0,44 - 0,46
Oświetlenie pomieszczeń (obwód 4); 0,41 - 0,42
Oświetlenie pomieszczeń (obwód 5); 0,47 - 0,48
Oświetlenie pomieszczenia (obwód 6); klatka schodowa
gniazdka pomieszczenia : 0,44 - 0,46 (obwód 1)
gniazdka pomieszczenia : 0,48 (obwód 2)
gniazdka pomieszczeń : 0,38; - 0,40 (obwód 3)
gniazdka pomieszczenia : 0,42 (obwód 4)
gniazdka pomieszczenia : 0,35 (obwód 5)

Tablica bezpiecznikowa TK kotłownia

Wycieczniki
p.poz.
WG-K

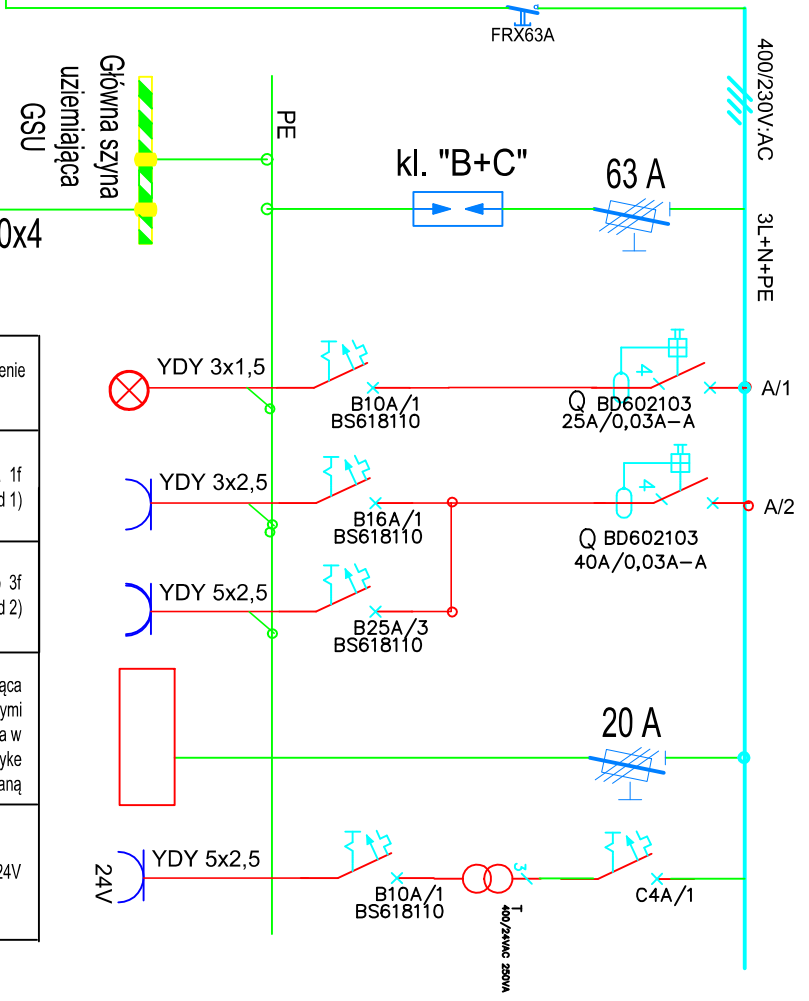

Oświetlenie
gniazdka 1f (obwód 1)
gniazdka 3f (obwód 2)
Szafka zasilająca sterująca pieca zgodnie z wytycznymi producenta wyposażona w CZF oraz automatykę dedykowaną
Gniazdo 24V

Uziemiające otokowe Fe/Zn 30x4

Uziemiające otokowe Fe/Zn 30x4

Główna szyna uzmięniająca GSU

Główna szyna uzmięniająca GSU

rev1 305

Investor:	GINNA LĘDZINY	Data:	12.2011
Investor:	ul. Lędzińska 55, 43-143 Lędziny		
Projekt:	Zmiana sposobu użytkowania wraz z przebudową i rozbudową części budynku Miejskiego Klubu Sportowego Lędziny z przeniesieniem na Miejskie Przedzaskole Nr 1 z Oddziałami Integracyjnymi oraz przebudowa części budynku Miejskiego Klubu Sportowego Lędziny na potrzeby klubu wraz z zagospodarowaniem terenu i infrastrukturą techniczną na działkach nr 2234/6, 2163/6, 2267/9, 2268/6, 2269/6, 2231/6, 2233/6 położonych przy ul. Stadionowej w Lędzinach.		
Temat rysunku:	SCHEMAT TABLICZNY – Schemat elektryczny tablicy TB02P	Nr rysunku:	E-10
Projektował:	mgr inż. Szymon Skrobol	Nr upr.:	SLK/3438/P/OOE/10
Sprawdzący:	mgr inż. Błażej Miłguta	Nr upr.:	SLK/2264/P/OOE/08

Tablica bezpiecznikowa TB1.3 I piętro klub sportowy

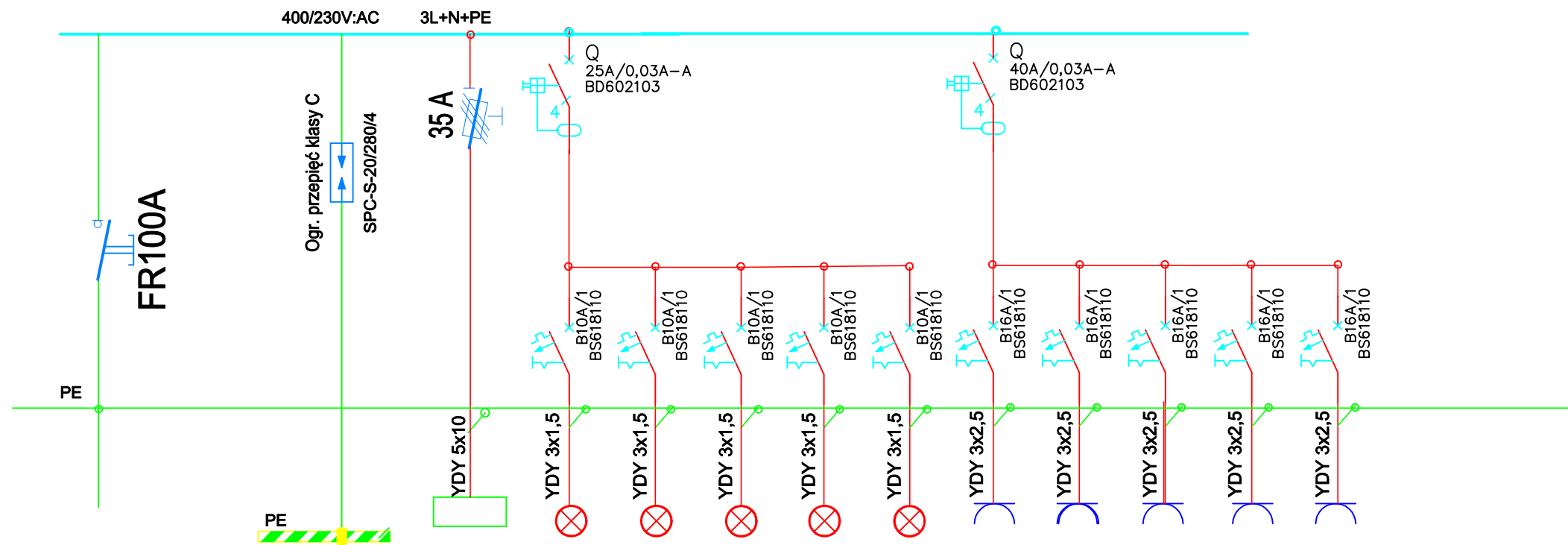

YDY5x10 zasilanie z TB3 parter KS
Tablica bezpiecznikowa TB2.3 II piętro
Oświetlenie pomieszczeń (obwód 1): 1,31 - 1,32
Oświetlenie pomieszczeń (obwód 2): 1,33
Oświetlenie pomieszczeń (obwód 3): 1,34
Oświetlenie pomieszczeń (obwód 4): 1,35 - 1,40
Oświetlenie pomieszczeń (obwód 5): klatka schodowa
gniazdka pomieszczenia : 1,40 (obwód 1)
gniazdka pomieszczenia : 1,34 (obwód 2)
gniazdka pomieszczeń : 1,33 (obwód 3)
gniazdka pomieszczenia : 1,35; 1,37 (obwód 4)
gniazdka pomieszczenia : 1,38 (obwód 5)

Inwestor:	GMINA ŁĘDZINY ul. Łędzińska 55, 43-143 Łędziny	Data:	12.2011
Projekt:	Zmiana sposobu użytkowania wraz z przebudową i rozbudową części budynku Miejskiego Klubu Sportowego Łędziny z przeznaczeniem na Miejskie Przedszkole Nr 1 z Oddziałami Integracyjnymi oraz przebudowa części budynku Miejskiego Klubu Sportowego Łędziny na potrzeby klubu wraz z zagospodarowaniem terenu i infrastrukturą techniczną na działkach nr 2234/6, 2163/6, 2287/8, 2288/6, 2289/6, 2231/6, 2233/6 położonych przy ul. Stadionowej w Łędzinach.		
Temat rysunku:	Schemat tablicy - schemat elektryczny tablicy TB13	Nr rysunku:	E-11
Projektował:	mgr inż. Szymon Skrobol	Nr upr.:	SLK/3438/POOE/10
Sprawdzający:	mgr inż. Błażej Miguła	Nr upr.:	SLK/2264/POOE/08

Tablica bezpiecznikowa TB1.2 I piętro klub sportowy

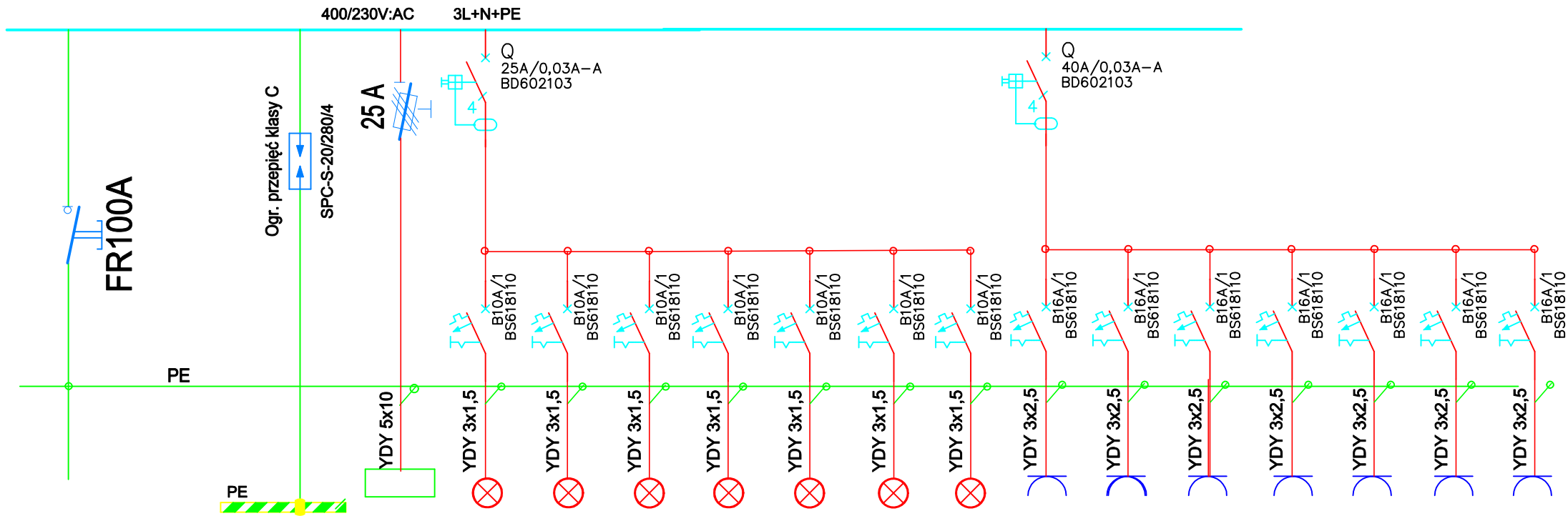

YDY5x10 zasilanie z TB2 parter KS
Tablica bezpiecznikowa TB2.2 II piętro KS
Oświetlenie pomieszczeń (obwód 1): 1,16; 1,17; 1,29; 1,30
Oświetlenie pomieszczeń (obwód 2): 1,23 - 1,24
Oświetlenie pomieszczeń (obwód 3): 1,27 - 1,28
Oświetlenie pomieszczeń (obwód 4): 1,21 - 1,22
Oświetlenie pomieszczeń (obwód 5): 1,25 - 1,26
Oświetlenie pomieszczeń (obwód 6): 1,19 - 1,20
Oświetlenie pomieszczenia (obwód 7): Klatka schodowa
gniazdka pomieszczenia : 1,18 - 1,19 (obwód 1)
gniazdka pomieszczenia : 1,20 - 1,21 (obwód 2)
gniazdka pomieszczeń : 1,22 (obwód 3)
gniazdka pomieszczenia : 1,24 (obwód 4)
gniazdka pomieszczenia : 1,27 (obwód 5)
gniazdka pomieszczenia : 1,25 - 1,26 (obwód 6)
gniazdka pomieszczenia : 1,17 (obwód 7)

Inwestor:	GMINA ŁĘDZINY ul. Łędzińska 55, 43-143 Łędziny	Data: 12.2011
Projekt:	Zmiana sposobu użytkowania wraz z przebudową i rozbudową części budynku Miejskiego Klubu Sportowego Łędziny z przeznaczeniem na Miejskie Przedszkole Nr 1 z Oddziałami Integracyjnymi oraz przebudowa części budynku Miejskiego Klubu Sportowego Łędziny na potrzeby klubu wraz z zagospodarowaniem terenu i infrastrukturą techniczną na działkach nr 2234/6, 2163/6, 2267/9, 2268/6, 2269/6, 2231/6, 2233/6 położonych przy ul. Stadionowej w Łędzinach.	
Temat rysunku:	SCHEMAT TABLICY - Schemat elektryczny tablicy TB12	Nr rysunku: E-12
Projektował:	mgr inż. Szymon Skrobol	Nr upr.: SLK/3438/POOE/10
Sprawdzający:	mgr inż. Błażej Miguła	Nr upr.: SLK/2264/POOE/08

Tablica bezpiecznikowa TB2.3 II piętro klub sportowy

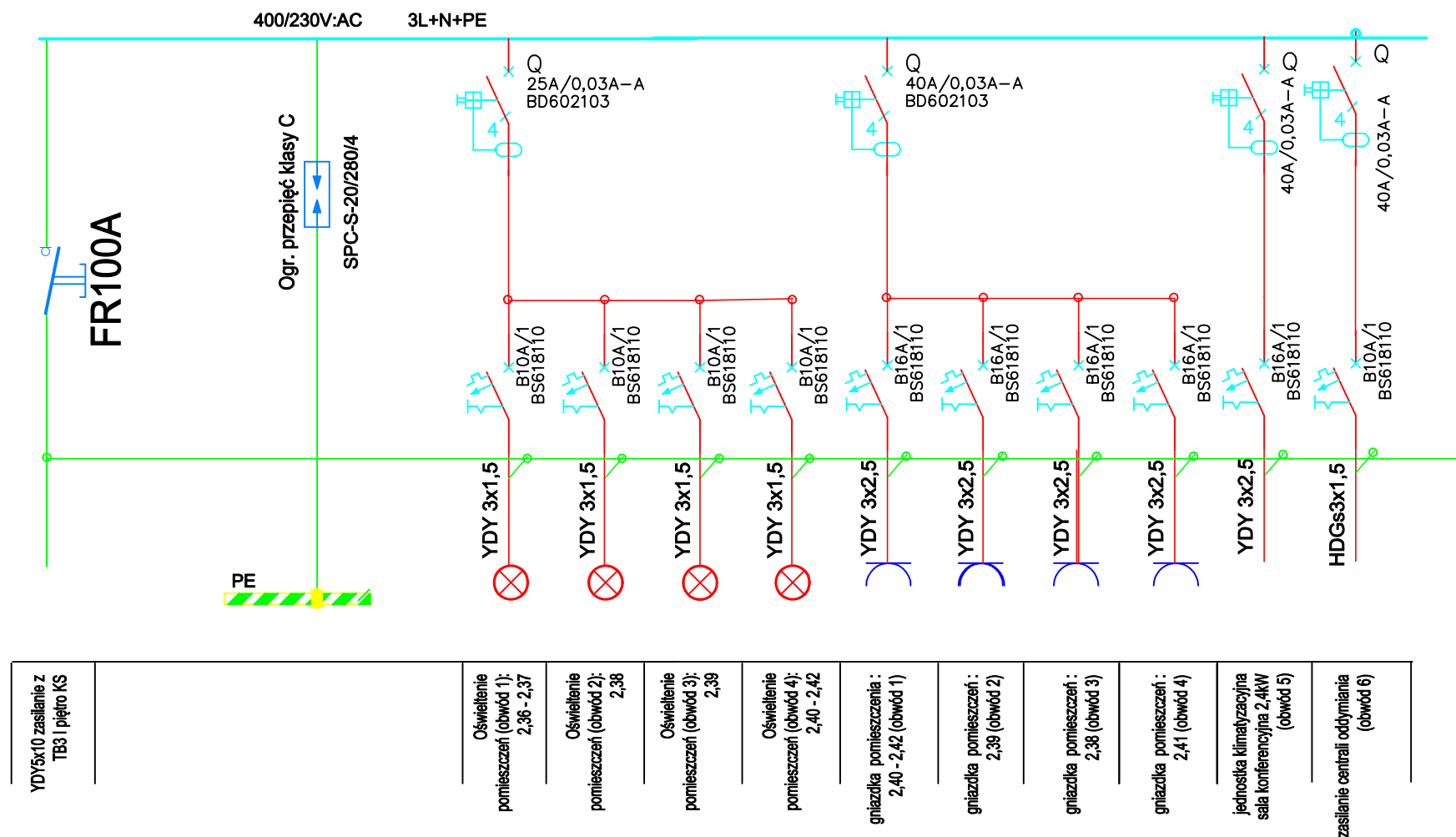

YDY5x10 zasilanie z TB3 I piętro KS
Oświetlenie pomieszczeń (obwód 1): 2,36 - 2,37
Oświetlenie pomieszczeń (obwód 2): 2,38
Oświetlenie pomieszczeń (obwód 3): 2,39
Oświetlenie pomieszczeń (obwód 4): 2,40 - 2,42
gniazdka pomieszczenia : 2,40 - 2,42 (obwód 1)
gniazdka pomieszczeń : 2,39 (obwód 2)
gniazdka pomieszczeń : 2,38 (obwód 3)
gniazdka pomieszczeń : 2,41 (obwód 4)
jednostka klimatyzacyjna sala konferencyjna 2,4kW (obwód 5)
zasilanie centrali oddymiania (obwód 6)

Inwestor:	GMINA ŁĘDZINY ul. Łędzińska 55, 43-143 Łędziny	Data: 12.2011
Projekt:	Zmiana sposobu użytkowania wraz z przebudową i rozbudową części budynku Miejskiego Klubu Sportowego Łędziny z przeznaczeniem na Miejskie Przedszkole Nr 1 z Oddziałami Integracyjnymi oraz przebudowa części budynku Miejskiego Klubu Sportowego Łędziny na potrzeby klubu wraz z zagospodarowaniem terenu i infrastrukturą techniczną na działkach nr 2234/6, 2163/6, 2267/9, 2268/6, 2269/6, 2231/6, 2233/6 położonych przy ul. Stadionowej w Łędzinach.	
Temat rysunku:	SCHEMAT TABLICY - Schemat elektryczny tablicy TB23	Nr rysunku: E-13
Projektował: mgr inż. Szymon Skroboł		Nr upr.: SLK/3438/POOE/10
Sprawdzający: mgr inż. Błażej Miguła		Nr upr.: SLK/2264/POOE/08

Tablica bezpiecznikowa TB2.2 II piętro klub sportowy

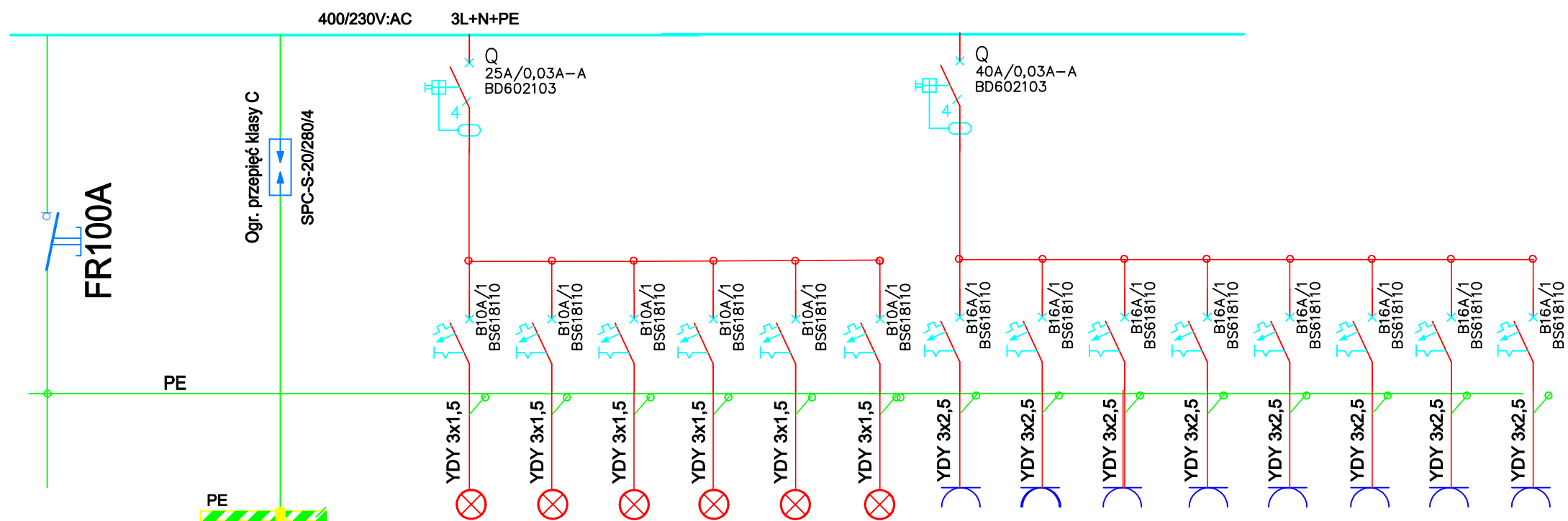

YDY5x(0) zasilanie z TB2 piętro KS
Oświetlenie pomieszczeń (obwód 1): 2,22 - 2,27
Oświetlenie pomieszczeń (obwód 2): 2,18 - 2,21
Oświetlenie pomieszczeń (obwód 3): 2,32 - 2,35
Oświetlenie pomieszczeń (obwód 4): 2,28 - 2,31
Oświetlenie pomieszczeń (obwód 5): 2,16 - 2,17
Oświetlenie pomieszczenia (obwód 6): Klatka schodowa
gniazdka pomieszczenia : 2,34 - 2,35 (obwód 1)
gniazdka pomieszczeń : 2,32 - 2,33 (obwód 2)
gniazdka pomieszczeń : 2,30 - 2,31 (obwód 3)
gniazdka pomieszczeń : 2,28 - 2,29 (obwód 4)
gniazdka pomieszczenia : 2,17 (obwód 5)
gniazdka pomieszczenia : 2,22; 2,23; 2,25 (obwód 6)
gniazdka pomieszczenia : 2,20 - 2,21 (obwód 7)
gniazdka pomieszczenia : 2,18 - 2,19 (obwód 8)

Inwestor:	GMINA ŁĘDZINY ul. Łędzińska 55, 43-143 Łędziny	Data: 12.2011
Projekt:	Zmiana sposobu użytkowania wraz z przebudową i rozbudową części budynku Miejskiego Klubu Sportowego Łędziny z przeznaczeniem na Miejskie Przedszkole Nr 1 z Oddziałami Integracyjnymi oraz przebudowa części budynku Miejskiego Klubu Sportowego Łędziny na potrzeby klubu wraz z zagospodarowaniem terenu i infrastrukturą techniczną na działkach nr 2234/6, 2163/6, 2267/9, 2268/6, 2269/6, 2231/6, 2233/6 położonych przy ul. Stadionowej w Łędzinach.	
Temat rysunku:	SCHEMAT TABLICY - Schemat elektryczny tablicy TB22	Nr rysunku: E-14
Projektował: mgr inż. Szymon Skrobol Nr upr.: SLK/3438/POOE/10		
Sprawdzający: mgr inż. Błażej Mięguła Nr upr.: SLK/2264/POOE/08		

zasil. z tablicy administracyjnej
YKY 5x16

Proj. szafa oświetlenia terenu SOT

Pi ≈ 2,5 kW

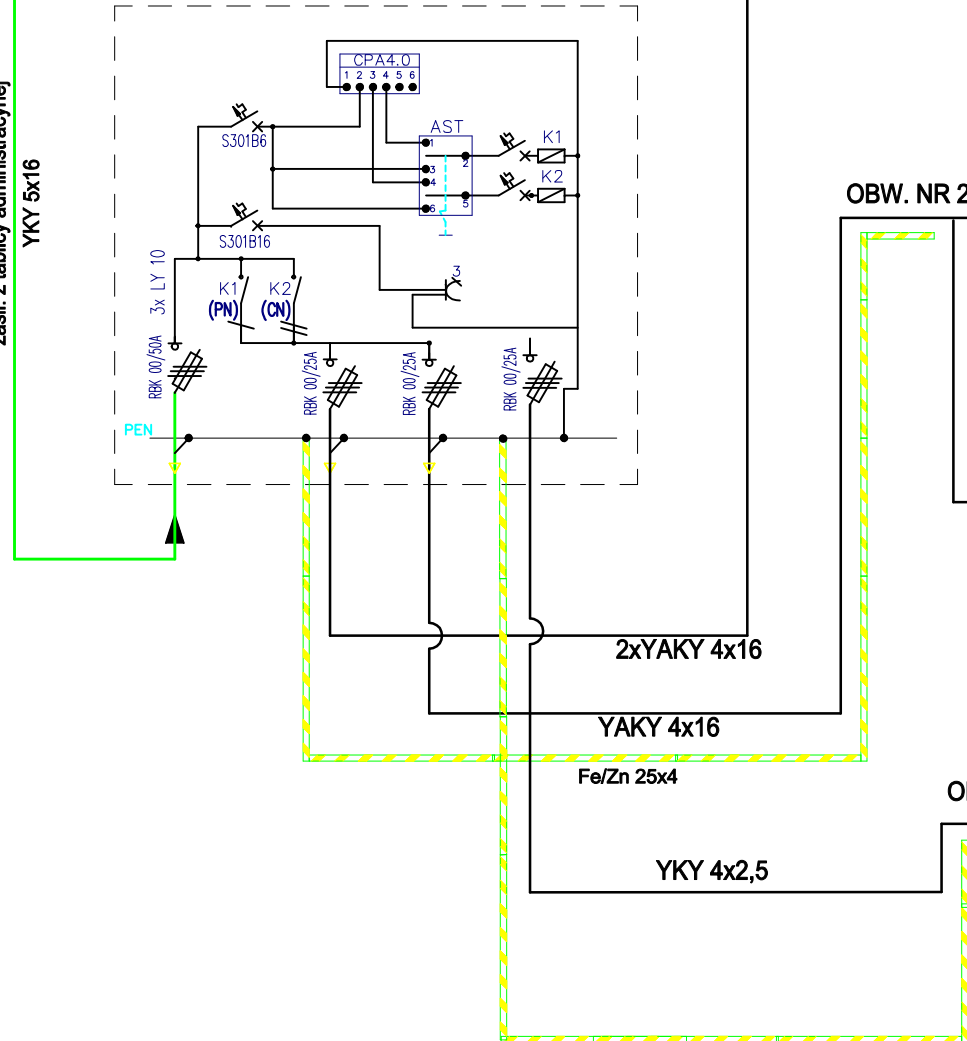

OBW. NR 1

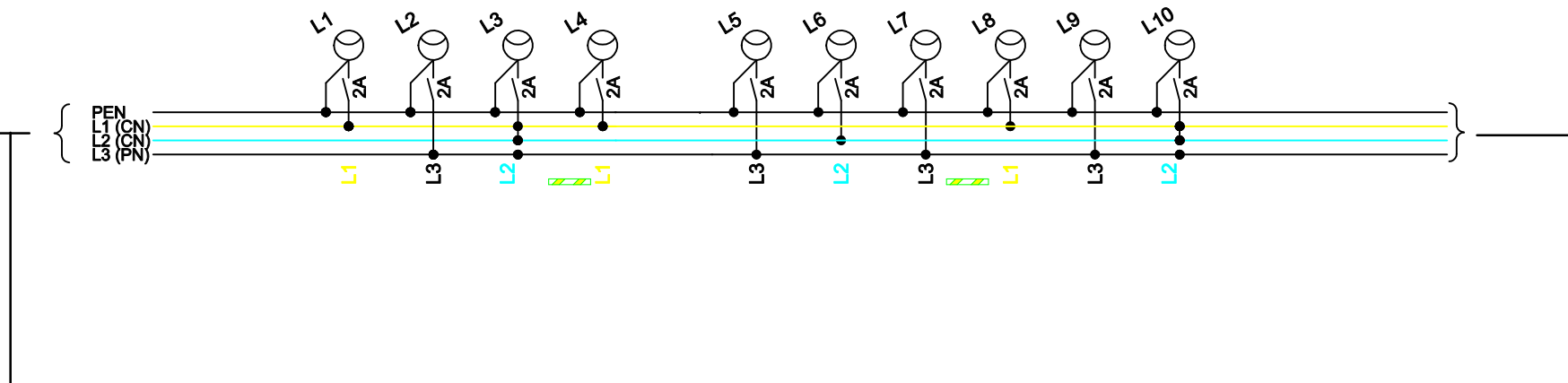

OBW. NR 2

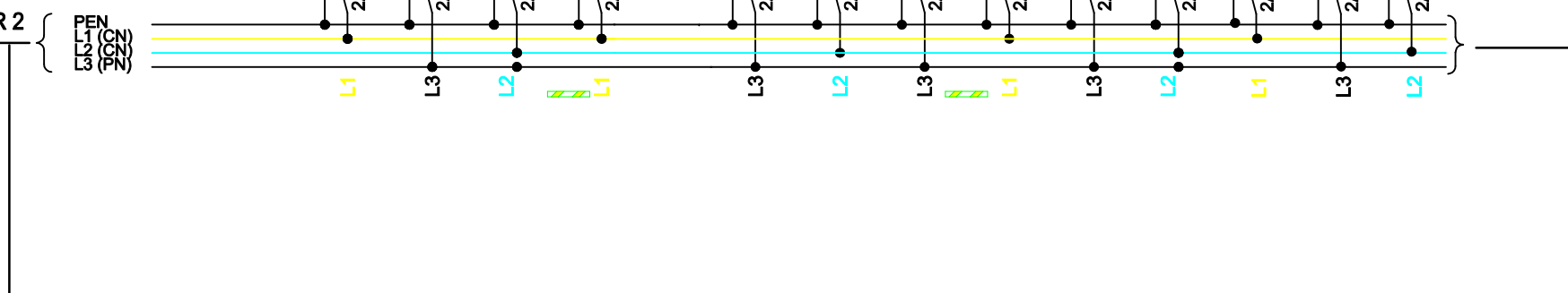

OBW. NR 2

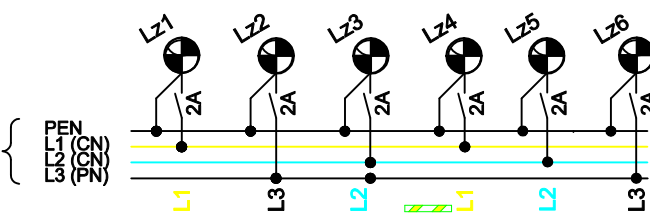

Oznaczenia:

- Oprawy słupkowe wysokość słupka 1m
- Oprawy najazdowe IP68
- Oprawa ośw. zewnętrznego ze lampą sodową 1x70W, typu OPA-1 (klosz Auris I) na słupie parkowym wys. 4m,
- K1, K2 - Stycznik czterobiegunowy ESB 63-40 4NO - 63A, cewka 230V
- CPA 4.0 - Cyfrowy programator astronomiczny
- AST - Przełącznik manewrowy
- Uziemienie, bednarka Fe/Zn 25x3; (łączyć z zaciskiem PE w słupach oświetleniowych)

Inwestor:	GMINA ŁĘDZINY ul. Łędzińska 55, 43-143 Łędziny	Data:	12.2011
Projekt:	Zmiana sposobu użytkowania wraz z przebudową i rozbudową części budynku Miejskiego Klubu Sportowego Łędziny z przeznaczeniem na Miejskie Przedszkole Nr 1 z Oddziałami Integracyjnymi oraz przebudowa części budynku Miejskiego Klubu Sportowego Łędziny na potrzeby klubu wraz z zagospodarowaniem terenu i infrastrukturą techniczną na działkach nr 2234/6, 2163/6, 2287/9, 2268/6, 2269/6, 2231/6, 2233/6 położonych przy ul. Stadionowej w Łędzinach.		
Temat rysunku:	SCHEMAT OŚWIETLENIA ZEWNETRZNEGO	Nr rysunku:	E-15
Projektował:	mgr inż. Szymon Skrobol	Nr upr.:	SLK/3438/POOE/10
Sprawdzający:	mgr inż. Błażej Miguła	Nr upr.:	SLK/2264/POOE/08

Kłapa dymowa jednoskrzydłowa z napędem elektrycznym z dodatkową funkcją przewietrzania

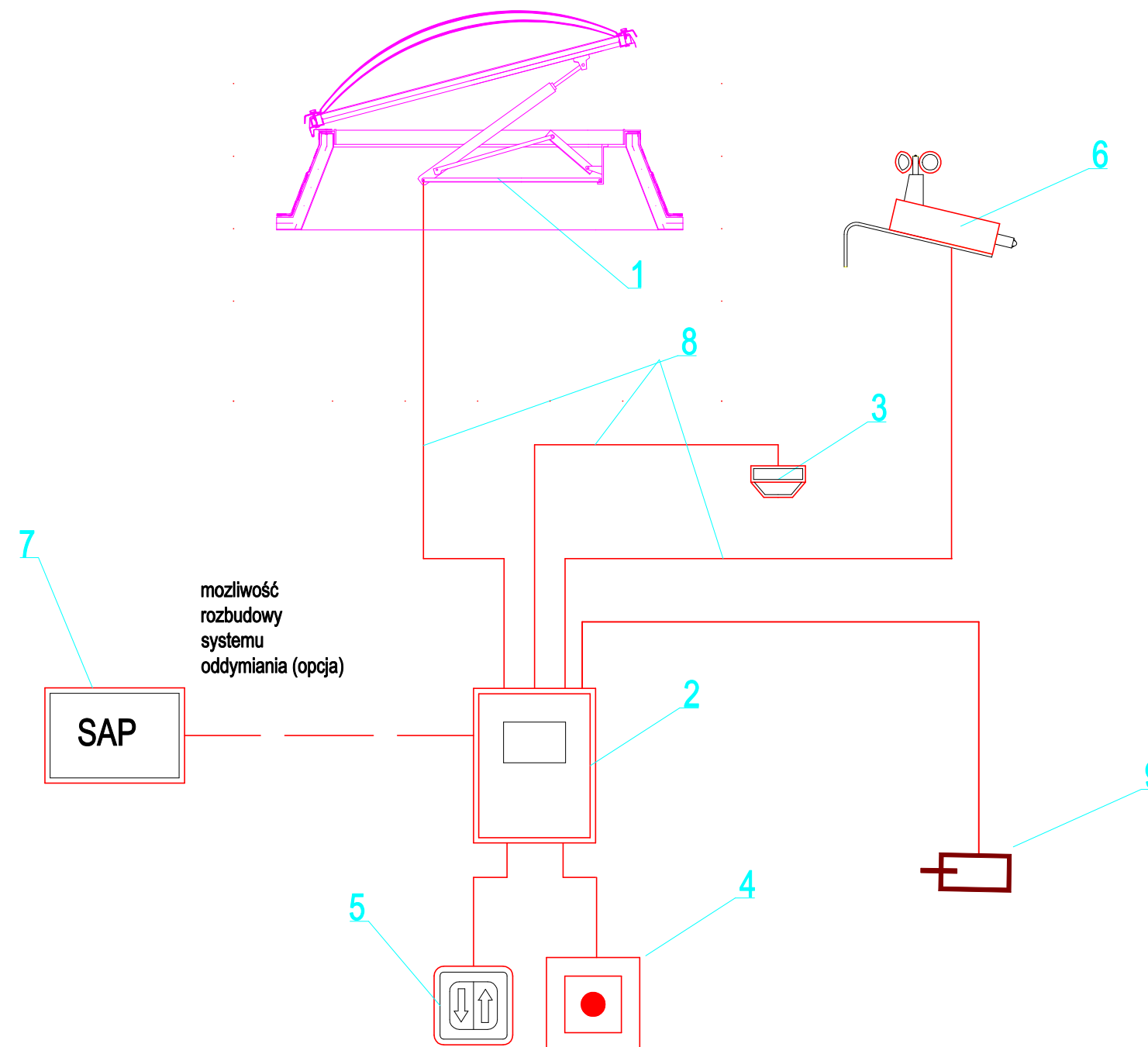

1. Siłownik elektryczny 24V/DC
2. Centrala sterująca 230V / AC / 24V / DC
3. Czujka dymowa
4. Ręczny przycisk alarmowy ROP
5. Przycisk sterowania przewietrzaniem
6. Czujka pogodowa
7. Centrala systemu przeciwpożarowego CSP
8. Instalacja elektryczna 24V / DC
9. Siłownik otwierania drzwi lub okna – sys. napowietrzania sys. napowietrzania

Inwestor:	GMINA LĘDZINY ul. Lędzińska 55, 43-143 Lędziny	Data: 12.2011
Projekt:	Zmiana sposobu użytkowania wraz z przebudową i rozbudową części budynku Miejskiego Klubu Sportowego Lędziny z przeznaczeniem na Miejskie Przedszkole Nr 1 z Oddziałami Integracyjnymi oraz przebudowa części budynku Miejskiego Klubu Sportowego Lędziny na potrzeby klubu wraz z zagospodarowaniem terenu i infrastrukturą techniczną na działkach nr 2234/6, 2163/6, 2267/9, 2268/6, 2269/6, 2231/6, 2233/6 położonych przy ul. Stadionowej w Lędzinach.	
Temat rysunku:	Schemat instalacji oddymiania	Nr rysunku: E-17
Projektował:	mgr inż. Szymon Skrobel	Nr upr.: SLK/3438/POOE/10
Sprawdzający:	mgr inż. Błażej Miguła	Nr upr.: SLK/2264/POOE/08

Parter

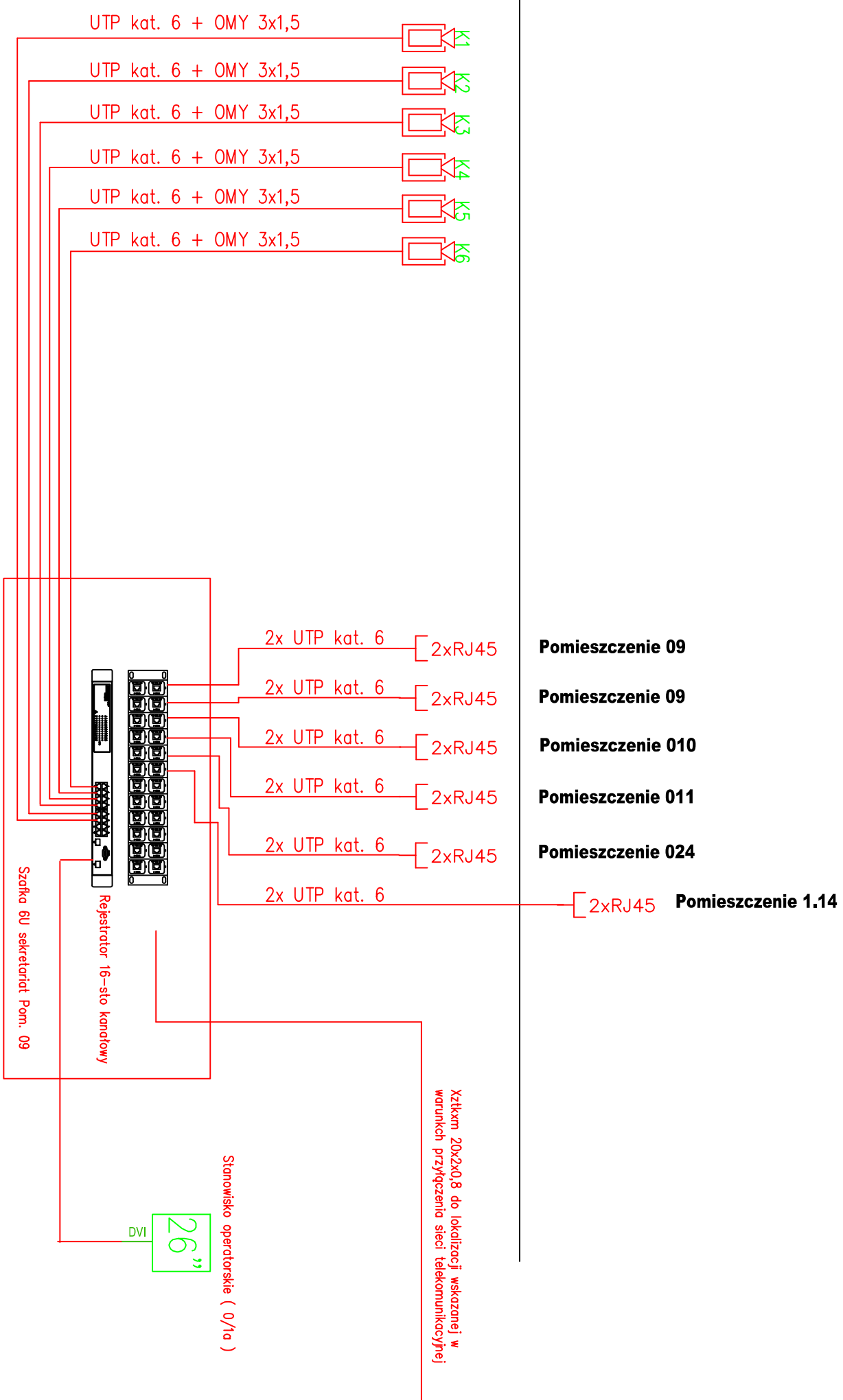

Investor:	GMINA LEDZINY ul. Ledzinska 55, 43-143 Ledziny	Data:	12.2011
Projekt:	Zmiana sposobu wykorzystania wraz z przebudowa i rozbudowa Koszulinog czesci budynku Miejskiego Klubu Sportowego Ledziny z przeznaczeniem na Miejskie Przedziko Nr 1 z Oddzileni Inzynieryjni oraz przebudowa czesci budynku Miejskiego biurowego przy ul. Sportowej w Ledzinach.		rev1305
Temat rysunku:	Schemat strukturalny monitoringu sieci LAN	Nr rysunku:	E-19
Projektowat:	mgr inz. Szymon Skrobol	Nr upr.:	SLK/3438/POOE/10
Sprawdzajacy:	mgr inz. Btazej Migula	Nr upr.:	SLK/2264/POOE/08

**SPECYFIKACJE TECHNICZNE
WYKONANIA I OBIORU ROBÓT BUDOWLANYCH
(STANDARDOWE)**

**Kod CPV 45000000-7
WYMAGANIA OGÓLNE**

1. WSTĘP

1.1. Przedmiot ST

Specyfikacja Techniczna jest stosowana jako dokument przetargowy i kontraktowy przy zlecaniu i realizacji robót związanych z inwestycją pod nazwą:

“Zmiana sposobu użytkowania wraz z przebudową i rozbudową części budynku Miejskiego Klubu Sportowego Łędziny z przeznaczeniem na Miejskie Przedszkole nr 1 z Oddziałami Integracyjnymi oraz przebudowa części budynku Miejskiego Klubu Sportowego Łędziny na potrzeby klubu wraz z zagospodarowaniem terenu i infrastrukturą techniczną.”

1.2. Zakres stosowania ST

Wymagania ogólne należy rozumieć i stosować w powiązaniu ze Specyfikacjami Technicznymi dla poszczególnych rodzajów robót.

Odstępstwa od wymagań podanych w niniejszej specyfikacji mogą mieć miejsce tylko w przypadkach prostych robót o niewielkim znaczeniu, dla których istnieje pewność, że podstawowe wymagania będą spełnione przy zastosowaniu metod wykonania wynikających z doświadczenia oraz uznanych reguł i zasad sztuki budowlanej oraz przy uwzględnieniu przepisów bhp.

1.3. Zakres robót objętych ST

Ustalenia zawarte w niniejszej specyfikacji obejmują wymagania ogólne, wspólne dla robót budowlanych objętych specyfikacjami technicznymi (ST) .

1.4. Określenia podstawowe

Ilekróć w ST jest mowa o:

1.4.1. obiekcie budowlanym – należy przez to rozumieć:

- a) budynek wraz z instalacjami i urządzeniami technicznymi,
- b) budowlę stanowiącą całość techniczno-użytkową wraz z instalacjami i urządzeniami,
- c) obiekt małej architektury;

1.4.2. budynku – należy przez to rozumieć taki obiekt budowlany, który jest trwale związany z gruntem, wydzielony z przestrzeni za pomocą przegród budowlanych oraz posiada fundamenty i dach.

1.4.3. budynku mieszkalnym jednorodzinny – należy przez to rozumieć budynek wolno stojący albo budynek o zabudowie bliźniaczej, szeregowej lub grupowej, służący zaspokajaniu potrzeb mieszkaniowych, stanowiący konstrukcyjnie samodzielną całość, w którym dopuszcza się wydzielenie nie więcej niż dwóch lokali mieszkalnych albo jednego lokalu mieszkalnego i lokalu użytkowego o powierzchni całkowitej nieprzekraczającej 30% powierzchni całkowitej budynku.

1.4.4. budowli – należy przez to rozumieć każdy obiekt budowlany nie będący budynkiem lub obiektem małej architektury, jak: lotniska, drogi, linie kolejowe, mosty, estakady, tunele, sieci techniczne, wolno stojące maszty antenowe, wolno stojące trwale związane z gruntem urządzenia reklamowe, budowle ziemne, obronne (fortyfikacje), ochronne, hydrotechniczne, zbiorniki, wolno stojące instalacje przemysłowe lub urządzenia techniczne, oczyszczalnie ścieków, składowiska odpadów, stacje uzdatniania wody, konstrukcje oporowe, nadziemne i podziemne przejścia dla pieszych, sieci uzbrojenia terenu, budowle sportowe, cmentarze, pomniki, a także części budowlane urządzeń technicznych (kotłów, pieców przemysłowych i innych urządzeń) oraz fundamenty pod maszyny i urządzenia, jako odrębne pod względem technicznym części przedmiotów składających się na całość użytkową.

- 1.4.5. obiekcie małej architektury - należy przez to rozumieć niewielkie obiekty, a w szczególności:
 - a) kultu religijnego, jak: kapliczki, krzyże przydrożne, figury,
 - b) posągi, wodotryski i inne obiekty architektury ogrodowej,
 - c) użytkowe służące rekreacji codziennej i utrzymaniu porządku, jak: piaskownice, huśtawki, drabinki, śmietniki.
- 1.4.6. tymczasowym obiekcie budowlanym - należy przez to rozumieć obiekt budowlany przeznaczony do czasowego użytkowania w okresie krótszym od jego trwałości technicznej, przewidziany do przeniesienia w inne miejsce lub rozbiórki, a także obiekt budowlany nie połączony trwale z gruntem, jak: strzelnice, kioski uliczne, pawilony sprzedaży ulicznej i wystawowe, przekrycia namiotowe i powłoki pneumatyczne, urządzenia rozrywkowe, barakowozy, obiekty kontenerowe.
- 1.4.7. budowie - należy przez to rozumieć wykonanie obiektu budowlanego w określonym miejscu, a także odbudowę, rozbudowę, nadbudowę obiektu budowlanego.
- 1.4.8. robotach budowlanych - należy przez to rozumieć budowę, a także prace polegające na przebudowie, montażu, remoncie lub rozbiórce obiektu budowlanego.
- 1.4.9. urządzeniach budowlanych - należy przez to rozumieć urządzenia techniczne związane z obiektem budowlanym zapewniające możliwość użytkowania obiektu zgodnie z jego przeznaczeniem, jak przyłącza i urządzenia instalacyjne, w tym służące oczyszczaniu lub gromadzeniu ścieków, a także przejazdy, ogrodzenia, place postojowe i place pod śmietniki.
- 1.4.10. terenie budowy - należy przez to rozumieć przestrzeń, w której prowadzone są roboty budowlane wraz z przestrzenią zajmowaną przez urządzenia zaplecza budowy.
- 1.4.11. prawie do dysponowania nieruchomością na cele budowlane - należy przez to rozumieć tytuł prawny wynikający z prawa własności, użytkowania wieczystego, zarządu, ograniczonego prawa rzeczowego albo stosunku zobowiązaniowego, przewidującego uprawnienia do wykonywania robót budowlanych.
- 1.4.12. pozwoleniu na budowę - należy przez to rozumieć decyzję administracyjną zezwalającą na rozpoczęcie i prowadzenie budowy lub wykonywanie robót budowlanych innych niż budowa obiektu budowlanego.
- 1.4.13. dokumentacji budowy - należy przez to rozumieć pozwolenie na budowę wraz z załączonym projektem budowlanym, dziennik budowy, protokoły odbiorów częściowych i końcowych, w miarę potrzeby, rysunki i opisy służące realizacji obiektu, operaty geodezyjne i książkę obmiarów, a w przypadku realizacji obiektów metodą montażu - także dziennik montażu.
- 1.4.14. dokumentacji powykonawczej - należy przez to rozumieć dokumentację budowy z naniesionymi zmianami dokonanymi w toku wykonywania robót oraz geodezyjnymi pomiarami powykonawczymi.
- 1.4.15. terenie zamkniętym - należy przez to rozumieć teren zamknięty, o którym mowa w przepisach prawa geodezyjnego i kartograficznego:
 - a) obronności lub bezpieczeństwa państwa, będący w dyspozycji jednostek organizacyjnych podległych Ministrowi Obrony Narodowej, Ministrowi Spraw Wewnętrznych i Administracji oraz Ministrowi Spraw Zagranicznych,
 - b) bezpośredniego wydobywania kopaliny ze złoża, będący w dyspozycji zakładu górniczego.
- 1.4.16. aprobacie technicznej - należy przez to rozumieć pozytywną ocenę techniczną wyrobu, stwierdzającą jego przydatność do stosowania w budownictwie.

- 1.4.17. właściwym organie – należy przez to rozumieć organ nadzoru architektoniczno-budowlanego lub organ specjalistycznego nadzoru budowlanego, stosownie do ich właściwości określonych w rozdziale 8.
- 1.4.18. wyrobie budowlanym – należy przez to rozumieć wyrób w rozumieniu przepisów o ocenie zgodności, wytworzony w celu wbudowania, wmontowania, zainstalowania lub zastosowania w sposób trwały w obiekcie budowlanym, wprowadzany do obrotu jako wyrób pojedynczy lub jako zestaw wyborów do stosowania we wzajemnym połączeniu stanowiącym integralną całość użytkową.
- 1.4.19. organie samorządu zawodowego – należy przez to rozumieć organy określone w ustawie z dnia 15 grudnia 2000 r. o samorządach zawodowych architektów, inżynierów budownictwa oraz urbanistów (Dz. U. z 2001 r. Nr 5, poz. 42 z późn. zm.).
- 1.4.20. obszarze oddziaływania obiektu – należy przez to rozumieć teren wyznaczony w otoczeniu budowlanym na podstawie przepisów odrębnych, wprowadzających związane z tym obiektem ograniczenia w zagospodarowaniu tego terenu.
- 1.4.21. opłacie – należy przez to rozumieć kwotę należności wnoszoną przez zobowiązanego za określone ustawą obowiązkowe kontrole dokonywane przez właściwy organ.
- 1.4.22. drodze tymczasowej (montażowej) – należy przez to rozumieć drogę specjalnie przygotowaną, przeznaczoną do ruchu pojazdów obsługujących roboty budowlane na czas ich wykonywania, przewidzianą do usunięcia po ich zakończeniu.
- 1.4.23. dzienniku budowy – należy przez to rozumieć dziennik wydany przez właściwy organ zgodnie z obowiązującymi przepisami, stanowiący urzędowy dokument przebiegu robót budowlanych oraz zdarzeń i okoliczności zachodzących w czasie wykonywania robót.
- 1.4.24. kierowniku budowy – osoba wyznaczona przez Wykonawcę robót, upoważniona do kierowania robotami i do występowania w jego imieniu w sprawach realizacji kontraktu, ponosząca ustawową odpowiedzialność za prowadzoną budowę.
- 1.4.25. rejestrze obmiarów – należy przez to rozumieć – akceptowaną przez Inspektora nadzoru książkę z ponumerowanymi stronami, służącą do wpisywania przez Wykonawcę obmiaru dokonanych robót w formie wyliczeń, szkiców i ewentualnie dodatkowych załączników. Wpisy w rejestrze obmiarów podlegają potwierdzeniu przez Inspektora nadzoru budowlanego.
- 1.4.26. laboratorium – należy przez to rozumieć laboratorium jednostki naukowej, zamawiającego, wykonawcy lub inne laboratorium badawcze zaakceptowane przez Zamawiającego, niezbędne do przeprowadzania niezbędnych badań i prób związanych z oceną jakości stosowanych wyrobów budowlanych oraz rodzajów prowadzonych robót.
- 1.4.27. materiałach – należy przez to rozumieć wszelkie materiały naturalne i wytwarzane jak również różne tworzywa i wyroby niezbędne do wykonania robót, zgodnie z dokumentacją projektową i specyfikacjami technicznymi zaakceptowane przez Inspektora nadzoru.
- 1.4.28. odpowiedniej zgodności – należy przez to rozumieć zgodność wykonanych robót dopuszczalnymi tolerancjami, a jeśli granice tolerancji nie zostały określone – z przeciętnymi tolerancjami przyjmowanymi zwyczajowo dla danego rodzaju robót budowlanych.
- 1.4.29. poleceniu Inspektora nadzoru – należy przez to rozumieć wszelkie polecenia przekazane Wykonawcy przez Inspektora nadzoru w formie pisemnej dotyczące sposobu realizacji robót lub innych spraw związanych z prowadzeniem budowy.

- 1.4.30. projektancie – należy przez to rozumieć uprawnioną osobę prawną lub fizyczną będącą autorem dokumentacji projektowej.
- 1.4.31. rekultywacji – należy przez to rozumieć roboty mające na celu uporządkowanie i przywrócenie pierwotnych funkcji terenu naruszonego w czasie realizacji budowy lub robót budowlanych.
- 1.4.32. części obiektu lub etapie wykonania – należy przez to rozumieć część obiektu budowlanego zdolną do spełniania przewidywanych funkcji techniczno-użytkowych i możliwą do odebrania i przekazania do eksploatacji.
- 1.4.33. ustaleniach technicznych – należy przez to rozumieć ustalenia podane w normach, aprobatkach technicznych i szczegółowych specyfikacjach technicznych.
- 1.4.34. grupach, klasach, kategoriach robót – należy przez to rozumieć grupy, klasy, kategorie określone w rozporządzeniu nr 2195/2002 z dnia 5 listopada 2002 r. w sprawie Wspólnego Słownika Zamówień (Dz. Urz. L 340 z 16.12.2002 r., z późn. zm.).
- 1.4.35. inspektorze nadzoru inwestorskiego – osoba posiadająca odpowiednie wykształcenie techniczne i praktykę zawodową oraz uprawnienia budowlane, wykonująca samodzielne funkcje techniczne w budownictwie, której inwestor powierza nadzór nad budową obiektu budowlanego. Reprezentuje on interesy inwestora na budowie i wykonuje bieżącą kontrolę jakości i ilości wykonanych robót, bierze udział w sprawdzianach i odbiorach robót zakrywanych i zanikających, badaniu i odbiorze instalacji oraz urządzeń technicznych, jak również przy odbiorze gotowego obiektu.
- 1.4.36. instrukcji technicznej obsługi (eksploatacji) – opracowana przez projektanta lub dostawcę urządzeń technicznych i maszyn, określająca rodzaje i kolejność lub współzależność czynności obsługi, przeglądów i zabiegów konserwacyjnych, warunkujących ich efektywne i bezpieczne użytkowanie. Instrukcja techniczna obsługi (eksploatacji) jest również składnikiem dokumentacji powykonawczej obiektu budowlanego.
- 1.4.37. istotnych wymaganiach – oznaczają wymagania dotyczące bezpieczeństwa, zdrowia i pewnych innych aspektów interesu wspólnego, jakie mają spełniać roboty budowlane.
- 1.4.38. normach europejskich – oznaczają normy przyjęte przez Europejski Komitet Standaryzacji (CEN) oraz Europejski Komitet Standaryzacji elektrotechnicznej (CENELEC) jako „standardy europejskie (EN)” lub „dokumenty harmonizacyjne (HD)”, zgodnie z ogólnymi zasadami działania tych organizacji.
- 1.4.39. przedmiarze robót – to zestawienie przewidzianych do wykonania robót podstawowych w kolejności technologicznej ich wykonania, ze szczegółowym opisem lub wskazaniem podstaw ustalających szczegółowy opis, oraz wskazanie *szczegółowych specyfikacji technicznych wykonania i odbioru robót budowlanych*, z wyliczeniem i zestawieniem ilości jednostek przedmiarowych robót podstawowych.
- 1.4.40. robocie podstawowej – minimalny zakres prac, które po wykonaniu są możliwe do odebrania pod względem ilości i wymogów jakościowych oraz uwzględniają przyjęty stopień scalenia robót.
- 1.4.41. Wspólnym Słowniku Zamówień – jest systemem klasyfikacji produktów, usług i robót budowlanych, stworzonych na potrzeby zamówień publicznych. Składa się ze słownika głównego oraz słownika uzupełniającego. Obowiązuje we wszystkich krajach Unii Europejskiej. Zgodnie z postanowieniami rozporządzenia 2151/2003, stosowanie kodów CPV do określania przedmiotu zamówienia przez zamawiających z ówczesnych Państw Członkowskich UE stało się obowiązkowe z dniem 20 grudnia 2003 r.

Polskie Prawo zamówień publicznych przewidziało obowiązek stosowania klasyfikacji CPV począwszy od dnia akcesji Polski do UE, tzn. od 1 maja 2004 r.

1.4.42. Zarządzającym realizacją umowy – jest to osoba prawna lub fizyczna określona w istotnych postanowieniach umowy, zwana dalej zarządzającym, wyznaczona przez zamawiającego, upoważniona do nadzorowania realizacji robót i administrowania umową w zakresie określonym w udzielonym pełnomocnictwie (zarządzający realizacją nie jest obecnie prawnie określony w przepisach).

1.5. **Ogólne wymagania dotyczące robót**

Wykonawca robót jest odpowiedzialny za jakość ich wykonania oraz za ich zgodność z dokumentacją projektową, ST i poleceniami Inspektora nadzoru.

1.5.1. Przekazanie terenu budowy

Zamawiający, w terminie określonym w dokumentach umowy przekaże Wykonawcy teren budowy wraz ze wszystkimi wymaganymi uzgodnieniami prawnymi i administracyjnymi, poda lokalizację i współrzędne punktów głównych obiektu oraz reperów, przekaże dziennik budowy oraz dwa egzemplarze dokumentacji projektowej i dwa komplety ST.

Na Wykonawcy spoczywa odpowiedzialność za ochronę przekazanych mu punktów pomiarowych do chwili odbioru końcowego robót. Uszkodzone lub zniszczone punkty pomiarowe Wykonawca odtworzy i utwali na własny koszt.

1.5.2. Dokumentacja projektowa

Przekazana dokumentacja projektowa ma zawierać opis, część graficzną, obliczenia i dokumenty, zgodne z wykazem podanym w szczegółowych warunkach umowy, uwzględniającym podział na dokumentację projektową:

- dostarczoną przez Zamawiającego,
- sporządzoną przez Wykonawcę.

1.5.3. Zgodność robót z dokumentacją projektową i ST

Dokumentacja projektowa, ST oraz dodatkowe dokumenty przekazane Wykonawcy przez Inspektora nadzoru stanowią załączniki do umowy, a wymagania wyszczególnione w choćby jednym z nich są obowiązujące dla Wykonawcy tak, jakby zawarte były w całej dokumentacji.

W przypadku rozbieżności w ustaleniach poszczególnych dokumentów obowiązuje kolejność ich ważności wymieniona w „Ogólnych warunkach umowy”.

Wykonawca nie może wykorzystywać błędów lub opuszczeń w dokumentach kontraktowych, a o ich wykryciu winien natychmiast powiadomić Inspektora nadzoru, który dokona odpowiednich zmian i poprawek.

W przypadku stwierdzenia ewentualnych rozbieżności podane na rysunku wielkości liczbowe wymiarów są ważniejsze od odczytu ze skali rysunków.

Wszystkie wykonane roboty i dostarczone materiały mają być zgodne z dokumentacją projektową i ST.

Wielkości określone w dokumentacji projektowej i w ST będą uważane za wartości docelowe, od których dopuszczalne są odchylenia w ramach określonego przedziału tolerancji. Cechy materiałów i elementów budowli muszą być jednorodne i wykazywać zgodność z określonymi wymaganiami, a rozrzuty tych cech nie mogą przekraczać dopuszczalnego przedziału tolerancji.

W przypadku, gdy dostarczane materiały lub wykonane roboty nie będą zgodne z dokumentacją projektową lub ST i mają wpływ na niezadowalającą jakość elementu budowli, to takie materiały zostaną zastąpione innymi, a elementy budowli rozebrane i wykonane ponownie na koszt wykonawcy.

1.5.4. Zabezpieczenie terenu budowy

Wykonawca jest zobowiązany do zabezpieczenia terenu budowy w okresie trwania realizacji kontraktu aż do zakończenia i odbioru ostatecznego robót.

Wykonawca dostarczy, zainstaluje i będzie utrzymywać tymczasowe urządzenia zabezpieczające, w tym: ogrodzenia, poręcze, oświetlenie, sygnały i znaki ostrzegawcze, dozorców, wszelkie inne środki niezbędne do ochrony robót, wygody społeczności i innych.

Koszt zabezpieczenia terenu budowy nie podlega odrębnej zapłacie i przyjmuje się, że jest włączony w cenę umowną.

1.5.5. Ochrona środowiska w czasie wykonywania robót

Wykonawca ma obowiązek znać i stosować w czasie prowadzenia robót wszelkie przepisy dotyczące ochrony środowiska naturalnego.

W okresie trwania budowy i wykonywania robót wykończeniowych Wykonawca będzie:

- a) utrzymywać teren budowy i wykopy w stanie bez wody stojącej,
- b) podejmować wszelkie konieczne kroki mające na celu stosowanie się do przepisów i norm dotyczących ochrony środowiska na terenie i wokół terenu budowy oraz będzie unikać uszkodzeń lub uciążliwości dla osób lub własności społecznej, a wynikających ze skażenia, hałasu lub innych przyczyn powstałych w następstwie jego sposobu działania.

Stosując się do tych wymagań, Wykonawca będzie miał szczególny wzgląd na:

- 1) lokalizację baz, warsztatów, magazynów, składowisk, ukopów i dróg dojazdowych,
- 2) środki ostrożności i zabezpieczenia przed:
 - a) zanieczyszczeniem zbiorników i cieków wodnych pyłami lub substancjami toksycznymi,
 - b) zanieczyszczeniem powietrza pyłami i gazami,
 - c) możliwością powstania pożaru.

1.5.6. Ochrona przeciwpożarowa

Wykonawca będzie przestrzegał przepisów ochrony przeciwpożarowej.

Wykonawca będzie utrzymywać sprawny sprzęt przeciwpożarowy, wymagany odpowiednimi przepisami, na terenie baz produkcyjnych, w pomieszczeniach biurowych, mieszkalnych i magazynowych oraz w maszynach i pojazdach.

Materiały łatwopalne będą składowane w sposób zgodny z odpowiednimi przepisami i zabezpieczone przed dostępem osób trzecich.

Wykonawca będzie odpowiedzialny za wszelkie straty spowodowane pożarem wywołanym jako rezultat realizacji robót albo przez personel wykonawcy.

1.5.7. Ochrona własności publicznej i prywatnej

Wykonawca odpowiada za ochronę instalacji i urządzeń zlokalizowanych na powierzchni terenu i pod jego poziomem, takie jak rurociągi, kable itp. Wykonawca zapewni właściwe oznaczenie i zabezpieczenie przed uszkodzeniem tych instalacji i urządzeń w czasie trwania budowy.

O fakcie przypadkowego uszkodzenia tych instalacji Wykonawca bezzwłocznie powiadomi Inspektora nadzoru i zainteresowanych użytkowników oraz będzie z nimi współpracował, dostarczając wszelkiej pomocy potrzebnej przy dokonywaniu napraw. Wykonawca będzie odpowiadać za wszelkie spowodowane przez jego działania uszkodzenia instalacji na powierzchni ziemi i urządzeń podziemnych wykazanych w dokumentach dostarczonych mu przez Zamawiającego.

1.5.8. Ograniczenie obciążeń osi pojazdów

Wykonawca stosować się będzie do ustawowych ograniczeń obciążenia na oś przy transporcie gruntu, materiałów i wyposażenia na i z terenu robót. Uzyska on wszelkie niezbędne zezwolenia od władz co do przewozu nietypowych wagowo ładunków i w sposób ciągły będzie o każdym takim przewozie powiadamiał Inspektora nadzoru. Pojazdy i ładunki powodujące nadmierne obciążenie osiowe nie będą dopuszczone na świeżo ukończony fragment budowy w obrębie terenu budowy i wykonawca będzie odpowiadał za naprawę wszelkich robót w ten sposób uszkodzonych, zgodnie z poleceniami Inspektora nadzoru.

1.5.9. Bezpieczeństwo i higiena pracy

Podczas realizacji robót wykonawca będzie przestrzegać przepisów dotyczących bezpieczeństwa i higieny pracy.

W szczególności wykonawca ma obowiązek zadbać, aby personel nie wykonywał pracy w warunkach niebezpiecznych, szkodliwych dla zdrowia oraz nie spełniających odpowiednich wymagań sanitarnych.

Wykonawca zapewni i będzie utrzymywał wszelkie urządzenia zabezpieczające, socjalne oraz sprzęt i odpowiednią odzież dla ochrony życia i zdrowia osób zatrudnionych na budowie.

Uznaje się, że wszelkie koszty związane z wypełnieniem wymagań określonych powyżej nie podlegają odrębnej zapłacie i są uwzględnione w cenie umownej.

1.5.10. Ochrona i utrzymanie robót

Wykonawca będzie odpowiedzialny za ochronę robót i za wszelkie materiały i urządzenia używane do robót od daty rozpoczęcia do daty odbioru ostatecznego.

1.5.11. Stosowanie się do prawa i innych przepisów

Wykonawca zobowiązany jest znać wszelkie przepisy wydane przez organy administracji państwowej i samorządowej, które są w jakikolwiek sposób związane z robotami i będzie w pełni odpowiedzialny za przestrzeganie tych praw, przepisów i wytycznych podczas prowadzenia robót. Np. rozporządzenie Ministra Infrastruktury z dnia 6 lutego 2003 r. w sprawie bezpieczeństwa i higieny pracy podczas wykonywania robót budowlanych (Dz. U. z dn. 19.03.2003 r. Nr 47, poz. 401) oraz Ministra Pracy i Polityki Socjalnej z dnia 26 września 1997 r. w sprawie ogólnych przepisów bezpieczeństwa i higieny pracy (Dz. U. Nr 169 poz. 1650).

Wykonawca będzie przestrzegać praw patentowych i będzie w pełni odpowiedzialny za wypełnienie wszelkich wymagań prawnych odnośnie wykorzystania opatentowanych urządzeń lub metod i w sposób ciągły będzie informować Inspektora nadzoru o swoich działaniach, przedstawiając kopie zezwoleń i inne odnośne dokumenty.

2. MATERIAŁY

2.1. Źródła uzyskania materiałów do elementów konstrukcyjnych

Wykonawca przedstawi Inspektorowi nadzoru szczegółowe informacje dotyczące, zamawiania lub wydobywania materiałów i odpowiednie aprobaty techniczne lub świadectwa badań laboratoryjnych oraz próbki do zatwierdzenia przez Inspektora nadzoru.

Wykonawca zobowiązany jest do prowadzenia ciągłych badań określonych w ST w celu udokumentowania, że materiały uzyskane z dopuszczalnego źródła spełniają wymagania ST w czasie postępu robót.

Pozostałe materiały budowlane powinny spełniać wymagania jakościowe określone Polskimi Normami, aprobatami technicznymi, o których mowa w Specyfikacjach Technicznych (ST).

2.2. Pozyskiwanie masowych materiałów pochodzenia miejscowego

Wykonawca odpowiada za uzyskanie pozwoleń od właścicieli i odnośnych władz na pozyskanie materiałów z jakichkolwiek źródeł miejscowych, włączając w to źródła wskazane przez Zamawiającego i jest zobowiązany dostarczyć Inspektorowi nadzoru wymagane dokumenty przed rozpoczęciem eksploatacji złoża.

Wykonawca przedstawi dokumentację zawierającą raporty z badań terenowych i laboratoryjnych oraz proponowaną przez siebie metodę wydobywania i selekcji do zatwierdzenia Inspektorowi nadzoru.

Wykonawca ponosi odpowiedzialność za spełnienie wymagań ilościowych i jakościowych materiałów z jakiegokolwiek złoża.

Wykonawca poniesie wszystkie koszty, a w tym: opłaty, wynagrodzenia i jakiegokolwiek inne koszty związane z dostarczeniem materiałów do robót, chyba że postanowienia ogólne lub szczegółowe warunków umowy stanowią inaczej.

Humus i nadkład czasowo zdjęte z terenu wykopów, ukopów i miejsc pozyskania piasku i żwiru będą formowane w hałdy i wykorzystywane przy zasypce i rekultywacji terenu po ukończeniu robót.

Wszystkie odpowiednie materiały pozyskane z wykopów na terenie budowy lub z innych miejsc wskazanych w dokumentach umowy będą wykorzystane do robót lub odwiezione na odkład odpowiednio do wymagań umowy lub wskazań Inspektora nadzoru.

Eksploatacja źródeł materiałów będzie zgodna z wszelkimi regulacjami prawnymi obowiązującymi na danym obszarze.

2.3. Materiały nie odpowiadające wymaganiom jakościowym

Materiały nie odpowiadające wymaganiom jakościowym zostaną przez Wykonawcę wywiezione z terenu budowy, bądź złożone w miejscu wskazanym przez Inspektora nadzoru.

Każdy rodzaj robót, w którym znajdują się nie zbadane i nie zaakceptowane materiały, Wykonawca wykonuje na własne ryzyko, licząc się z jego nieprzyjęciem i niezapłaceniem.

2.4. Przechowywanie i składowanie materiałów

Wykonawca zapewni, aby tymczasowo składowane materiały, do czasu gdy będą one potrzebne do robót, były zabezpieczone przed zanieczyszczeniem, zachowały swoją jakość i właściwość do robót i były dostępne do kontroli przez Inspektora nadzoru.

Miejsca czasowego składowania materiałów będą zlokalizowane w obrębie terenu budowy w miejscach uzgodnionych z Inspektorem nadzoru.

2.5. Wariantowe stosowanie materiałów

Jeśli dokumentacja projektowa lub ST przewidują możliwość zastosowania różnych rodzajów materiałów do wykonywania poszczególnych elementów robót Wykonawca powiadomi Inspektora nadzoru o zamiarze zastosowania konkretnego rodzaju materiału. Wybrany i zaakceptowany rodzaj materiału nie może być później zamieniany bez zgody Inspektora nadzoru.

3. SPRZĘT

Wykonawca jest zobowiązany do używania jedynie takiego sprzętu, który nie spowoduje niekorzystnego wpływu na jakość wykonywanych robót. Sprzęt używany do robót powinien być zgodny z ofertą Wykonawcy i powinien odpowiadać pod względem typów i ilości wskazaniom zawartym w ST, programie zapewnienia jakości lub projekcie organizacji robót, zaakceptowanym przez Inspektora nadzoru.

Liczba i wydajność sprzętu będzie gwarantować przeprowadzenie robót, zgodnie z zasadami określonymi w dokumentacji projektowej, ST i wskazaniach Inspektora nadzoru w terminie przewidzianym umową.

Sprzęt będący własnością Wykonawcy lub wynajęty do wykonania robót ma być utrzymywany w dobrym stanie i gotowości do pracy. Będzie spełniał normy ochrony środowiska i przepisy dotyczące jego użytkowania.

Wykonawca dostarczy Inspektorowi nadzoru kopie dokumentów potwierdzających dopuszczenie sprzętu do użytkowania, tam gdzie jest to wymagane przepisami.

Jeżeli dokumentacja projektowa lub ST przewidują możliwość wariantowego użycia sprzętu przy wykonywanych robotach, wykonawca powiadomi Inspektora nadzoru o swoim zamiarze wyboru i uzyska jego akceptację przed użyciem sprzętu. Wybrany sprzęt, po akceptacji Inspektora nadzoru, nie może być później zmieniany bez jego zgody.

4. TRANSPORT

4.1. Ogólne wymagania dotyczące transportu

Wykonawca jest zobowiązany do stosowania jedynie takich środków transportu, które nie wpłyną niekorzystnie na jakość wykonywanych robót i właściwości przewożonych materiałów.

Liczba środków transportu będzie zapewniać prowadzenie robót zgodnie z zasadami określonymi w dokumentacji projektowej, ST i wskazaniach Inspektora nadzoru w terminie przewidzianym w umowie.

4.2. Wymagania dotyczące przewozu po drogach publicznych

Przy ruchu na drogach publicznych pojazdy będą spełniać wymagania dotyczące przepisów ruchu drogowego w odniesieniu do dopuszczalnych obciążeń na osie i innych parametrów technicznych. Środki transportu nie odpowiadające warunkom dopuszczalnych obciążeń na osie mogą być dopuszczone przez właściwy zarząd drogi pod warunkiem przywrócenia stanu pierwotnego użytkowanych odcinków dróg na koszt Wykonawcy.

Wykonawca będzie usuwać na bieżąco, na własny koszt, wszelkie zanieczyszczenia spowodowane jego pojazdami na drogach publicznych oraz dojazdach do terenu budowy.

5. WYKONANIE ROBÓT

5.1. Przed rozpoczęciem robót wykonawca opracuje:

- projekt zagospodarowania placu budowy, który powinien składać się z części opisowej i graficznej,
- plan bezpieczeństwa i ochrony zdrowia (plan bioz),
- projekt organizacji budowy,
- projekt technologii i organizacji montażu (dla obiektów prefabrykowanych lub elementów konstrukcyjnych o większych gabarytach lub masie).

5.2. Wykonawca jest odpowiedzialny za prowadzenie robót zgodnie z umową lub kontraktem oraz za jakość zastosowanych materiałów i wykonywanych robót, za ich zgodność z dokumentacją projektową, wymaganiami ST, PZJ, projektu projektem organizacji robót oraz poleceniami Inspektora nadzoru.

5.2.1. Wykonawca ponosi odpowiedzialność za pełną obsługę geodezyjną przy wykonywaniu wszystkich elementów robót określonych w dokumentacji projektowej lub przekazanych na piśmie przez Inspektora nadzoru.

5.2.2. Następstwa jakiegokolwiek błędu spowodowanego przez Wykonawcę w wytyczeniu i wykonywaniu robót zostaną, jeśli wymagać tego będzie Inspektor nadzoru, poprawione przez Wykonawcę na własny koszt.

5.2.3. Decyzje Inspektora nadzoru dotyczące akceptacji lub odrzucenia materiałów i elementów robót będą oparte na wymaganiach sformułowanych w dokumentach umowy, dokumentacji projektowej i w ST, a także w normach i wytycznych.

5.2.4. Polecenia Inspektora nadzoru dotyczące realizacji robót będą wykonywane przez Wykonawcę nie później niż w czasie przez niego wyznaczonym, pod groźbą wstrzymania robót. Skutki finansowe z tytułu wstrzymania robót w takiej sytuacji ponosi Wykonawca.

6. KONTROLA JAKOŚCI ROBÓT

6.1. Program zapewnienia jakości

Do obowiązków Wykonawcy należy opracowanie i przedstawienie do zaakceptowania przez Inspektora nadzoru programu zapewnienia jakości (PZJ), w którym przedstawi on zamierzony sposób wykonania robót, możliwości techniczne, kadrowe i organizacyjne gwarantujące wykonanie robót zgodnie z dokumentacją projektową, ST.

Program zapewnienia jakości winien zawierać:

- organizację wykonania robót, w tym termin i sposób prowadzenia robót,
- organizację ruchu na budowie wraz z oznakowaniem robót,
- plan bezpieczeństwa i ochrony zdrowia,
- wykaz zespołów roboczych, ich kwalifikacje i przygotowanie praktyczne,
- wykaz osób odpowiedzialnych za jakość i terminowość wykonania poszczególnych elementów robót,
- system (sposób i procedurę) proponowanej kontroli i sterowania jakością wykonywanych robót,
- wyposażenie w sprzęt i urządzenia do pomiarów i kontroli (opis laboratorium własnego lub laboratorium, któremu Wykonawca zamierza zlecić prowadzenie badań),
- sposób oraz formę gromadzenia wyników badań laboratoryjnych, zapis pomiarów, a także wyciąganych wniosków i zastosowanych korekt w procesie technologicznym, proponowany sposób i formę przekazywania tych informacji Inspektorowi nadzoru,
- wykaz maszyn i urządzeń stosowanych na budowie z ich parametrami technicznymi oraz wyposażeniem w mechanizmy do sterowania i urządzenia pomiarowo-kontrolne,
- rodzaje i ilość środków transportu oraz urządzeń do magazynowania i załadunku materiałów, spoiw, lepiszczy, kruszyw itp.,

- sposób i procedurę pomiarów i badań (rodzaj i częstotliwość, pobieranie próbek, legalizacja i sprawdzanie urządzeń itp.) prowadzonych podczas dostaw materiałów, wytwarzania mieszanek i wykonywania poszczególnych elementów robót.

6.2. Zasady kontroli jakości robót

Wykonawca jest odpowiedzialny za pełną kontrolę jakości robót i stosowanych materiałów. Wykonawca zapewni odpowiedni system kontroli, włączając w to personel, laboratorium, sprzęt, zaopatrzenie i wszystkie urządzenia niezbędne do pobierania próbek i badań materiałów oraz robót.

Wykonawca będzie przeprowadzać pomiary i badania materiałów oraz robót z częstotliwością zapewniającą stwierdzenie, że roboty wykonano zgodnie z wymaganiami zawartymi w dokumentacji projektowej i ST.

Minimalne wymagania co do zakresu badań i ich częstotliwości są określone w ST. W przypadku, gdy nie zostały one tam określone, Inspektor nadzoru ustali jaki zakres kontroli jest konieczny, aby zapewnić wykonanie robót zgodnie z umową.

Inspektor nadzoru będzie mieć nieograniczony dostęp do pomieszczeń laboratoryjnych Wykonawcy w celu ich inspekcji.

Inspektor nadzoru będzie przekazywać Wykonawcy pisemne informacje o jakichkolwiek niedociągnięciach dotyczących urządzeń laboratoryjnych, sprzętu, zaopatrzenia laboratorium, pracy personelu lub metod badawczych. Jeżeli niedociągnięcia te będą tak poważne, że mogą wpłynąć ujemnie na wyniki badań, Inspektor nadzoru natychmiast wstrzyma użycie do robót badanych materiałów i dopuści je do użytku dopiero wtedy, gdy niedociągnięcia w pracy laboratorium Wykonawcy zostaną usunięte i stwierdzona zostanie odpowiednia jakość tych materiałów.

Wszystkie koszty związane z organizowaniem i prowadzeniem badań materiałów i robót ponosi Wykonawca.

6.3. Pobieranie próbek

Próbki będą pobierane losowo. Zaleca się stosowanie statystycznych metod pobierania próbek, opartych na zasadzie, że wszystkie jednostkowe elementy produkcji mogą być z jednakowym prawdopodobieństwem wytypowane do badań.

Inspektor nadzoru będzie mieć zapewnioną możliwość udziału w pobieraniu próbek. Na zlecenie Inspektora nadzoru Wykonawca będzie przeprowadzać dodatkowe badania tych materiałów, które budzą wątpliwości co do jakości, o ile kwestionowane materiały nie zostaną przez Wykonawcę usunięte lub ulepszone z własnej woli. Koszty tych dodatkowych badań pokrywa Wykonawca tylko w przypadku stwierdzenia usterek; w przeciwnym przypadku koszty te pokrywa Zamawiający.

Pojemniki do pobierania próbek będą dostarczone przez Wykonawcę i zatwierdzone przez Inspektora nadzoru. Próbki dostarczone przez Wykonawcę do badań będą odpowiednio opisane i oznakowane, w sposób zaakceptowany przez Inspektora nadzoru.

6.4. Badania i pomiary

Wszystkie badania i pomiary będą przeprowadzone zgodnie z wymaganiami norm. W przypadku, gdy normy nie obejmują jakiegokolwiek badania wymaganego w ST, stosować można wytyczne krajowe, albo inne procedury, zaakceptowane przez Inspektora nadzoru.

Przed przystąpieniem do pomiarów lub badań, Wykonawca powiadomi Inspektora nadzoru o rodzaju, miejscu i terminie pomiaru lub badania. Po wykonaniu pomiaru lub badania, Wykonawca przedstawi na piśmie ich wyniki do akceptacji Inspektora nadzoru.

6.5. Raporty z badań

Wykonawca będzie przekazywać Inspektorowi nadzoru kopie raportów z wynikami badań jak najszybciej, nie później jednak niż w terminie określonym w programie zapewnienia jakości.

Wyniki badań (kopie) będą przekazywane Inspektorowi nadzoru na formularzach według dostarczonego przez niego wzoru lub innych, przez niego zaaprobowanych.

6.6. Badania prowadzone przez Inspektora nadzoru

Dla celów kontroli jakości i zatwierdzenia, Inspektor nadzoru uprawniony jest do dokonywania kontroli, pobierania próbek i badania materiałów u źródła ich wytwarzania. Do umożliwienia jemu kontroli zapewniona będzie wszelka potrzebna do tego pomoc ze strony Wykonawcy i producenta materiałów.

Inspektor nadzoru, po uprzedniej weryfikacji systemu kontroli robót prowadzonego przez Wykonawcę, będzie oceniać zgodność materiałów i robót z wymaganiami ST na podstawie wyników badań dostarczonych przez Wykonawcę.

Inspektor nadzoru może pobierać próbki materiałów i prowadzić badania niezależnie od Wykonawcy, na swój koszt. Jeżeli wyniki tych badań wykażą, że raporty Wykonawcy są niewiarygodne, to Inspektor nadzoru poleci Wykonawcy lub zleci niezależnemu laboratorium przeprowadzenie powtórnych lub dodatkowych badań, albo oprze się wyłącznie na własnych badaniach przy ocenie zgodności materiałów i robót z dokumentacją projektową i ST. W takim przypadku, całkowite koszty powtórnych lub dodatkowych badań i pobierania próbek poniesione zostaną przez Wykonawcę.

6.7. Certyfikaty i deklaracje

Inspektor nadzoru może dopuścić do użycia tylko te wyroby i materiały, które:

1. posiadają certyfikat na znak bezpieczeństwa wykazujący, że zapewniono zgodność z kryteriami technicznymi określonymi na podstawie Polskich Norm, aprobat technicznych oraz właściwych przepisów i informacji o ich istnieniu zgodnie z rozporządzeniem MSWiA z 1998 r. (Dz. U. 99/98),,
2. posiadają deklarację zgodności lub certyfikat zgodności z:
3. Polską Normą lub
4. aprobatą techniczną, w przypadku wyrobów, dla których nie ustanowiono Polskiej Normy, jeżeli nie są objęte certyfikacją określoną w pkt. 1 i które spełniają wymogi ST.
5. znajdują się w wykazie wyrobów, o którym mowa w rozporządzeniu MSWiA z 1998 r. (Dz. U. 98/99).

W przypadku materiałów, dla których ww. dokumenty są wymagane przez ST, każda ich partia dostarczona do robót będzie posiadać te dokumenty, określające w sposób jedno-znaczny jej cechy.

Jakiegokolwiek materiały, które nie spełniają tych wymagań będą odrzucone.

6.8. Dokumenty budowy

[1] Dziennik budowy

Dziennik budowy jest wymaganym dokumentem urzędowym obowiązującym Zamawiającego i Wykonawcę w okresie od przekazania wykonawcy terenu budowy do końca okresu gwarancyjnego. Prowadzenie dziennika budowy zgodnie z § 45 ustawy Prawo budowlane spoczywa na kierowniku budowy.

Zapisy w dzienniku budowy będą dokonywane na bieżąco i będą dotyczyć przebiegu robót, stanu bezpieczeństwa ludzi i mienia oraz technicznej strony budowy.

Zapisy będą czytelne, dokonane trwałą techniką, w porządku chronologicznym, bezpośrednio jeden pod drugim, bez przerw.

Załączone do dziennika budowy protokoły i inne dokumenty będą oznaczone kolejnym numerem załącznika i opatrzone datą i podpisem Wykonawcy i Inspektora nadzoru.

Do dziennika budowy należy wpisywać w szczególności:

- datę przekazania Wykonawcy terenu budowy,
- datę przekazania przez Zamawiającego dokumentacji projektowej,
- uzgodnienie przez Inspektora nadzoru programu zapewnienia jakości i harmonogramów robót,
- terminy rozpoczęcia i zakończenia poszczególnych elementów robót,
- przebieg robót, trudności i przeszkody w ich prowadzeniu, okresy i przyczyny przerw w robotach,
- uwagi i polecenia Inspektora nadzoru,
- daty zarządzenia wstrzymania robót, z podaniem powodu,
- zgłoszenia i daty odbiorów robót zanikających i ulegających zakryciu, częściowych i ostatecznych odbiorów robót,
- wyjaśnienia, uwagi i propozycje Wykonawcy,
- stan pogody i temperaturę powietrza w okresie wykonywania robót podlegających ograniczeniom lub wymaganiom w związku z warunkami klimatycznymi,
- zgodność rzeczywistych warunków geotechnicznych z ich opisem w dokumentacji projektowej,
- dane dotyczące czynności geodezyjnych (pomiarowych) dokonywanych przed i w trakcie wykonywania robót,
- dane dotyczące sposobu wykonywania zabezpieczenia robót,
- dane dotyczące jakości materiałów, pobierania próbek oraz wyniki przeprowadzonych badań z podaniem kto je przeprowadzał,
- wyniki prób poszczególnych elementów budowli z podaniem kto je przeprowadzał,
- inne istotne informacje o przebiegu robót.

Propozycje, uwagi i wyjaśnienia Wykonawcy, wpisane do dziennika budowy będą przedłożone Inspektorowi nadzoru do ustosunkowania się.

Decyzje Inspektora nadzoru wpisane do dziennika budowy Wykonawca podpisuje z zaznaczeniem ich przyjęcia lub zajęciem stanowiska.

Wpis projektanta do dziennika budowy obliuguje Inspektora nadzoru do ustosunkowania się. Projektant nie jest jednak stroną umowy i nie ma uprawnień do wydawania poleceń Wykonawcy robót.

[2] Książka obmiarów

Książka obmiarów stanowi dokument pozwalający na rozliczenie faktycznego postępu każdego z elementów robót. Obmiary wykonanych robót przeprowadza się sukcesywnie w jednostkach przyjętych w kosztorysie lub w ST.

[3] Dokumenty laboratoryjne

Dzienniki laboratoryjne, deklaracje zgodności lub certyfikaty zgodności materiałów, orzeczenia o jakości materiałów, recepty robocze i kontrolne wyniki badań Wykonawcy będą gromadzone w formie uzgodnionej w programie zapewnienia jakości. Dokumenty te stanowią załączniki do odbioru robót. Winny być udostępnione na każde życzenie Inspektora nadzoru.

[4] Pozostałe dokumenty budowy

Do dokumentów budowy zalicza się, oprócz wymienionych w punktach [1]-[3], następujące dokumenty:

- a) pozwolenie na budowę,
- b) protokoły przekazania terenu budowy,
- c) umowy cywilnoprawne z osobami trzecimi,
- d) protokoły odbioru robót,
- e) protokoły z narad i ustaleń,
- f) operaty geodezyjne,
- g) plan bezpieczeństwa i ochrony zdrowia.

[5] Przechowywanie dokumentów budowy

Dokumenty budowy będą przechowywane na terenie budowy w miejscu odpowiednio zabezpieczonym.

Zaginięcie któregośkolwiek z dokumentów budowy spowoduje jego natychmiastowe odtworzenie w formie przewidzianej prawem.

Wszelkie dokumenty budowy będą zawsze dostępne dla Inspektora nadzoru i przedstawiane do wglądu na życzenie Zamawiającego.

7. OBMIAR ROBÓT

7.1. Ogólne zasady obmiaru robót

Obmiar robót będzie określać faktyczny zakres wykonywanych robót, zgodnie z dokumentacją projektową i ST, w jednostkach ustalonych w kosztorysie.

Obmiaru robót dokonuje Wykonawca po pisemnym powiadomieniu Inspektora nadzoru o zakresie obmierzanych robót i terminie obmiaru, co najmniej na 3 dni przed tym terminem.

Wyniki obmiaru będą wpisane do książki obmiarów.

Jakikolwiek błąd lub przeoczenie (opuszczenie) w ilości robót podanych w kosztorysie ofertowym lub gdzie indziej w ST nie zwalnia Wykonawcy od obowiązku ukończenia wszystkich robót. Błędne dane zostaną poprawione wg ustaleń Inspektora nadzoru na piśmie. Obmiar gotowych robót będzie przeprowadzony z częstością wymaganą do celu miesięcznej płatności na rzecz Wykonawcy lub w innym czasie określonym w umowie.

7.2. Zasady określania ilości robót i materiałów

Zasady określania ilości robót podane są w odpowiednich specyfikacjach technicznych i lub w KNR-ach oraz KNNR-ach.

Jednostki obmiaru powinny zgodnie z jednostkami określonymi w dokumentacji projektowej i kosztorysowej przedmiarze robót.

7.3. Urządzenia i sprzęt pomiarowy

Wszystkie urządzenia i sprzęt pomiarowy, stosowany w czasie obmiaru robót będą zaakceptowane przez Inspektora nadzoru.

Urządzenia i sprzęt pomiarowy zostaną dostarczone przez Wykonawcę. Jeżeli urządzenia te lub sprzęt wymagają badań atestujących, to Wykonawca będzie posiadać ważne świadectwa legalizacji.

Wszystkie urządzenia pomiarowe będą przez Wykonawcę utrzymywane w dobrym stanie, w całym okresie trwania robót.

7.4. Wagi i zasady wdrażania

Wykonawca dostarczy i zainstaluje urządzenia wagowe odpowiadające odnośnym wymaganiom ST. Będzie utrzymywać to wyposażenie, zapewniając w sposób ciągły zachowanie dokładności wg norm zatwierdzonych przez Inspektora nadzoru.

8. ODBIÓR ROBÓT

8.1. Rodzaje odbiorów robót

W zależności od ustaleń odpowiednich ST, roboty podlegają następującym odbiorom:

- a) odbiorowi robót zanikających i ulegających zakryciu,
- b) odbiorowi przewodów kominowych, instalacji i urządzeń technicznych,
- c) odbiorowi częściowemu,
- d) odbiorowi ostatecznemu (końcowemu),
- e) odbiorowi po upływie okresu rękojmi
- f) odbiorowi pogwarancyjnemu po upływie okresu gwarancji.

8.2. Odbiór robót zanikających i ulegających zakryciu

Odbiór robót zanikających i ulegających zakryciu polega na finalnej ocenie jakości wykonywanych robót oraz ilości tych robót, które w dalszym procesie realizacji ulegną zakryciu.

Odbiór robót zanikających i ulegających zakryciu będzie dokonany w czasie umożliwiającym wykonanie ewentualnych korekt i poprawek bez hamowania ogólnego postępu robót. Odbioru tego dokonuje Inspektor nadzoru.

Gotowość danej części robót do odbioru zgłasza wykonawca wpisem do dziennika budowy i jednoczesnym powiadomieniem Inspektora nadzoru. Odbiór będzie przeprowadzony niezwłocznie, nie później jednak niż w ciągu 3 dni od daty zgłoszenia wpisem do dziennika budowy i powiadomienia o tym fakcie Inspektora nadzoru.

Jakość i ilość robót ulegających zakryciu ocenia Inspektor nadzoru na podstawie dokumentów zawierających komplet wyników badań laboratoryjnych i w oparciu o przeprowadzone pomiary, w konfrontacji z dokumentacją projektową, ST i uprzednimi ustaleniami.

8.3. Odbiór częściowy

Odbiór częściowy polega na ocenie ilości i jakości wykonanych części robót. Odbioru częściowego robót dokonuje się dla zakresu robót określonego w dokumentach umownych wg zasad jak przy odbiorze ostatecznym robót. Odbioru robót dokonuje Inspektor nadzoru.

8.4. Odbiór ostateczny (końcowy)

8.4.1. Zasady odbioru ostatecznego robót

Odbiór ostateczny polega na finalnej ocenie rzeczywistego wykonania robót w odniesieniu do zakresu (ilości) oraz jakości.

Całkowite zakończenie robót oraz gotowość do odbioru ostatecznego będzie stwierdzona przez Wykonawcę wpisem do dziennika budowy.

Odbiór ostateczny robót nastąpi w terminie ustalonym w dokumentach umowy, licząc od dnia potwierdzenia przez Inspektora nadzoru zakończenia robót i przyjęcia dokumentów, o których mowa w punkcie 8.4.2.

Odbioru ostatecznego robót dokona komisja wyznaczona przez Zamawiającego w obecności Inspektora nadzoru i Wykonawcy. Komisja odbierająca roboty dokona ich oceny jakościowej na podstawie przedłożonych dokumentów, wyników badań i pomiarów, ocenie wizualnej oraz zgodności wykonania robót z dokumentacją projektową i ST.

W toku odbioru ostatecznego robót, komisja zapozna się z realizacją ustaleń przyjętych w trakcie odbiorów robót zanikających i ulegających zakryciu oraz odbiorów częściowych, zwłaszcza w zakresie wykonania robót uzupełniających i robót poprawkowych.

W przypadkach nie wykonania wyznaczonych robót poprawkowych lub robót uzupełniających w poszczególnych elementach konstrukcyjnych i wykończeniowych, komisja przerwie swoje czynności i ustali nowy termin odbioru ostatecznego.

W przypadku stwierdzenia przez komisję, że jakość wykonywanych robót w poszczególnych asortymentach nieznacznie odbiega od wymaganej dokumentacją projektową i ST z uwzględnieniem tolerancji i nie ma większego wpływu na cechy eksploatacyjne obiektu, komisja oceni pomniejszoną wartość wykonywanych robót w stosunku do wymagań przyjętych w dokumentach umowy.

8.4.2. Dokumenty do odbioru ostatecznego (końcowe)

Podstawowym dokumentem jest protokół odbioru ostatecznego robót, sporządzony wg wzoru ustalonego przez Zamawiającego.

Do odbioru ostatecznego Wykonawca jest zobowiązany przygotować następujące dokumenty:

1. dokumentację powykonawczą, tj. dokumentację budowy z naniesionymi zmianami dokonanymi w toku wykonania robót oraz geodezyjnymi pomiarami powykonawczymi,
2. specyfikacje techniczne (podstawowe z dokumentów umowy i ew. uzupełniające lub zamiennie),
3. protokoły odbiorów robót ulegających zakryciu i zanikających,
4. protokoły odbiorów częściowych,
5. recepty i ustalenia technologiczne,
6. dzienniki budowy i książki obmiarów (oryginały),
7. wyniki pomiarów kontrolnych oraz badań i oznaczeń laboratoryjnych, zgodne z ST i programem zapewnienia jakości (PZJ),
8. deklaracje zgodności lub certyfikaty zgodności wbudowanych materiałów, certyfikaty na znak bezpieczeństwa zgodnie z ST i programem zabezpieczenia jakości (PZJ),
9. rysunki (dokumentacje) na wykonanie robót towarzyszących (np. na przełożenie linii telefonicznej, energetycznej, gazowej, oświetlenia itp.) oraz protokoły odbioru i przekazania tych robót właścicielom urządzeń,
10. geodezyjną inwentaryzację powykonawczą robót i sieci uzbrojenia terenu,
11. kopię mapy zasadniczej powstałej w wyniku geodezyjnej inwentaryzacji powykonawczej.

W przypadku, gdy wg komisji, roboty pod względem przygotowania dokumentacyjnego nie będą gotowe do odbioru ostatecznego, komisja w porozumieniu z Wykonawcą wyznaczy ponowny termin odbioru ostatecznego robót.

Wszystkie zarządzone przez komisję roboty poprawkowe lub uzupełniające będą zestawione wg wzoru ustalonego przez Zamawiającego.

Termin wykonania robót poprawkowych i robót uzupełniających wyznaczy komisja i stwierdzi ich wykonanie.

8.5. Odbiór pogwarancyjny po upływie okresu rękojmi i gwarancji

Odbiór pogwarancyjny po upływie okresu rękojmi i gwarancji polega na ocenie wykonanych robót związanych z usunięciem wad, które ujawnią się w okresie rękojmi i gwarancji gwarancyjnym i rękojmi.

Odbiór po upływie okresu rękojmi i gwarancji pogwarancyjny będzie dokonany na podstawie oceny wizualnej obiektu z uwzględnieniem zasad opisanych w punkcie 8.4. „Odbiór ostateczny robót(końcowy) robót”.

9. PODSTAWA PŁATNOŚCI

9.1. Ustalenia ogólne

Podstawą płatności jest cena jednostkowa skalkulowana przez wykonawcę za jednostkę obmiarową ustaloną dla danej pozycji kosztorysu przyjętą przez Zamawiającego w dokumentach umownych.

Dla robót wycenionych ryczałtowo podstawą płatności jest wartość (kwota) podana przez Wykonawcę i przyjęta przez Zamawiającego w dokumentach umownych (ofercie).

Cena jednostkowa pozycji kosztorysowej lub wynagrodzenie ryczałtowe będzie uwzględniać wszystkie czynności, wymagania i badania składające się na jej wykonanie, określone dla tej roboty w ST i w dokumentacji projektowej.

Ceny jednostkowe lub wynagrodzenie ryczałtowe robót będą obejmować:

- robocizną bezpośrednią wraz z narzutami,
- wartość zużytych materiałów wraz z kosztami zakupu, magazynowania, ewentualnych ubytków i transportu na teren budowy,
- wartość pracy sprzętu wraz z narzutami,
- koszty pośrednie i zysk kalkulacyjny,
- podatki obliczone zgodnie z obowiązującymi przepisami, ale z wyłączeniem podatku VAT.

9.2. Objazdy, przejazdy i organizacja ruchu

9.2.1. Koszt wybudowania objazdów/przejazdów i organizacji ruchu obejmuje:

- (a) opracowanie oraz uzgodnienie z Inspektorami nadzoru i odpowiedzialnymi instytucjami projektu organizacji ruchu na czas trwania budowy, wraz z dostarczeniem kopii projektu Inspektorowi nadzoru i wprowadzaniem dalszych zmian i uzgodnień wynikających z postępu robót,
- (b) ustawienie tymczasowego oznakowania i oświetlenia zgodnie z wymaganiami bezpieczeństwa ruchu,
- (c) opłaty/dzierżawy terenu,
- (d) przygotowanie terenu,
- (e) konstrukcję tymczasowej nawierzchni, ramp, chodników, krawężników, barier, oznakowań i drenażu,
- (f) tymczasową przebudowę urządzeń obcych.

9.2.2. Koszt utrzymania objazdów/przejazdów i organizacji ruchu obejmuje:

- (a) oczyszczanie, przestawienie, przykrycie i usunięcie tymczasowych oznakowań pionowych, poziomych, barier i świateł,
- (b) utrzymanie płynności ruchu publicznego.

9.2.3. Koszt likwidacji objazdów/przejazdów i organizacji ruchu obejmuje:

- (a) usunięcie wbudowanych materiałów i oznakowania,

(b) doprowadzenie terenu do stanu pierwotnego.

9.2.4. Koszt budowy, utrzymania i likwidacji objazdów, przejazdów i organizacji ruchu ponosi Zamawiający.

10. PRZEPISY ZWIĄZANE

10.1. Ustawy

- Ustawa z dnia 7 lipca 1994 r. – Prawo budowlane (jednolity tekst Dz. U. z 2003 r. Nr 207, poz. 2016 z późn. zm.).
- Ustawa z dnia 29 stycznia 2004 r. – Prawo zamówień publicznych (Dz. U. Nr 19, poz. 177).
- Ustawa z dnia 16 kwietnia 2004 r. – o wyborach budowlanych (Dz. U. Nr 92, poz. 881).
- Ustawa z dnia 24 sierpnia 1991 r. – o ochronie przeciwpożarowej (jednolity tekst Dz. U. z 2002 r. Nr 147, poz. 1229).
- Ustawa z dnia 21 grudnia 2004 r. – o dozorcze technicznym (Dz. U. Nr 122, poz. 1321 z późn. zm.).
- Ustawa z dnia 27 kwietnia 2001 r. – Prawo ochrony środowiska (Dz. U. Nr 62, poz. 627 z późn. zm.).
- Ustawa z dnia 21 marca 1985 r. – o drogach publicznych (jednolity tekst Dz. U. z 2004 r. Nr 204, poz. 2086).

10.2. Rozporządzenia

- Rozporządzenie Ministra Infrastruktury z dnia 2 grudnia 2002 r. – w sprawie systemów oceny zgodności wyrobów budowlanych oraz sposobu ich oznaczania znakowaniem CE (Dz. U. Nr 209, poz. 1779).
- Rozporządzenie Ministra Infrastruktury z dnia 2 grudnia 2002 r. – w sprawie określenia polskich jednostek organizacyjnych upoważnionych do wydawania europejskich aprobat technicznych, zakresu i formy aprobat oraz trybu ich udzielania, uchylania lub zmiany (Dz. U. Nr 209, poz. 1780).
- Rozporządzenie Ministra Pracy i Polityki Społecznej z dnia 26 września 1997 r. – w sprawie ogólnych przepisów bezpieczeństwa i higieny pracy (Dz. U. Nr 169, poz. 1650).
- Rozporządzenie Ministra Infrastruktury z dnia 6 lutego 2003 r. – w sprawie bezpieczeństwa i higieny pracy podczas wykonywania robót budowlanych (Dz. U. Nr 47, poz. 401).
- Rozporządzenie Ministra Infrastruktury z dnia 23 czerwca 2003 r. – w sprawie informacji dotyczącej bezpieczeństwa i ochrony zdrowia oraz planu bezpieczeństwa i ochrony zdrowia (Dz. U. Nr 120, poz. 1126).
- Rozporządzenie Ministra Infrastruktury z dnia 2 września 2004 r. – w sprawie szczegółowego zakresu i formy dokumentacji projektowej, specyfikacji technicznych wykonania i odbioru robót budowlanych oraz programu funkcjonalno-użytkowego (Dz. U. Nr 202, poz. 2072).
- Rozporządzenie Ministra Infrastruktury z dnia 11 sierpnia 2004 r. – w sprawie sposobów deklarowania wyrobów budowlanych oraz sposobu znakowania ich znakiem budowlanym (Dz. U. Nr 198, poz. 2041).

- Rozporządzenie Ministra Infrastruktury z dnia 27 sierpnia 2004 r. - zmieniające rozporządzenie w sprawie dziennika budowy, montażu i rozbiórki, tablicy informacyjnej oraz ogłoszenia zamawiającego dane dotyczące bezpieczeństwa pracy i ochrony zdrowia (Dz. U. Nr 198, poz. 2042).

10.3. **Inne dokumenty i instrukcje**

- *Warunki techniczne wykonania i odbioru robót budowlano-montażowych*, (tom I, II, III, IV, V) Arkady, Warszawa 1989-1990.
- *Warunki techniczne wykonania i odbioru robót budowlanych*. Instytut Techniki Budowlanej, Warszawa 2003.

Warunki techniczne wykonania i odbioru sieci i instalacji, Centralny Ośrodek Badawczo-Rozwojowy Techniki Instalacyjnej INSTAL, Warszawa, 2001.

**SPECYFIKACJE TECHNICZNE
WYKONANIA I OBIORU ROBÓT BUDOWLANYCH
(STANDARDOWE)**

**Kod CPV 45262300
BETONOWANIE**

**Kod CPV 45262310
ZBROJENIE
(Przygotowanie i montaż zbrojenia)**

WSTĘP

1.1. Przedmiot ST

Specyfikacja Techniczna jest stosowana jako dokument przetargowy i kontraktowy przy zlecaniu i realizacji robót związanych z inwestycją pod nazwą:

„Zmiana sposobu użytkowania wraz z przebudową i rozbudową części budynku Miejskiego Klubu Sportowego Łędziny z przeznaczeniem na Miejskie Przedszkole nr 1 z Oddziałami Integracyjnymi oraz przebudowa części budynku Miejskiego Klubu Sportowego Łędziny na potrzeby klubu wraz z zagospodarowaniem terenu i infrastrukturą techniczną.”

1.2. Zakres stosowania ST

Wymagania ogólne należy rozumieć i stosować w powiązaniu ze Specyfikacjami Technicznymi dla poszczególnych rodzajów robót.

Odstępstwa od wymagań podanych w niniejszej specyfikacji mogą mieć miejsce tylko w przypadkach prostych robót o niewielkim znaczeniu, dla których istnieje pewność, że podstawowe wymagania będą spełnione przy zastosowaniu metod wykonania wynikających z doświadczenia oraz uznanych reguł i zasad sztuki budowlanej oraz przy uwzględnieniu przepisów bhp.

1.3. Zakres robót objętych ST

Ustalenia zawarte w niniejszej Specyfikacji mają zastosowanie przy wykonywaniu zbrojenia konstrukcji budynków oraz obiektów budownictwa inżynierskiego.

Roboty, których dotyczy Specyfikacja, obejmują wszystkie czynności mające na celu wykonanie robót związanych z:

- przygotowaniem zbrojenia,
- montażem zbrojenia,
- kontrolą jakości robót i materiałów.

Zakres robót obejmuje elementy konstrukcyjne fundamentów, podpór, murów, konstrukcje szkieletowe, płyty, belki, podciągi, gzymsy oraz konstrukcje związane z wyposażeniem i obsługą obiektów.

1.4. Określenia podstawowe

Określenia podane w niniejszej Specyfikacji są zgodne z odpowiednimi normami oraz określeniami podanymi w ST Kod CPV 45000000-7 „Wymagania ogólne”.

Pręty stalowe wiotkie – pręty stalowe o przekroju kołowym żebrowane o średnicy do 40 mm.

Zbrojenie niesprężające – zbrojenie konstrukcji betonowej niewprowadzające do niej naprężeń w sposób czynny.

1.5. Ogólne wymagania dotyczące robót

Wykonawca robót jest odpowiedzialny za jakość ich wykonania oraz za zgodność z dokumentacją projektową, ST i poleceniami Inspektora nadzoru. Ogólne wymagania dotyczące robót podano w ST Kod CPV 45000000-7.

2. MATERIAŁY

Ogólne wymagania dotyczące materiałów, ich pozyskiwania i składowania podano w ST Kod CPV 45000000-7 „Wymagania ogólne” pkt 2.

2.1. Stal zbrojeniowa

2.1.1. Asortyment stali zbrojeniowej

Do zbrojenia konstrukcji żelbetowych prętami wiotkimi w obiektach budowlanych objętych zakresem kontraktu stosuje się stal klas i gatunków wg dokumentacji projektowej, wg normy PN-H-84023/6: AIIIN, gatunku RB500W/BSt500S-O.T.B. oraz stal klasy AI, gatunku St3SX-b.

2.1.2. Właściwości mechaniczne i technologiczne stali zbrojeniowej

Pręty okrągłe żebrowane ze stali gatunku RB500W/BSt500S-Q.T.B. (Aprobata Techniczna IBDiM Nr AT/2001-04-1115) o następujących parametrach:

- średnica pręta w mm 8÷10
- granica plastyczności R_e (min) w MPa 500
- wytrzymałość na rozciąganie R_m (min) w MPa 550
- wytrzymałość charakterystyczna w MPa 490
- wytrzymałość obliczeniowa w MPa 375
- wydłużenie (min) w % 10
- zginanie do kąta 60° brak pęknięć i rys w złączu.

Pręty okrągłe żebrowane ze stali gatunku 18G2-b wg normy PN-H-84023/06 o następujących parametrach:

- średnica pręta w mm 6÷32
- granica plastyczności R_e (min) w MPa 355
- wytrzymałość na rozciąganie R_m (min) w MPa 490
- wytrzymałość charakterystyczna w MPa 355
- wytrzymałość obliczeniowa w MPa 295
- wydłużenie (min) w % 20
- zginanie do kąta 60° brak pęknięć i rys w złączu.

Pręty okrągłe żebrowane ze stali gatunku St3SX-b wg normy PN-H-84023/01 o następujących parametrach:

- średnica pręta w mm 5,5÷40
- granica plastyczności R_e (min) w MPa 240
- wytrzymałość na rozciąganie R_m (min) w MPa 370
- wytrzymałość charakterystyczna w MPa 240
- wytrzymałość obliczeniowa w MPa 200
- wydłużenie (min) w % 24
- zginanie do kąta 180° brak pęknięć i rys w złączu.

Pręty okrągłe gładkie ze stali gatunku St0S-b wg normy PN-H-84023 o następujących parametrach:

- średnica pręta w mm 5,5÷40
- granica plastyczności R_e (min) w MPa 220
- wytrzymałość na rozciąganie R_m (min) w MPa 310
- wydłużenie (min) w % 22
- zginanie do kąta 180° brak pęknięć i rys w złączu.

Powierzchnia walcówki i prętów powinna być bez pęknięć, pęcherzy i naderwań.

Na powierzchni czołowej prętów niedopuszczone są jamy usadowe, rozwarstwienia, pęknięcia widoczne gołym okiem.

2.1.3. Wymagania przy odbiorze

Pręty stalowe do zbrojenia betonu powinny odpowiadać wymaganiom normy PN-H-93215.

Przeznaczona do odbioru na budowie partia prętów musi być zaopatrzona w atest, w którym mają być podane:

- nazwa wytwórcy,
- oznaczenie wyrobu wg normy PN-H-93215,
- numer wytopu lub numer partii,
- wszystkie wyniki przeprowadzonych badań oraz skład chemiczny według analizy wytopowej,
- masa partii,
- rodzaj obróbki cieplnej.

Na przywieszkach metalowych przymocowanych do każdej wiązki prętów lub kręgu prętów (po dwie do każdej wiązki) muszą znajdować się następujące informacje:

- znak wytwórcy,
- średnica nominalna,
- znak stali,
- numer wytopu lub numer partii,
- znak obróbki cieplnej.

2.2. Druć montażowy

Do montażu prętów zbrojenia należy używać wyżarzonego drutu stalowego, tzw. wiązałkowego.

2.3. Podkładki dystansowe

Dopuszcza się stosowanie stabilizatorów i podkładek dystansowych wyłącznie z betonu. Podkładki dystansowe muszą być przymocowane do prętów.

3. SPRZĘT

Ogólne wymagania dotyczące sprzętu podano w ST Kod CPV 45000000-7 „Wymagania ogólne” pkt 3.

Sprzęt używany przy przygotowaniu i montażu zbrojenia wiotkiego w konstrukcjach budowlanych powinien spełniać wymagania obowiązujące w budownictwie ogólnym. W szczególności wszystkie rodzaje sprzętu, jak: giętarki, prościarki, zgrzewarki, spawarki powinny być sprawne oraz posiadać fabryczną gwarancję i instrukcję obsługi. Sprzęt powinien spełniać wymagania BHP, jak przykładowo osłony zębatych i pasowych urządzeń mechanicznych. Miejsca lub elementy szczególnie niebezpieczne dla obsługi powinny być specjalnie oznaczone. Sprzęt ten powinien podlegać kontroli osoby odpowiedzialnej za BHP na budowie. Osoby obsługujące sprzęt powinny być odpowiednio przeszkolone.

4. TRANSPORT

Ogólne wymagania dotyczące sprzętu podano w ST Kod CPV 45000000-7 „Wymagania ogólne” pkt 4.

Pręty do zbrojenia powinny być przewożone odpowiednimi środkami transportu, w sposób zapewniający uniknięcie trwałych odkształceń oraz zgodnie z przepisami BHP i ruchu drogowego.

5. WYKONANIE ROBÓT

Ogólne zasady wykonania robót podano w ST Kod CPV 45000000-7 „Wymagania ogólne” pkt 5.

5.1. Organizacja robót

Wykonawca przedstawi Inspektorowi nadzoru do akceptacji projekt organizacji i harmonogram robót uwzględniający wszystkie warunki, w jakich będą wykonywane roboty zbrojarskie.

5.2. Przygotowanie zbrojenia

5.2.1. **Przygotowanie, montaż i odbiór zbrojenia** powinien odpowiadać wymaganiom normy PN 91/5-10042, a klasy i gatunki stali winny być zgodne z dokumentacją projektową.

5.2.2. Czyszczenie prętów

Pręty przed ich użyciem do zbrojenia konstrukcji należy oczyścić z zardzy, luźnych płatków rdzy, kurzu i błota. Pręty zbrojenia zatłuszczone lub zabrudzone farbą olejną można opalać lampami benzynowymi lub czyścić preparatami rozpuszczającymi tłuszcze.

Stal narażoną na choćby chwilowe działanie słonej wody należy zmyć wodą słodką.

Stal pokrytą łuszczącą się rdzą i zabłoconą oczyszcza się szczotkami drucianymi ręcznie lub mechanicznie bądź też przez piaskowanie. Po oczyszczeniu należy sprawdzić wymiary przekroju poprzecznego prętów.

Stal tylko zabrudzoną można zmyć strumieniem wody.

Pręty oblodzone odmraża się strumieniem ciepłej wody.

Możliwe są również inne sposoby czyszczenia stali zbrojeniowej akceptowane przez Inspektora nadzoru.

5.2.3. Prostowanie prętów

Dopuszcza się prostowanie prętów za pomocą kluczy, młotków, ścianek. Dopuszczalna wielkość miejscowego odchylenia od linii prostej wynosi 4 mm.

5.2.4. Cięcie prętów zbrojeniowych

Cięcie prętów należy wykonywać przy maksymalnym wykorzystaniu materiału. Wskazane jest sporządzenie w tym celu planu cięcia. Cięcia przeprowadza się przy użyciu mechanicznych noży. Dopuszcza się również cięcie palnikiem acetylenowym.

5.2.5. Odgięcia prętów, haki

Minimalne średnice trzpieni używanych przy wykonywaniu haków zbrojenia podaje tabela Nr 23 normy PN-S-10042. Minimalna odległość od krzywizny pręta do miejsca, gdzie można na nim położyć spoinę, wynosi 10d dla stali A-III i A-II lub 5d dla stali A-I. Na zimno na budowie można wykonywać odgięcia prętów o średnicy $d \leq 12$ mm. Pręty o średnicy $d > 12$ mm powinny być odginane z kontrolowanym podgrzewaniem.

W miejscach zagięć i załamań elementów konstrukcji, w których zagięciu ulegają jednocześnie wszystkie pręty zbrojenia rozciąganego, należy stosować średnicę zagięcia równą co najmniej 20d.

Wewnętrzna średnica odgięcia strzemion i prętów montażowych powinna spełniać warunki podane dla haków. Przy odbiorze haków i odgięć prętów należy zwrócić szczególną uwagę na ich zewnętrzną stronę. Niedopuszczalne są tam pęknięcia powstałe podczas wyginania.

5.3. Montaż zbrojenia

5.3.1. Wymagania ogólne

Układ zbrojenia w konstrukcji musi umożliwiać jego dokładne otoczenie przez jednorodny beton. Po ułożeniu zbrojenia w deskowaniu rozmieszczenie prętów względem siebie i względem deskowania nie może ulec zmianie. W konstrukcję można wbudować stal pokrytą co najwyżej nalotem niełuszczącej się rdzy.

Nie można wbudować stali zatłuszczonej smarami lub innymi środkami chemicznymi, zabrudzonej farbami, zablokowanej i oblodzonej, stali, która była wystawiona na działanie słonej wody.

Minimalna grubość otuliny zewnętrznej w świetle prętów i powierzchni przekroju elementu żelbetowego powinna wynosić co najmniej:

- 0,07 m – dla zbrojenia głównego fundamentów i podpór masywnych,
- 0,055 m – dla strzemion fundamentów i podpór masywnych,
- 0,05 m – dla prętów głównych lekkich podpór i pali,
- 0,03 m – dla zbrojenia głównego ram, belek, pociągów, gzymsów,
- 0,025 m – dla strzemion ram, belek, podciągów i zbrojenia płyt, gzymsów.

Układanie zbrojenia bezpośrednio na deskowaniu i podnoszenie na odpowiednią wysokość w trakcie betonowania jest niedopuszczalne.

Niedopuszczalne jest chodzenie po wykonanym szkielecie zbrojeniowym.

5.3.2. Montowanie zbrojenia

Pręty zbrojenia należy łączyć w sposób określony w dokumentacji projektowej.

Skrzyżowania prętów należy wiązać drutem wiązałkowym, zgrzewać lub łączyć tzw. słupkami dystansowymi. Drut wiązałkowy, wyżarzony o średnicy 1 mm, używa się do łączenia prętów o średnicy do 12 mm, przy średnicach większych należy stosować drut o średnicy 1,5 mm.

W szkieletach zbrojenia belek i słupów należy łączyć wszystkie skrzyżowania prętów narożnych ze strzemionami, a pozostałych prętów – na przemian.

6. KONTROLA JAKOŚCI ROBÓT

Ogólne zasady kontroli jakości robót podano w ST Kod CPV 45000000-7 „Wymagania ogólne” pkt 6.

Kontrola jakości robót wykonania zbrojenia polega na sprawdzeniu zgodności z dokumentacją projektową oraz podanymi powyżej wymaganiami. Zbrojenie podlega odbiorowi przed betonowaniem.

Przy odbiorze stali dostarczonej na budowę należy przeprowadzić następujące badania:

- sprawdzenie zgodności przywieszek z zamówieniem,
- sprawdzenie stanu powierzchni wg normy PN-H-93215,
- sprawdzenie wymiarów wg normy PN-H-93215,
- sprawdzenie masy wg normy PN-H-93215,
- próba rozciągania wg normy PN-EN 10002-1 + AC1:1998,
- próba zginania na zimno wg normy PN-H-04408.

Do badania należy pobrać minimum 3 próbki z każdego kręgu lub wiązki. Próbki należy pobrać z różnych miejsc kręgu.

Jakość prętów należy ocenić pozytywnie, jeżeli wszystkie badania odbiorcze dadzą wynik pozytywny.

Dopuszczalne tolerancje wymiarów w zakresie cięcia, gięcia i rozmieszczenia zbrojenia podano poniżej.

Usytuowanie prętów:

- otulenie wkładek według projektu zwiększone maksymalnie 5 mm, nie przewiduje się zmniejszenia grubości otuliny,
- rozstaw prętów w świetle: 10 mm,
- odstęp od czoła elementu lub konstrukcji: ± 10 mm,

- długość pręta między odgięciami: ± 10 mm,
- miejscowe wykrzywienie: ± 5 mm.

Poprzeczki pod kable należy wykonać z dokładnością: ± 1 mm (wzajemne odległości mierzone w przekroju poprzecznym).

Niezależnie od tolerancji podanych powyżej obowiązują następujące wymagania:

- dopuszczalne odchylenie strzemion od linii prostopadłej do zbrojenia głównego nie powinno przekraczać 3%,
- liczba uszkodzonych skrzyżowań na jednym pręcie nie może przekraczać 25% ogólnej ich liczby na tym pręcie,
- różnica w rozstawie między prętami głównymi nie powinna przekraczać $\pm 0,5$ cm,
- różnice w rozstawie strzemion nie powinny przekraczać ± 2 cm.

7. OBMIAR ROBÓT

Ogólne zasady obmiaru robót podano w ST Kod CPV 45000000-7 „Wymagania ogólne” pkt 7.

7.1. Jednostka obmiarowa

Jednostką obmiarową jest 1 kilogram. Do obliczania należności przyjmuje się teoretyczną ilość (kg) zmontowanego uzbrojenia, tj. łączną długość prętów poszczególnych średnic pomnożoną odpowiednio przez ich masę jednostkową (kg/m). Nie dolicza się stali użytej na zakłady przy łączeniu prętów, przekładek montażowych ani drutu wiązałkowego. Nie uwzględnia się też zwiększonej ilości materiału w wyniku stosowania przez Wykonawcę prętów o średnicach większych od wymaganych w dokumentacji projektowej.

8. ODBIÓR ROBÓT

Ogólne zasady odbioru robót podano w ST Kod CPV 45000000-7 „Wymagania ogólne” pkt 8.

8.1. Zgodność robót z dokumentacją projektową i ST

Roboty powinny być wykonane zgodnie z dokumentacją projektową i ST oraz pisemnymi poleceniami Inspektora nadzoru.

8.2. Odbiór robót zanikających i ulegających zakryciu

8.2.1. Dokumenty i dane

Podstawą odbioru robót zanikających lub ulegających zakryciu są:

- pisemne stwierdzenie Inspektora nadzoru w dzienniku budowy o wykonaniu robót zgodnie z dokumentacją projektową i ST,
- inne pisemne stwierdzenia Inspektora nadzoru o wykonaniu robót.

8.2.2. Zakres robót

Zakres robót zanikających lub ulegających zakryciu określają pisemne stwierdzenia Inspektora nadzoru lub inne potwierdzone przez niego dokumenty.

8.3. Odbiór końcowy

Odbiór końcowy odbywa się po pisemnym stwierdzeniu przez Inspektora nadzoru w dzienniku budowy zakończenia robót zbrojarskich i pisemnego zezwolenia Inspektora nadzoru na rozpoczęcie betonowania elementów, których zbrojenie podlega odbiorowi.

Odbiór powinien polegać na sprawdzeniu:

- zgodności wykonania zbrojenia z dokumentacją projektową,
- zgodności z dokumentacją projektową liczby prętów w poszczególnych przekrojach,
- rozstawu strzemion,
- prawidłowości wykonania haków, złącz i długości zakotwień prętów,

- zachowania wymaganej projektem otuliny zbrojenia.

Do odbioru robót mają zastosowanie postanowienia zawarte w ST Kod CPV 45000000-7 „Wymagania ogólne” pkt 8.

9. PODSTAWA PŁATNOŚCI

Ogólne ustalenia dotyczące podstawy płatności podano w ST Kod CPV 45000000-7 „Wymagania ogólne” pkt 9.

9.1. Cena jednostkowa

Cena jednostkowa obejmuje:

- zapewnienie niezbędnych czynników produkcji,
- oczyszczenie i wyprostowanie, wygięcie, przycinanie prętów stalowych,
- łączenie prętów, w tym spawane „na styk” lub „na zakład”,
- montaż zbrojenia przy użyciu drutu wiązałkowego w deskowaniu zgodnie z dokumentacją projektową i niniejszą ST,
- wykonanie badań i pomiarów,
- oczyszczenie terenu robót z odpadów zbrojenia, stanowiących własność Wykonawcy i usunięcie ich poza teren budowy.

10. PRZEPISY ZWIĄZANE

10.1. Normy

PN-ISO 6935-1:1998	Stal do zbrojenia betonu. Pręty gładkie.
IDT-ISO 6935-1:1991	
PN-ISO 6935-1/AK:1998	Stal do zbrojenia betonu. Pręty gładkie. Dodatkowe wymagania.
PN-ISO 6935-2:1998	Stal do zbrojenia betonu.
IDT-ISO 6935-2:1991	Pręty żebrowane
PN-ISO 6935-2/AK:1998	Stal do zbrojenia betonu. Pręty żebrowane. Dodatkowe wymagania
Poprawki PN-ISO 6935-2/ /AK:1998/ Ap1:1999	
PN 82/H-93215	Walcówka i pręty stalowe do zbrojenia betonu
Poprawki:	1. BI 4/91 poz. 27
	2. BI 8/92 poz. 38
Zmiany 1. BI 4/84 poz. 17	
PN-S-10042	Obiekty mostowe. Konstrukcje betonowe, żelbetowe i sprężone. Projektowanie.
PN-B-06251	Roboty betonowe i żelbetowe. Wymagania techniczne.
Zmiany PN-H-84023-06/A1:1996	Stal określonego stosowania. Stal do zbrojenia betonu. Gatunki.
PN-H-04408	Metale. Technologiczna próba zginania.
PN-EN 10002-1 + AC1:1998	Metale: Próba rozciągania. Metoda badania w temperaturze otoczenia.
PN-B-03264	Konstrukcje betonowe, żelbetowe i sprężone. Projektowanie.

10.2. Inne dokumenty i instrukcje

Instrukcje Instytutu Techniki Budowlanej:

- Instrukcja zabezpieczenia przed korozją konstrukcji,
Warunki wykonania i odbioru robót budowlanych.

SPECYFIKACJE TECHNICZNE
WYKONANIA I ODBIORU ROBÓT BUDOWLANYCH
(STANDARDOWE)

Kod CPV 45262300-4
BETONOWANIE

Kod CPV 45262311-4
BETONOWANIE KONSTRUKCJI

1. CZĘŚĆ OGÓLNA

1.1. Przedmiot ST

Specyfikacja Techniczna jest stosowana jako dokument przetargowy i kontraktowy przy zlecaniu i realizacji robót związanych z inwestycją pod nazwą:

“Zmiana sposobu użytkowania wraz z przebudową i rozbudową części budynku Miejskiego Klubu Sportowego Łędziny z przeznaczeniem na Miejskie Przedszkole nr 1 z Oddziałami Integracyjnymi oraz przebudowa części budynku Miejskiego Klubu Sportowego Łędziny na potrzeby klubu wraz z zagospodarowaniem terenu i infrastrukturą techniczną.”

1.2. Zakres stosowania ST

Wymagania ogólne należy rozumieć i stosować w powiązaniu ze Specyfikacjami Technicznymi dla poszczególnych rodzajów robót.

Odstępstwa od wymagań podanych w niniejszej specyfikacji mogą mieć miejsce tylko w przypadkach prostych robót o niewielkim znaczeniu, dla których istnieje pewność, że podstawowe wymagania będą spełnione przy zastosowaniu metod wykonania wynikających z doświadczenia oraz uznanych reguł i zasad sztuki budowlanej oraz przy uwzględnieniu przepisów bhp.

1.3. Przedmiot i zakres robót objętych ST

Specyfikacja dotyczy zasad prowadzenia robót związanych z wykonywaniem konstrukcji betonowych i żelbetowych w obiektach kubaturowych. Specyfikacja dotyczy wszystkich czynności mających na celu wykonanie robót związanych z:

- przygotowaniem mieszanki betonowej,
- wykonaniem rusztowań,
- wykonaniem deskowań wraz z usztywnieniem,
- układaniem i zagęszczaniem mieszanki betonowej,
- pielęgnacją betonu.

1.4. Określenia podstawowe

Określenia podane w niniejszej Specyfikacji są zgodne z odpowiednimi normami oraz określeniami podanymi w ST „Wymagania ogólne”, Kod CPV 45000000-7, pkt 1.4., a także podanymi poniżej:

Beton zwykły – beton o gęstości powyżej 1,8 t/m³ wykonany z cementu, wody, kruszywa mineralnego o frakcjach piaskowych i grubszych oraz ewentualnych dodatków mineralnych i domieszek chemicznych.

Mieszanka betonowa – mieszanka wszystkich składników przed związaniem betonu.

Zaczyn cementowy – mieszanka cementu i wody.

Zaprawa – mieszanka cementu, wody, składników mineralnych i ewentualnych dodatków przechodzących przez sito kontrolne o boku oczka kwadratowego 2 mm.

Nasiąkliwość betonu – stosunek masy wody, którą zdolny jest wchłonąć beton, do jego masy w stanie suchym.

Stopień wodoszczelności – symbol literowo-liczbowy (np. W8) klasyfikujący beton pod względem przepuszczalności wody. Liczba po literze W oznacza dziesięciokrotną wartość ciśnienia wody w MPa, działającego na próbki betonowe.

Stopień mrozoodporności – symbol literowo-liczbowy (np. F150) klasyfikujący beton pod względem jego odporności na działania mrozu. Liczba po literze F oznacza wymaganą liczbę cykli zamrażania i odmrażania próbek betonowych.

Klasa betonu – symbol literowo-liczbowy (np. B30) klasyfikujący beton pod względem jego wytrzymałości na ściskanie. Liczba po literze B oznacza wytrzymałość gwarantowaną R_b^G (np. Beton klasy B30 przy $R_b^G = 30$ MPa).

Wytrzymałość gwarantowana betonu na ściskanie R_b^G – wytrzymałość (zapewniona z 95-proc. prawdopodobieństwem) uzyskana w wyniku badania na ściskanie kostek sześciennych o boku 150 mm, wykonanych, przechowywanych i badanych zgodnie z normą PN-EN 12300-3:2001.

1.5. Ogólne wymagania dotyczące robót

Wykonawca robót jest odpowiedzialny za jakość ich wykonania oraz za zgodność z dokumentacją projektową, specyfikacjami technicznymi i poleceniami Inspektora nadzoru. Ogólne wymagania dotyczące robót wykonywanych na tej budowie podano w ST „Wymagania ogólne” Kod CPV 45000000-7, pkt 1.5.

1.6. Dokumentacja wykonania konstrukcji betonowych i żelbetowych w obiektach kubaturowych

Roboty betonowe i żelbetowe należy wykonać na podstawie dokumentacji, której wykaz oraz podstawy prawne ich sporządzania podano w ST „Wymagania Ogólne” Kod CPV 45000000-7.

2. WYMAGANIA DOTYCZĄCE WŁAŚCIWOŚCI MATERIAŁÓW

2.1. Ogólne wymagania dotyczące właściwości materiałów, ich pozyskiwania i składowania podano w ST „Wymagania ogólne” Kod CPV 45000000-7, pkt 2

Wszystkie materiały do wykonania konstrukcji betonowych i żelbetowych powinny odpowiadać wymaganiom zawartym w dokumentach odniesienia (normach, aprobatkach technicznych).

2.2. Składniki mieszanki betonowej

2.2.1. Cement – wymagania i badania

Do wykonania betonów klasy B30 i B40 powinien być stosowany cement portlandzki CEM I (bez dodatków), niskoalkaliczny, klasy 42,5 N spełniający wymagania PN-EN 197-1:2002. Stosowane cementy powinny charakteryzować się następującym składem:

- zawartość krzemianu trójwapniowego alitu (C_3S) do 60%,
- zawartość alkaliów do 0,6%,
- zawartość alkaliów pod warunkiem zastosowania kruszywa niereaktywnego do 0,9%,
- zawartość $C_4AF + 2 \times C_3A \leq 20\%$,
- zawartość glinianu trójwapniowego $C_3A \leq 7\%$.

Cement pochodzący z każdej dostawy musi spełniać wymagania zawarte w PN-EN 197-1:2002. Przed użyciem cementu do wykonania mieszanki betonowej należy przeprowadzić kontrolę obejmującą:

- oznaczenie wytrzymałości wg PN-EN 196-1
- oznaczenie czasu wiązania wg PN-EN 196-3
- oznaczenie zmiany objętości wg PN-EN 196-3
- sprawdzenie zawartości grudek cementu nie dających się rozgnieść w palcach i nie rozpadających się w wodzie.

Wyniki badań powinny spełniać następujące wymagania:

- początek wiązania najwcześniej po upływie 60 minut
- koniec wiązania najpóźniej po upływie 10 godz.
- oznaczenie zmiany objętości: nie więcej niż 8 mm

Nie dopuszcza się występowania w cemencie portlandzkim normalnie i szybko twardniejącym, większej niż 20% ciężaru cementu ilości grudek niedających się rozgnieść w palcach i nierozpadających się w wodzie. Grudki należy usunąć poprzez przesianie przez sito o boku oczka kwadratowego 2 mm. W przypadku, gdy wymienione badania wykażą niezgodność z normami, cement nie może być użyty do wykonania betonu.

Magazynowanie:

- cement pakowany (workowany) - składy otwarte (wydzielone miejsca zadaszone na otwartym terenie, zabezpieczone z boków przed opadami) lub magazyny zamknięte (budynki lub pomieszczenia o szczelnym dachu i ścianach);
- cement luzem - magazyny specjalne (zbiorniki stalowe lub żelbetowe przystosowane do pneumatycznego załadunku i wyładunku cementu luzem, zaopatrzone w urządzenia do przeprowadzania kontroli objętości cementu znajdującego się w zbiorniku lub otwory do przeprowadzania kontroli objętości cementu, włączy do czyszczenia oraz kłamy na wewnętrznych ścianach).

Podłoża składów otwartych powinny być twarde i suche, odpowiednio pochylone, zabezpieczające cement przed ściekami wody deszczowej i zanieczyszczeń. Podłogi magazynów zamkniętych powinny być suche i czyste, zabezpieczające cement przed zawilgoceniem i zanieczyszczeniem.

Dopuszczalny okres przechowywania cementu zależy od miejsca przechowywania. Cement nie może być użyty do betonu po okresie:

- 10 dni, w przypadku przechowywania go w zadaszonych składach otwartych,
- po upływie terminu trwałości podanego przez wytwórnię, w przypadku przechowywania w składach zamkniętych.

Każda partia cementu, dla której wydano oddzielne świadectwo jakości powinna być przechowywana osobno w sposób umożliwiający jej łatwe rozróżnienie.

2.2.2. Kruszywo

Kruszywo do betonu powinno charakteryzować się stałością cech fizycznych i jednorodnością uziarnienia pozwalającą na wykonanie partii betonu o stałej jakości.

Poszczególne rodzaje i frakcje kruszywa muszą być na placu oddzielnie składowane, na umocnionym i czystym podłożu w sposób uniemożliwiający mieszanie się.

Kruszywa grube powinny spełniać wymagania norm PN-EN 932 oraz PN-EN 933. W kruszywie grubym nie dopuszcza się grudek gliny. W kruszywie grubszym zawartość podziarna nie powinna przekraczać 5%, a nadziarna 10%. Ziarna kruszywa nie powinny być większe niż:

- 1/3 najmniejszego wymiaru przekroju poprzecznego elementu betonowego,
- 3/4 odległości w świetle między prętami zbrojenia, leżącymi w jednej płaszczyźnie prostopadłej do kierunku betonowania.

Do betonów klas B30 i wyższych należy stosować wyłącznie grysy granitowe lub bazaltowe marki 50, o maksymalnym wymiarze ziarna 16 mm.

Stosowanie grysów z innych skał dopuszcza się pod warunkiem, że zostały one zbadane w placówce badawczej wskazanej przez zamawiającego, a wyniki badań spełniają wymagania dotyczące grysów granitowych i bazaltowych.

Grysy powinny odpowiadać następującym wymaganiom:

- zawartość pyłów mineralnych - do 1%,
- zawartość ziaren nieforemnych (to jest wydłużonych płaskich) - do 20%,
- wskaźnik rozkruszenia:
 - dla grysów granitowych - do 16%,

- dla grysów bazaltowych i innych – do 8%,
- nasiąkliwość – do 1,2%,
- mrozoodporność według metody bezpośredniej – do 2%,
- mrozoodporność wg zmodyfikowanej metody bezpośredniej do 10%,
- reaktywność alkaliczna z cementem określona wg normy PN-EN 480-12:2006(u) nie powinna wywoływać zwiększenia wymiarów liniowych ponad 0,1%,
- zawartość związków siarki – do 0,1%,
- zawartość zanieczyszczeń obcych – do 0,25%,
- zawartość zanieczyszczeń organicznych, nie dających barwy ciemniejszej od wzorcowej.

Kruszywem drobnym powinny być piaski o uziarnieniu do 2 mm pochodzenia rzeczno- lub kompozycja piasku rzeczno- i kopalnianego uszlachetnionego.

Zawartość poszczególnych frakcji w stosie okruszowym piasku powinna się mieścić w granicach:

- do 0,25 mm – 14÷19%,
- do 0,50 mm – 33÷48%,
- do 1,00 mm – 53÷76%.

Piasek powinien spełniać następujące wymagania:

- zawartość pyłów mineralnych – do 1,5%,
- reaktywność alkaliczna z cementem określona wg normy PN-EN 480-12:2006(u) nie powinna wywoływać zwiększenia wymiarów liniowych ponad 0,1%,
- zawartość związków siarki – do 0,2%,
- zawartość zanieczyszczeń obcych – do 0,25%,
- zawartość zanieczyszczeń organicznych – nie dająca barwy ciemniejszej od wzorcowej,
- w kruszywie drobnym nie dopuszcza się grudek gliny.

Piasek pochodzący z każdej dostawy musi być poddany badaniom obejmującym:

- oznaczenie składu ziarnowego wg normy PN-EN 933-1:2000 lub PN-EN 933-2:1999,
- oznaczenie zawartości zanieczyszczeń obcych wg normy PN-EN 933-7:2000,
- oznaczenie zawartości grudek gliny, które oznacza się podobnie, jak zawartość zanieczyszczeń obcych,
- oznaczenie zawartości pyłów mineralnych wg normy PN-EN 933-8:2001, PN-EN 933-9:2001 lub PN-EN 933-10:2002.

Dostawca kruszywa jest zobowiązany do przekazania dla każdej partii kruszywa wyników jego pełnych badań wg normy PN-EN 932 i PN-EN 933 oraz wyników badania specjalnego dotyczące reaktywności alkalicznej w terminach przewidzianych przez Inspektora nadzoru.

W przypadku, gdy kontrola wykaże niezgodność cech danego kruszywa z wymaganiami normy PN-EN 932 i PN-EN 933, użycie takiego kruszywa może nastąpić po jego uszlachetnieniu (np. przez płukanie lub dodanie odpowiednich frakcji kruszywa) i ponownym sprawdzeniu. Należy prowadzić bieżącą kontrolę wilgotności kruszywa wg normy PN-EN 1097-6:2002 dla korygowania receptury roboczej betonu.

2.2.3. Woda

Do przygotowania mieszanki betonowej i skrapiania podłoża stosować można wodę odpowiadającą wymaganiom normy PN-EN 1008-1:2004 „Woda zarobowa do betonu. Specyfikacja pobierania próbek, badanie i ocena przydatności wody zarobowej do betonu, w tym wody odzyskanej z procesów produkcji betonu”. Bez badań laboratoryjnych można stosować wodociągową wodę pitną.

Niedozwolone jest użycie wód ściekowych, kanalizacyjnych, bagiennych oraz wód zawierających tłuszcze organiczne, oleje i muł.

2.2.4. Domieszki i dodatki do betonu

Zaleca się stosowanie do mieszanek betonowych domieszek chemicznych o działaniu:

- napowietrzającym,
- uplastyczniającym,
- przyśpieszającym lub opóźniającym wiązanie.

Dopuszcza się stosowanie domieszek kompleksowych:

- napowietrzająco-uplastyczniających,
- przyśpieszająco-uplastyczniających.

Domieszki do betonów muszą mieć aprobaty, wydane przez Instytut Techniki Budowlanej lub Instytut Dróg i Mostów oraz posiadać atest producenta.

2.3. Beton

Beton do konstrukcji obiektów kubaturowych musi spełniać następujące wymagania:

- nasiąkliwość - do 5%; badanie wg normy PN-EN 206-1:2003,
- mrozoodporność - ubytek masy nie większy od 5%, spadek wytrzymałości na ścislenie nie większy niż 20% po 150 cyklach zamrażania i odmrażania (F150); badanie wg normy PN-EN 206-1:2003,
- wodoszczelność - większa od 0,8MPa (W8),
- wskaźnik wodno-cementowy (w/c) - ma być mniejszy od 0,5.

Skład mieszanki betonowej powinien być ustalony zgodnie z normą PN-EN 206-1:2003 tak, aby przy najmniejszej ilości wody zapewnić szczelne ułożenie mieszanki w wyniku zagęszczania przez wibrowanie. Skład mieszanki betonowej ustala laboratorium Wykonawcy lub wytwórni betonów i wymaga on zatwierdzenia przez Inspektora nadzoru.

Stosunek poszczególnych frakcji kruszywa grubego ustalany doświadczalnie powinien odpowiadać najmniejszej jamistości.

Zawartość piasku w stosie okruchowym powinna być jak najmniejsza i jednocześnie zapewniać niezbędną urabialność przy zagęszczeniu przez wibrowanie oraz nie powinna być większa niż 42% przy kruszywie grubym do 16 mm.

Optymalną zawartość piasku w mieszance betonowej ustala się następująco:

- z ustalonym składem kruszywa grubego wykonuje się kilka (3÷5) mieszanek betonowych o ustalonym teoretycznie stosunku w/c i o wymaganej konsystencji zawierających różną, ale nie większą od dopuszczalnej, ilość piasku,
- za optymalną ilość piasku przyjmuje się taką, przy której mieszanka betonowa zagęszczona przez wibrowanie charakteryzuje się największą masą objętościową.

Wartość parametru A do wzoru Bolomey'a stosowanego do wyznaczenia wskaźnika w/c charakteryzującego mieszankę betonową należy określić doświadczalnie. Współczynnik ten wyznacza się na podstawie uzyskanych wytrzymałości betonu z mieszanek o różnych wartościach w/c (mniejszych i większych od wartości przewidywanej teoretycznie) wykonanych ze stosowanych materiałów. Dla teoretycznego ustalenia wartości wskaźnika w/c w mieszance można skorzystać z wartości parametru A podawanego w literaturze fachowej.

Maksymalne ilości cementu w zależności od klasy betonu są następujące:

- 400 kg/m³ - dla betonu klas B-25 i B-30,
- 450 kg/m³ - dla betonu klas B-35 i wyższych.

Przy projektowaniu składu mieszanki betonowej zagęszczanej przez wibrowanie i dojrzewającej w warunkach naturalnych (średnia temperatura dobową nie niższa niż 10 st. C), średnią wymaganą wytrzymałość na ściskanie należy określić jako równą $1,3 R_b^G$.

Zawartość powietrza w mieszance betonowej badana metodą ciśnieniową wg normy PN-EN 206-1:2003 nie powinna przekraczać:

- wartości 2% - w przypadku niestosowania domieszek napowietrzających,
- wartości 3,5÷5,5% - dla betonu narażonego na czynniki atmosferyczne, przy uziarnieniu kruszywa do 16 mm,
- wartości 4,5÷6,5% - dla betonu narażonego na stały dostęp wody przed zamrożeniem przy uziarnieniu kruszywa do 16 mm.

Konsystencja mieszanek betonowych powinna być nie rzadsza od plastycznej, oznaczonej w normie symbolem K-3. Sprawdzanie konsystencji mieszanki przeprowadza się podczas projektowania jej składu i następnie przy wytwarzaniu.

Dopuszcza się dwie metody badania:

- metodą Ve-Be,
- metodą stożka opadowego.

Różnice pomiędzy założoną konsystencją mieszanki a kontrolowaną metodami określonymi w normie PN-EN 206-1:2003 nie mogą przekraczać:

- $\pm 20\%$ wartości wskaźnika Ve-Be,
- ± 10 mm przy pomiarze stożkiem opadowym.

Pomiaru konsystencji mieszanek K1 do K3 (wg normy PN-EN 206-1:2003) trzeba dokonać aparatem Ve-Be.

Dla konsystencji plastycznej K3 dopuszcza się na budowie pomiar przy pomocy stożka opadowego.

2.4. Warunki przyjęcia na budowę materiałów i wyrobów do robót betonowych

Materiały i wyroby do robót betonowych mogą być przyjęte na budowę, jeśli spełniają następujące warunki:

- są zgodne z ich wyszczególnieniem i charakterystyką podaną w dokumentacji projektowej i specyfikacji technicznej,
- są właściwie opakowane, firmowo zamknięte (bez oznak naruszenia zamknięć) i oznakowane (pełna nazwa wyrobu, ewentualnie nazwa handlowa oraz symbol handlowy wyrobu),
- spełniają wymagane właściwości wskazane odpowiednimi dokumentami odniesienia,
- producent dostarczył dokumenty świadczące o dopuszczeniu do obrotu i powszechnego lub jednostkowego zastosowania wyrobów oraz karty techniczne (katalogowe) wyrobów lub firmowe wytyczne (zalecenia) stosowania wyrobów,
- spełniają wymagania wynikające z ich terminu przydatności do użycia.

Przyjęcie materiałów i wyrobów na budowę powinno być potwierdzone wpisem do dziennika budowy lub protokołem przyjęcia materiałów.

2.5. Warunki przechowywania materiałów i wyrobów do robót betonowych

Materiały i wyroby do robót betonowych powinny być przechowywane i magazynowane zgodnie z instrukcją producenta oraz wymaganiami odpowiednich dokumentów odniesienia tj. norm bądź aprobat technicznych.

Pomieszczenie magazynowe do przechowywania materiałów i wyrobów opakowanych powinno być kryte, suche oraz zabezpieczone przed zawilgoceniem, opadami atmosferycznymi, przemarzeniem i przed działaniem promieni słonecznych.

Wyroby konfekcjonowane powinny być przechowywane w oryginalnych, zamkniętych opakowaniach w temperaturze powyżej +5°C a poniżej +35°C. Wyroby pakowane w worki powinny być układane na paletach lub drewnianej wentylowanej podłodze, w ilości warstw nie większej niż 10.

Jeżeli nie ma możliwości poboru wody na miejscu wykonywania robót, to wodę należy przechowywać w szczelnych i czystych pojemnikach lub cysternach. Nie wolno przechowywać wody w opakowaniach po środkach chemicznych lub w takich, w których wcześniej przetrzymywano materiały mogące zmienić skład chemiczny wody.

3. WYMAGANIA DOTYCZĄCE SPRZĘTU, MASZYN I NARZĘDZI

3.1. Ogólne wymagania dotyczące sprzętu podano w ST „Wy-magania ogólne”, Kod CPV 45000000-7, pkt 3

3.2. Sprzęt do wykonywania robót betonowych

Wykonawca jest zobowiązany do używania takiego sprzętu i narzędzi, które nie spowodują niekorzystnego wpływu na jakość materiałów i wykonywanych robót oraz będą przyjazne dla środowiska.

Do wykonywania robót betonowych należy stosować następujący sprzęt i narzędzia pomocnicze:

3.2.1. Dozowanie składników

Dozatory muszą mieć aktualne świadectwo legalizacji. Składniki muszą być dozowane wagowo.

3.2.2. Mieszanie składników

Mieszanie składników musi odbywać się wyłącznie w betoniarkach o wymuszonym działaniu (zabrania się stosować mieszarek wolnospadowych).

3.2.3. Transport mieszanki betonowej

Do transportu zewnętrznego mieszanek betonowych należy stosować mieszalniki samochodowe (tzw. „gruszki”). Ilość „gruszek” należy dobrać tak, aby zapewnić wymaganą szybkość betonowania z uwzględnieniem odległości dowozu, czasu twardnienia betonu oraz koniecznej rezerwy w przypadku awarii samochodu. Niedozwolone jest stosowanie samochodów skrzyniowych ani wywrotek.

3.2.4. Podawanie mieszanki

Do podawania mieszanek należy stosować pojemniki lub pompy do podawania mieszanek plastycznych. Dopuszcza się także przenośniki taśmowe jednosekcyjne do podawania mieszanki na odległość nie większą niż 10 m.

3.2.5. Zagęszczanie

Do zagęszczania mieszanki betonowej stosować wibratory wgłębne o częstotliwości min. 6000 drgań/min. z buławami o średnicy nie większej od 0,65 odległości między prętami zbrojenia krzyżującymi się w płaszczyźnie poziomej.

Belki i łąty wibracyjne stosowane do wyrównywania powierzchni betonu powinny charakteryzować się jednakowymi drganiami na całej długości.

4. WYMAGANIA DOTYCZĄCE TRANSPORTU

4.1. Ogólne wymagania dotyczące transportu podano w ST „Wymagania ogólne”, Kod CPV 45000000-7, pkt 4

4.2. Transport cementu i przechowywanie cementu - wg PN-EN 197-1:2002

- Cement wysyłany w opakowaniu powinien być pakowany w worki papierowe WK co najmniej trzywarstwowe wg PN-EN 197-1:2002.

- Masa worka z cementem powinna wynosić 50 ± 2 kg. Kolory rozpoznawcze worków oraz napisy na workach powinny być zgodne z PN-EN 197-1:2002.
- Dla cementu luzem należy stosować cementowagony i cementosamochody wyposażone we wsypy umożliwiające grawitacyjne napełnianie zbiorników i urządzenie do ładowania i wyładowania cementu. Cement wysyłany luzem powinien mieć identyfikator zawierający dane zgodnie z PN-EN 197-1:2002.
- Do każdej partii dostarczanego cementu powinien być dołączony dokument dostawy zawierający dane oraz sygnaturę odbiorczą kontroli jakości wg PN-B-197-1:2002.

4.3. Magazynowanie kruszywa

Kruszywo należy przechowywać na dobrze zagęszczonym i odwodnionym podłożu w warunkach zabezpieczających je przed rozfrakcjonowaniem, zanieczyszczeniem oraz zmieszaniem z kruszywem innych klas petrograficznych, asortymentów, marek i gatunków.

4.4. Ogólne zasady transportu masy betonowej

4.4.1. Masę betonową należy transportować środkami nie powodującymi segregacji ani zmian w składzie masy w stosunku do stanu początkowego.

Masę betonową można transportować mieszalnikami samochodowymi („gruszkami”). Ilość gruszek należy dobrać tak, aby zapewnić wymaganą szybkość betonowania z uwzględnieniem odległości dowozu, czasu twardnienia betonu oraz koniecznej rezerwy w przypadku awarii samochodu. Niedozwolone jest stosowanie samochodów skrzyniowych ani wywrotek.

4.4.2. Czas trwania transportu i jego organizacja powinny zapewniać dostarczenie do miejsca, układania masy

Czas transportu i wbudowania mieszanki nie powinien być dłuższy niż:

- 90 minut przy temperaturze otoczenia $+15^{\circ}\text{C}$
- 70 minut przy temperaturze otoczenia $+20^{\circ}\text{C}$
- 30 minut przy temperaturze otoczenia $+30^{\circ}\text{C}$

4.5. Transport masy betonowej przenośnikami taśmowymi

Dopuszcza się transportowanie przenośnikami taśmowymi przy zachowaniu następujących warunków:

- masa betonowa powinna być co najmniej konsystencji plastycznej
- szybkość posuwu taśmy nie powinna być większa niż 1 m/s
- kąt pochylenia przenośnika nie powinien być większy niż 18° przy transporcie do góry i 12° przy transporcie w dół
- przenośnik powinien być wyposażony w urządzenie do równomiernego wysypywania masy oraz do zgarniania zaprawy i zaczynu z taśmy przy jej ruchu powrotnym przy czym zgarnięty materiał powinien być stopniowo wprowadzony do dostarczanej masy betonowej.

5. WYMAGANIA DOTYCZĄCE WYKONANIA ROBÓT

5.1. Ogólne zasady wykonania robót

Ogólne zasady wykonywania robót podano w ST „Wymagania ogólne”, Kod CPV 45000000-7, pkt 5. Wykonawca przedstawi Inspektorowi nadzoru do akceptacji projekt organizacji i harmonogram robót uwzględniające wszystkie warunki, w jakich będą wykonywane roboty betonowe oraz projekty deskowań i rusztowań.

5.2. Warunki przystąpienia do robót

Rozpoczęcie robót betoniarskich może nastąpić na podstawie dostarczonego przez Wykonawcę szczegółowego programu i dokumentacji technologicznej (zaakceptowanej przez Inspektora nadzoru) obejmującej:

- wybór składników betonu,
- opracowanie receptur laboratoryjnych i roboczych,
- sposób wytwarzania mieszanki betonowej,
- sposób transportu mieszanki betonowej,
- kolejność i sposób betonowania,
- wskazanie przerw roboczych i sposobu łączenia betonu w tych przerwach,
- sposób pielęgnacji betonu,
- warunki rozformowania konstrukcji (deskowania),
- zestawienie koniecznych badań.

Przed przystąpieniem do betonowania powinna być stwierdzona przez Inspektora nadzoru prawidłowość wykonania wszystkich robót poprzedzających betonowanie, a w szczególności:

- prawidłowość wykonania deskowań, rusztowań, usztywnień pomostów itp.,
- prawidłowość wykonania zbrojenia,
- zgodność rzędnych z projektem,
- czystość deskowania oraz obecność wkładek dystansowych zapewniających wymaganą wielkość otuliny,
- przygotowanie powierzchni betonu uprzednio ułożonego w miejscu przerwy roboczej,
- prawidłowość wykonania wszystkich robót zanikających, między innymi wykonania przerw dylatacyjnych, warstw izolacyjnych, itp.,
- prawidłowość rozmieszczenia i niezmiennosc kształtu elementów wbudowanych w betonową konstrukcję (kanałów, wpustów, sączków, kotw, rur itp.),
- gotowość sprzętu i urządzeń do prowadzenia betonowania.

Roboty betoniarskie muszą być wykonane zgodnie z wymaganiami norm: PN-EN 206-1:2003 i PN-B-06251.

Betonowanie można rozpocząć po uzyskaniu zezwolenia Inspektora nadzoru potwierdzonego wpisem do dziennika budowy.

5.3. Wytwarzanie, podawanie i układanie mieszanki betonowej

Wytwarzanie mieszanki betonowej powinno odbywać się wyłącznie w wyspecjalizowanym zakładzie produkcji betonu, który może zapewnić żądane w ST wymagania.

Dozowanie składników do mieszanki betonowej powinno być dokonywane wyłącznie wagowo z dokładnością:

- $\pm 2\%$ - przy dozowaniu cementu i wody,
- $\pm 3\%$ - przy dozowaniu kruszywa.

Dozatory muszą mieć aktualne świadectwo legalizacji.

Wagi powinny być kontrolowane co najmniej raz w roku.

Urządzenia dozujące wodę i płynne domieszki powinny być sprawdzane co najmniej raz w miesiącu. Przy dozowaniu składników powinno się uwzględniać korektę związaną ze zmiennym zawilgoceniem kruszywa.

Czas mieszania należy ustalić doświadczalnie, jednak nie powinien on być krótszy niż 2 minuty.

Do podawania mieszanek betonowych należy stosować pojemniki o konstrukcji umożliwiającej łatwe ich opróżnianie lub pompy przystosowanej do podawania mieszanek plastycznych. Przy stosowaniu pomp wymaga się sprawdzenia ustalonej konsystencji mieszanki betonowej przy wylocie.

Mieszanki betonowej nie należy zrzucić z wysokości większej niż 0,75 m od powierzchni, na którą spada. W przypadku, gdy wysokość ta jest większa, należy mieszankę podawać za pomocą rynny zsypowej (do wysokości 3,0 m) lub leja zsypowego teleskopowego (do wysokości 8,0 m).

Przy wykonywaniu elementów konstrukcji monolitycznych należy przestrzegać wymogów dokumentacji technologicznej, która powinna uwzględniać następujące zalecenia:

- w fundamentach, ścianach i ramach mieszankę betonową należy układać bezpośrednio z pojemnika lub rurociągu pompy bądź też za pośrednictwem rynny warstwami o grubości do 40 cm, zagęszczając wibratorami wglębnymi,
- przy wykonywaniu płyt mieszankę betonową należy układać bezpośrednio z pojemnika lub rurociągu pompy,
- przy betonowaniu oczepów, gzymsów, wsporników, zamków i stref przydylatacyjnych stosować wibratory wglębne.

Przy zagęszczeniu mieszanki betonowej należy spełniać następujące warunki:

- wibratory wglębne stosować o częstotliwości min. 6000 drgań na minutę, z buławami o średnicy nie większej niż 0,65 odległości między prętami zbrojenia leżącymi w płaszczyźnie poziomej,
- podczas zagęszczania wibratorami wglębnymi nie wolno dotykać zbrojenia buławą wibratora,
- podczas zagęszczania wibratorami wglębnymi należy zagłębiać buławę na głębokość $5\div 8$ cm w warstwę poprzednią i przytrzymywać buławę w jednym miejscu w czasie $20\div 30$ s., po czym wyjmować powoli w stanie wibrującym,
- kolejne miejsca zagłębienia buławy powinny być od siebie oddalone o $1,4 R$, gdzie R jest promieniem skutecznego działania wibratora; odległość ta zwykle wynosi $0,3\div 0,5$ m,
- belki (ławy) wibracyjne powinny być stosowane do wyrównania powierzchni betonu płyt pomostów i charakteryzować się jednakowymi drganiami na całej długości;
- czas zagęszczania wibratorem powierzchniowym lub belką (łata) wibracyjną w jednym miejscu powinien wynosić od 30 do 60 s.,
- zasięg działania wibratorów przyczepnych wynosi zwykle od 20 do 50 cm w kierunku głębokości i od 1,0 do 1,5 m w kierunku długości elementu; rozstaw wibratorów należy ustalić doświadczalnie tak, aby nie powstawały martwe pola.

Przerwy w betonowaniu należy sytuować w miejscach uprzednio przewidzianych i uzgodnionych z Projektantem.

Ukształtowanie powierzchni betonu w przerwie roboczej powinno być uzgodnione w Projektantem, a w prostszych przypadkach można się kierować zasadą, że powinna ona być prostopadła do powierzchni elementu.

Powierzchnia betonu w miejscu przerywania betonowania powinna być starannie przygotowana do połączenia betonu stwardniałego ze świeżym przez usunięcie z powierzchni betonu stwardniałego, luźnych okruchów betonu oraz warstwy szkliska cementowego oraz zwilżenie wodą.

Powyższe zabiegi należy wykonać bezpośrednio przed rozpoczęciem betonowania.

W przypadku przerwy w układaniu betonu zagęszczanym przez wibrowanie wznowienie betonowania nie powinno się odbyć później niż w ciągu 3 godzin lub po całkowitym stwardnieniu betonu. Jeżeli temperatura powietrza jest wyższa niż 20 st. C, czas trwania przerwy nie powinien przekraczać 2 godzin.

Po wznowieniu betonowania należy unikać dotykania wibratorem deskowania, zbrojenia i poprzednio ułożonego betonu.

W przypadku, gdy betonowanie konstrukcji wykonywane jest także w nocy, konieczne jest wcześniejsze przygotowanie odpowiedniego oświetlenia, zapewniającego prawidłowe wykonawstwo robót i dostateczne warunki bezpieczeństwa pracy.

5.4. Warunki atmosferyczne przy układaniu mieszanki betonowej i wiązaniu betonu

Betonowanie konstrukcji należy wykonywać wyłącznie w temperaturach nie niższych niż plus 5 st. C, zachowując warunki umożliwiające uzyskanie przez beton wytrzymałości co najmniej 15 MPa przed pierwszym zamarznięciem. Uzyskanie wytrzymałości 15 MPa powinno być zbadane na próbkach przechowywanych w takich samych warunkach, jak zabetonowana konstrukcja.

W wyjątkowych przypadkach dopuszcza się betonowanie w temperaturze do -5 st. C, jednak wymaga to zgody Inspektora nadzoru oraz zapewnienia temperatury mieszanki betonowej +20 st. C w chwili układania i zabezpieczenia uformowanego elementu przed utratą ciepła w czasie co najmniej 7 dni. Temperatura mieszanki betonowej w chwili opróżniania betoniarki nie powinna być wyższa niż 35 st. C.

Niedopuszczalne jest kontynuowanie betonowania w czasie ulewnego deszczu, należy wówczas zabezpieczyć miejsce robót za pomocą mat lub folii.

5.5. Pielęgnacja betonu

Bezpośrednio po zakończeniu betonowania zaleca się przykrycie powierzchni betonu lekkimi wodoszczelnymi osłonami zapobiegającymi odparowaniu wody z betonu i chroniącymi beton przed deszczem i nasłonecznieniem.

Przy temperaturze otoczenia wyższej niż +5 st. C należy nie później niż po 12 godz. od zakończenia betonowania rozpocząć pielęgnację wilgotnościową betonu i prowadzić ją co najmniej przez 7 dni (przez polewanie co najmniej 3 razy na dobę).

Przy temperaturze otoczenia +15 st. C i wyższej beton należy polewać w ciągu pierwszych 3 dni co 3 godziny w dzień i co najmniej 1 raz w nocy, a w następne dni co najmniej 3 razy na dobę.

Woda stosowana do polewania betonu powinna spełniać wymagania normy PN-EN 1008-1:2004.

W czasie dojrzewania betonu elementy powinny być chronione przed uderzeniami i drganiami przynajmniej do chwili uzyskania przez niego wytrzymałości na ściskanie co najmniej 15 MPa.

5.6. Wykańczanie powierzchni betonu

Dla powierzchni betonu obowiązują następujące wymagania:

- wszystkie betonowe powierzchnie muszą być gładkie i równe, bez zagłębień między ziarnami kruszywa, przelomami i wybrzuszeniami ponad powierzchnię,
- pęknięcia i rysy są niedopuszczalne,
- wypukłości i wgłębienia nie powinny być większe niż 2 mm.

Ostre krawędzie betonu po rozdeskowaniu powinny być oszlifowane. Jeżeli dokumentacja projektowa nie przewiduje specjalnego wykończenia powierzchni betonowych konstrukcji, to bezpośrednio po rozebraniu deskowań należy wszystkie wystające nierówności wyrównać za pomocą tarcz karborundowych i czystej wody.

Wyklucza się szpachlowanie konstrukcji po rozdeskowaniu.

5.7. Rusztowania

Rusztowania należy wykonać na podstawie projektu technologicznego opracowanego przez Wykonawcę w ramach ceny kontraktowej i uzgodnionej z Inspektorem nadzoru. Rusztowania mogą być wykonane z elementów drewnianych lub stalowych.

Rusztowania powinny w czasie ich eksploatacji zapewnić sztywność i niezmienność układu geometrycznego i bezpieczeństwo konstrukcji.

Wykonanie rusztowań powinno uwzględniać „podniesienie wykonawcze” związane za strzałką konstrukcji oraz ugięciem i osiadaniem rusztowań pod wpływem ciężaru układanego betonu.

Wykonawca powinien przedłożyć Inspektorowi nadzoru do akceptacji szczegółowe rysunki robocze rusztowań.

Całkowita rozbiórka rusztowań może nastąpić po osiągnięciu przez beton wytrzymałości wymaganej przez PN-B-06251. Rusztowanie należy rozbierać stopniowo, pod ścisłym nadzorem, unikając jednoczesnego usunięcia większej liczby podpór. Terminy rozdeskowania konstrukcji należy ustalić według PN-B-06251.

5.8. Deskowania

Deskowania dla podstawowych elementów konstrukcji obiektu (ustroju nośnego, podpór) należy wykonać według projektu technologicznego deskowania, opracowanego na podstawie obliczeń statyczno-wytrzymałościowych.

Projekt opracuje Wykonawca w ramach ceny kontraktowej i uzgadnia z Projektantem.

Konstrukcja deskowań powinna być sprawdzana na siły wywołane parciem świeżej masy betonowej i uderzeniami przy jej wylewaniu z pojemników oraz powinna uwzględniać:

- szybkość betonowania,
- sposób zagęszczania,
- obciążenia pomostami roboczymi.

Konstrukcja deskowania powinna spełniać następujące warunki:

- zapewniać odpowiednią sztywność i niezmienność kształtu konstrukcji,
- zapewniać jednorodną powierzchnię betonu,
- zapewniać odpowiednią szczelność,
- zapewniać łatwy ich montaż i demontaż oraz wielokrotność użycia,
- wykazywać odporność na deformację pod wpływem warunków atmosferycznych.

Deskowania zaleca się wykonywać ze sklejki. W uzasadnionych przypadkach na część deskowań można użyć desek z drzew iglastych III lub IV klasy. Minimalna grubość desek wynosi 32 mm.

Deski powinny być jednostronnie strugane i przygotowane do łączenia na wpust i pióro. Styki, gdzie nie można zastosować połączenia na pióro i wpust, należy uszczelnić taśmami z tworzyw sztucznych albo pianką. Należy zwrócić szczególną uwagę na uszczelnienie styków ścian z dnem deskowania oraz styków deskowań belek i poprzecznic.

Sfazowania należy wykonywać zgodnie z dokumentacją projektową.

Belki gzymsowe oraz gzymsy wykonywane razem z pokrywami okapowymi muszą być wykonywane w deskowaniu z zastosowaniem wykładzin.

Otwory w konstrukcji i osadzanie elementów typu odcinki rur, łączniki należy wykonać wg wymagań dokumentacji projektowej.

6. KONTROLA JAKOŚCI ROBÓT

6.1. Ogólne zasady kontroli jakości robót podano w ST „Wymagania ogólne”, Kod CPV 45000000-7, pkt 6.

6.2. Badania kontrolne betonu

Dla określenia wytrzymałości betonu wbudowanego w konstrukcję należy w trakcie betonowania pobierać próbki kontrolne w postaci kostek sześciennych o boku 15 cm w liczbie nie mniejszej niż:

- 1 próbka na 100 zarobów,
- 1 próbka na 50 m³ betonu,
- 3 próbki na dobę,
- 6 próbek na partię betonu.

Próbki pobiera się losowo po jednej, równomiernie w okresie betonowania, a następnie przechowuje się, przygotowuje i bada w okresie 28 dni zgodnie z normą PN-B-06250.

Jeżeli próbki pobrane i badane jak wyżej wykażą wytrzymałość niższą od przewidzianej dla danej klasy betonu, należy przeprowadzić badania próbek wyciętych z konstrukcji.

Jeżeli wyniki tych badań będą pozytywne, to beton należy uznać za odpowiadający wymaganej klasie betonu.

W przypadku niespełnienia warunków wytrzymałości betonu na ściskanie po 28 dniach dojrzewania, dopuszcza się w uzasadnionych przypadkach, za zgodą Inspektora nadzoru, spełnienie tego warunku w okresie późniejszym, lecz nie dłuższym niż 90 dni.

Dopuszcza się pobieranie dodatkowych próbek i badanie wytrzymałości betonu na ściskanie w okresie krótszym niż od 28 dni.

Dla określenia nasiąkliwości betonu należy pobrać przy stanowisku betonowania co najmniej jeden raz w okresie betonowania obiektu oraz każdorazowo przy zmianie składników betonu, sposobu układania i zagęszczania po 3 próbki o kształcie regularnym lub po 5 próbek o kształcie nieregularnym, zgodnie z normą PN-EN 206-1:2003.

Próbki trzeba przechowywać w warunkach laboratoryjnych i badać w okresie 28 dni zgodnie z normą PN-EN 206-1:2003.

Nasiąkliwość zaleca się również badać na próbkach wyciętych z konstrukcji.

Dla określenia mrozoodporności betonu należy pobrać przy stanowisku betonowania co najmniej jeden raz w okresie betonowania obiektu oraz każdorazowo przy zmianie składników i sposobu wykonywania betonu po 12 próbek regularnych o minimalnym wymiarze boku lub średnicy próbki 100 mm. Próbki należy przechowywać w warunkach laboratoryjnych i badać w okresie 90 dni zgodnie z normą PN-EN 206-1:2003.

Zaleca się badać mrozoodporność na próbkach wyciętych z konstrukcji.

Przy stosowaniu metody przyśpieszonej wg normy PN-EN 206-1:2003 liczba próbek reprezentujących daną partię betonu może być zmniejszona do 6, a badanie należy przeprowadzić w okresie 28 dni.

Wymagany stopień wodoszczelności sprawdza się, pobierając co najmniej jeden raz w okresie betonowania obiektu oraz każdorazowo przy zmianie składników i sposobu wykonywania betonu po 6 próbek regularnych o grubości nie większej niż 160 mm i minimalnym wymiarze boku lub średnicy 100 mm.

Próbki przechowywać należy w warunkach laboratoryjnych i badać w okresie 28 dni wg normy PN-EN 206-1:2003.

Dopuszcza się badanie wodoszczelności na próbkach wyciętych z konstrukcji.

Na Wykonawcy spoczywa obowiązek zapewnienia wykonania badań laboratoryjnych (przez własne laboratoria lub inne uprawnione) przewidzianych normą PN-B-06250, a także gromadzenie, przechowywanie i okazywanie Inspektorowi nadzoru wszystkich wyników badań dotyczących jakości betonu i stosowanych materiałów.

Jeżeli beton poddany jest specjalnym zabiegom technologicznym, należy opracować plan kontroli jakości betonu dostosowany do wymagań technologii produkcji. W planie kontroli

powinny być uwzględnione badania przewidziane aktualną normą i niniejszą ST oraz ewentualnie inne, konieczne do potwierdzenia prawidłowości zastosowanych zabiegów technologicznych.

Badania powinny obejmować:

- badanie składników betonu,
- badanie mieszanki betonowej,
- badanie betonu.

Zestawienie wymaganych badań wg PN-EN 206-1:2003:

	Rodzaj badania	Metoda badania według	Termin lub częstość badania
SKŁADNIKI BETONU	1) Badanie cementu – czasu wiązania – stałość objętości – obecności grudek – wytrzymałości	PN-EN 196-3:2006 j.w. PN-EN 196-6:1997 PN-EN 196-1:2006	Bezpośrednio przed użyciem każdej dostarczonej partii
	2) Badanie kruszywa – składu ziarnowego – kształtu ziaren – zawartości pyłów – zawartości zanieczyszczeń – wilgotności	PN-EN 933-1:2000 PN-EN 933-3:1999 PN-EN 933-9:2001 PN-EN 933-7:2000 PN-EN 1097-6:2002	j.w.
	3) Badanie wody	PN-EN 1008-1:2004	Przy rozpoczęciu robót i w przypadku stwierdzenia zanieczyszczenia
	4) Badanie dodatków i domieszek	PN-EN 480 i Aprobata Techniczna	
MIESZANKA BETONOWA	Urabialność	PN-EN 206-1:2003	Przy rozpoczęciu robót
	Konsystencja	j.w.	Przy projektowaniu recepty i 2 razy na zmianę roboczą
	Zawartość powietrza	j.w.	j.w.
BETON	1) Wytrzymałość na ściskanie na próbkach	j.w.	Po ustaleniu recepty i po wykonaniu każdej partii betonu
	2) Wytrzymałość na ściskanie – badania nieniszczące	PN-B-06261	W przypadkach technicznie uzasadnionych
	3) Nasiąkliwość	PN-EN 206-1:2003	Po ustaleniu recepty, 3 razy w okresie wykonywania konstrukcji i raz na 5000 m ³ betonu
	4) Mrozoodporność	j.w.	j.w.
	5) Przepuszczalność wody	j.w.	j.w.

6.3. Kontrola deskowań i rusztowań

Badania elementów rusztowań należy przeprowadzić w zależności od użytego materiału zgodnie z:

- PN-M-47900-2:1996 w przypadku elementów stalowych,
- PN-B-03163:1998 w przypadku konstrukcji drewnianych.

Każde deskowanie powinno być odebrane. Przedmiotem sprawdzenia w czasie odbioru powinny być:

- klasy drewna i jego wady (sęki)
- szczelność deskowań w płaszczyznach i narożach wklęsłych
- poziom górnej krawędzi i powierzchni deskowania przed i po betonowaniu.

Dopuszcza się następujące odchyłki deskowań w stosunku do wielkości założonych w projekcie technologicznym deskowań:

- a) rozstaw żeber $\pm 0,5\%$, lecz nie więcej niż o 2 cm,
- b) odchylenie deskowań od prostoliniowości lub od płaszczyzny o 0,1%,
- c) różnice w grubości desek $\pm 0,2$ cm,
- d) odchylenie ścian od pionu o $\pm 0,2\%$, lecz nie więcej niż 0,5 cm,

- e) wybrzuszenie powierzchni o $\pm 0,2$ cm, na odcinku 3 m,
- f) odchyłki wymiarów wewnętrznych deskowań (przekrojów betonowych):
 - 0,2% wysokości, lecz nie więcej niż - 0,5 cm,
 - + 0,5% wysokości, lecz nie więcej niż + 2 cm,
 - - 0,2% grubości (szerokości), lecz nie więcej niż + 0,5 cm.

W każdym rusztowaniu w czasie odbioru należy sprawdzić:

- rodzaj materiału (klasę drewna - nie należy stosować do rusztowań klasy niższej niż K27),
- łączniki i złącza,
- poziomy górnych krawędzi przed obciążeniem i po obciążeniu oraz krawędzie dolne,
- efektywność stężeń,
- przygotowanie podłoża i sposób przekazywania nacisków na podłoże.

Rusztowania i deskowania powinny być przedmiotem bieżącej kontroli geodezyjnej podczas ich budowy, w czasie betonowania oraz demontażu (sprawdzenie wpływu zdjęcia rusztowań i deskowań na odkształcenia konstrukcji nośnej).

7. WYMAGANIA DOTYCZĄCE PRZEDMIARU I OBMIARU ROBÓT

7.1. Ogólne zasady obmiaru robót podano w ST „Wymagania ogólne”, Kod CPV 45000000-7, pkt 7

7.2. Szczegółowe zasady obmiaru robót betonowych

Objętość konstrukcji betonowej lub żelbetowej oblicza się w m³ (metr sześcienny). Do obliczenia ilości przedmiarowej lub obmiarowej przyjmuje się wymiary według dokumentacji projektowej. Z kubatury nie potrąca się rowków, skosów o przekroju równym lub mniejszym od 6 cm².

8. SPOSÓB ODBIORU ROBÓT

8.1. Ogólne zasady odbioru robót podano w ST „Wymagania ogólne”, Kod CPV 45000000-7, pkt 8

8.2. Odbiór robót zanikających lub ulegających zakryciu

W trakcie odbioru należy przeprowadzić badania wymienione w pkt. 6 niniejszej specyfikacji.

Jeżeli wszystkie pomiary i badania dały wynik pozytywny można uznać, że roboty betoniarskie zostały wykonane zgodnie z dokumentacją projektową oraz specyfikacją techniczną (szczegółową).

Jeżeli chociaż jeden wynik badania jest negatywny roboty należy uznać za niezgodne z wymaganiami. W takim przypadku należy ustalić zakres prac koniecznych do usunięcia nieprawidłowości. Po wykonaniu ustalonego zakresu prac należy przedstawić je do ponownego odbioru.

Wszystkie ustalenia związane z dokonaniem odbioru robót ulegających zakryciu należy zapisać w dzienniku budowy lub protokole podpisanym przez przedstawicieli inwestora (inspektor nadzoru) i wykonawcy (kierownik budowy).

8.3. Odbiór częściowy

Odbiór częściowy polega na ocenie ilości i jakości wykonanej części robót. Odbioru częściowego robót dokonuje się dla zakresu określonego w dokumentach umownych, według zasad jak przy odbiorze ostatecznym robót.

Celem odbioru częściowego jest wczesne wykrycie ewentualnych usterek w realizowanych robotach i ich usunięcie przed odbiorem końcowym.

Odbiór częściowy robót jest dokonywany przez inspektora nadzoru w obecności kierownika budowy.

Protokół odbioru częściowego jest podstawą do dokonania częściowego rozliczenia robót, jeżeli taką formę przewiduje.

8.4. Odbiór ostateczny (końcowy)

Odbiór końcowy stanowi ostateczną ocenę rzeczywistego wykonania robót w odniesieniu do ich zakresu (ilości), jakości i zgodności z dokumentacją projektową.

Odbiór ostateczny przeprowadza komisja powołana przez zamawiającego, na podstawie przedłożonych dokumentów, wyników badań oraz dokonanej oceny wizualnej.

Zasady i terminy powoływania komisji oraz czas jej działania powinna określać umowa.

Wykonawca robót obowiązany jest przedłożyć komisji następujące dokumenty:

- dokumentację projektową z naniesionymi zmianami dokonanymi w toku wykonywania robót,
- szczegółowe specyfikacje techniczne ze zmianami wprowadzonymi w trakcie wykonywania robót,
- dziennik budowy i książki obmiarów z zapisami dokonywanymi w toku prowadzonych robót, protokoły kontroli spisywane w trakcie wykonywania prac,
- dokumenty świadczące o dopuszczeniu do obrotu i powszechnego zastosowania użytych materiałów i wyrobów budowlanych,
- protokoły odbiorów robót ulegających zakryciu i odbiorów częściowych,
- wyniki badań laboratoryjnych i ekspertyz.

W toku odbioru komisja obowiązana jest zapoznać się z przedłożonymi dokumentami, przeprowadzić badania zgodnie z wytycznymi podanymi w pkt. 6 niniejszej ST, porównać je z wymaganiami podanymi w dokumentacji projektowej i niniejszej specyfikacji technicznej robót betonarskich (szczegółowej), opracowanej dla odbieranego przedmiotu zamówienia, oraz dokonać oceny wizualnej.

Konstrukcje betonowe i żelbetowe powinny być odebrane, jeżeli wszystkie wyniki badań są pozytywne, a dostarczone przez wykonawcę dokumenty są kompletne i prawidłowe pod względem merytorycznym.

Jeżeli chociażby jeden wynik badań był negatywny konstrukcje nie powinny być odebrane. W takim przypadku należy wybrać jedno z następujących rozwiązań:

- jeżeli to możliwe należy ustalić zakres prac korygujących, usunąć nieprawidłowości wykonania konstrukcji w stosunku do wymagań określonych w dokumentacji projektowej i niniejszej specyfikacji technicznej (szczegółowej) i przedstawić je ponownie do odbioru,
- jeżeli odchylenia od wymagań nie zagrażają bezpieczeństwu użytkownika i trwałości konstrukcji zamawiający może wyrazić zgodę na dokonanie odbioru końcowego z jednoczesnym obniżeniem wartości wynagrodzenia w stosunku do ustaleń umownych.
- w przypadku, gdy nie są możliwe podane wyżej rozwiązania, wykonawca zobowiązany jest usunąć wadliwie wykonany element konstrukcyjny, wykonać go ponownie i powtórnie zgłosić do odbioru.

W przypadku niekompletności dokumentów odbiór może być dokonany po ich uzupełnieniu.

Z czynności odbioru sporządza się protokół podpisany przez przedstawicieli zamawiającego i wykonawcy. Protokół powinien zawierać:

- ustalenia podjęte w trakcie prac komisji,
- ocenę wyników badań,

- wykaz wad i usterek ze wskazaniem sposobu ich usunięcia,
- stwierdzenie zgodności lub niezgodności wykonania konstrukcji z zamówieniem.

Protokół odbioru końcowego jest podstawą do dokonania rozliczenia końcowego pomiędzy zamawiającym a wykonawcą.

8.5. Odbiór po upływie okresu rękojmi i gwarancji

Celem odbioru po okresie rękojmi i gwarancji jest ocena stanu konstrukcji betonowej lub żelbetowej po użytkowaniu w tym okresie oraz ocena wykonywanych w tym okresie ewentualnych robót poprawkowych, związanych z usuwaniem zgłoszonych wad.

Odbiór po upływie okresu rękojmi i gwarancji jest dokonywany na podstawie oceny wizualnej konstrukcji, z uwzględnieniem zasad opisanych w pkt. 8.4. „Odbiór ostateczny (końcowy)”.

Pozytywny wynik odbioru pogwarancyjnego jest podstawą do zwrotu kaucji gwarancyjnej; negatywny do ewentualnego dokonania potrąceń wynikających z obniżonej jakości robót.

Przed upływem okresu gwarancyjnego zamawiający powinien zgłosić wykonawcy wszystkie zauważone wady w wykonanych robotach betoniarskich.

9. PODSTAWA ROZLICZENIA ROBÓT PODSTAWOWYCH, TYMCZASOWYCH I PRAC TOWARZYSZĄCYCH

9.1. Ogólne ustalenia dotyczące podstawy rozliczenia robót podano w ST „Wymagania ogólne”, Kod CPV 45000000-7, pkt 9

9.2. Zasady rozliczenia i płatności

Rozliczenie robót betoniarskich może być dokonane jednorazowo po wykonaniu pełnego zakresu robót i ich końcowym odbiorze lub etapami określonymi w umowie, po dokonaniu odbiorów częściowych robót.

Ostateczne rozliczenie umowy pomiędzy zamawiającym a wykonawcą następuje po dokonaniu odbioru pogwarancyjnego.

Podstawę rozliczenia oraz płatności wykonywanego i odebranego zakresu robót betoniarskich stanowi wartość tych robót obliczona na podstawie:

- określonych w dokumentach umownych (ofercie) cen jednostkowych i ilości robót zaakceptowanych przez zamawiającego lub
- ustalonej w umowie kwoty ryczałtowej za określony zakres robót.

Ceny jednostkowe wykonania 1 m³ konstrukcji betonowych lub żelbetowych lub kwoty ryczałtowe uwzględniają:

- przygotowanie stanowiska roboczego,
- dostarczenie do stanowiska roboczego materiałów, narzędzi i sprzętu,
- obsługę sprzętu,
- montaż rusztowań z pomostami i deskowań,
- przygotowanie mieszanki betonowej wraz z wbudowaniem w konstrukcję oraz z zagęszczeniem i pielęgnacją,
- wykonanie przerw dylatacyjnych,
- wykonanie w konstrukcji wszystkich wymaganych projektem otworów, jak również osadzenie potrzebnych zakotwień, marek, rur itp.,
- demontaż deskowań, rusztowań i pomostów wraz z ich oczyszczeniem,
- oczyszczenie stanowiska pracy i usunięcie, będących własnością wykonawcy, materiałów rozbiórkowych i urządzeń,
- wykonanie badań i pomiarów kontrolnych standardowych,

- koszty pośrednie, zysk kalkulacyjny i ryzyko.
Cena jednostkowa i kwota ryczałtowa nie obejmuje podatku VAT.

10. DOKUMENTY ODNIESIENIA

10.1. Normy

1. PN-EN 196-1:2006 Metody badania cementu. Część 1: Oznaczanie wytrzymałości.
2. PN-EN 196-2:2006 Metody badania cementu. Część 2: Analiza chemiczna cementu.
3. PN-EN 196-3:2006 Metody badania cementu. Część 3: Oznaczanie czasu wiązania i stałości objętości.
4. PN-EN 196-6:1997 Metody badania cementu. Część 6: Oznaczanie stopnia zmielenia.
5. PN-EN 197-1:2002 Cement. Część 1: Skład, wymagania i kryteria zgodności dla cementu powszechnego użytku.
6. PN-EN 197-1:2002/A1:2005 - jw. -
7. PN-EN 197-2:2002 Cement. Część 2: Ocena zgodności.
8. PN-EN 932-1:1999 Badania podstawowych właściwości kruszyw - Część 1: Metody pobierania próbek.
9. PN-EN 932-2:2001 Badania podstawowych właściwości kruszyw - Część 2: Metody pomniejszania próbek laboratoryjnych.
10. PN-EN 932-3:1999 Badania podstawowych właściwości kruszyw - Część 3: Procedura i terminologia uproszczonego opisu petrograficznego.
11. PN-EN 932-3:1999/A1:2004 - jw. -
12. PN-EN 932-5:2001 Badania podstawowych właściwości kruszyw - Część 5: Wyposażenie podstawowe i wzorcowanie.
13. PN-EN 932-6:2002 Badania podstawowych właściwości kruszyw - Część 6: Definicje powtarzalności i odtwarzalności.
14. PN-EN 933-1:2000 Badanie geometrycznych właściwości kruszyw - Część 1: Oznaczenie składu ziarnowego - Metoda przesiewowa.
15. PN-EN 933-1:2000/A1:2006 - jw. -
16. PN-EN 933-2:1999 Badanie geometrycznych właściwości kruszyw - Część 2: Oznaczenie składu ziarnowego - Nominalne wymiary otworów sit badawczych.
17. PN-EN 933-3:1999 Badania geometrycznych właściwości kruszyw - Część 3: Oznaczanie kształtu ziaren za pomocą wskaźnika płaskości.
18. PN-EN 933-3:1999/A1:2004 - jw. -
19. PN-EN 933-4:2001 Badanie geometrycznych właściwości kruszyw - Część 4: Oznaczanie kształtu ziaren - Wskaźnik kształtu.
20. PN-EN 933-5:2000 Badanie geometrycznych właściwości kruszyw - Część 5: Oznaczenie procentowej zawartości ziaren o powierzchniach powstałych w wyniku przekruszenia lub łamania kruszyw grubych.
21. PN-EN 933-5:2000/A1:2005 - jw. -
22. PN-EN 933-6:2002 Badanie geometrycznych właściwości kruszyw - Część 6: Ocena właściwości powierzchni - Wskaźnik przepływu kruszyw.
23. PN-EN 933-6:2002/AC:2004 - jw. -
24. PN-EN 933-7:2000 Badanie geometrycznych właściwości kruszyw - Część 7: Oznaczenie zawartości muszli - Zawartość procentowa muszli w kruszywach grubych.

25. PN-EN 933-8:2001 Badanie geometrycznych właściwości kruszyw – Część 8: Ocena zawartości drobnych cząstek – Badanie wskaźnika piaskowego.
26. PN-EN 933-9:2001 Badanie geometrycznych właściwości kruszyw – Część 9: Ocena zawartości drobnych cząstek – Badanie błękitem metylenowym.
27. PN-EN 933-10:2002 Badanie geometrycznych właściwości kruszyw – Część 10: Ocena zawartości drobnych cząstek – Uziarnienie wypełniaczy (przesiewanie w strumieniu powietrza).
28. PN-EN 1097-3:2000 Badanie mechanicznych i fizycznych właściwości kruszyw – Część 3: Oznaczanie gęstości nasypowej i jamistości.
29. PN-EN 1097-6:2002 Badanie mechanicznych i fizycznych właściwości kruszyw – Część 6: Oznaczanie gęstości ziaren i nasiąkliwości.
30. PN-EN 1097-6:2002/AC:2004 – jw. –
31. PN-EN 1097-6:2002/Ap1:2005 – jw. –
32. PN-EN 1097-6:2002/A1:2006 – jw. –
33. PN-EN 12620:2004 Kruszywa do betonu.
34. PN-EN 12620:2004/AC:2004 – jw. –
35. PN-EN 934-2:2002 Domieszki do betonu, zaprawy i zaczynu. Domieszki do betonu. Definicje i wymagania.
36. PN-EN 934-2:2002/A1:2005 – jw. –
37. PN-EN 934-2:2002/A2:2006 – jw. –
38. PN-EN 480-1:1999 Domieszki do betonu, zaprawy i zaczynu. Metody badań. Część 1: Beton wzorcowy i zaprawa wzorcowa do badania.
39. PN-EN 480-1:2006(u) – jw. –
40. PN-EN 480-2:2006 Domieszki do betonu, zaprawy i zaczynu. Metody badań. Część 2: Oznaczanie czasu wiązania.
41. PN-EN 480-4:2006(u) Domieszki do betonu, zaprawy i zaczynu. Metody badań. Część 4: Oznaczanie ilości wody wydzielającej się samoczynnie z mieszanki betonowej.
42. PN-EN 480-5:2006(u) Domieszki do betonu, zaprawy i zaczynu. Metody badań. Część 5: Oznaczanie absorpcji kapilarnej.
43. PN-EN 480-6:2006(u) Domieszki do betonu, zaprawy i zaczynu. Metody badań. Część 6: Analiza w podczerwieni.
44. PN-EN 480-8:1999 Domieszki do betonu, zapraw i zaczynu. Metody badań. Część 8: Oznaczanie umownej zawartości suchej substancji.
45. PN-EN 480-10:1999 Domieszki do betonu, zaprawy i zaczynu. Metody badań. Część 10: Oznaczanie zawartości chlorków rozpuszczalnych w wodzie.
46. PN-EN 480-12:2006(u) Domieszki do betonu, zaprawy i zaczynu. Metody badań. Część 12: Oznaczanie zawartości alkaliów w domieszkach.
47. PN-EN 1008-1:2004 Woda zarobowa do betonu. Część 1: Specyfikacja pobierania próbek, badanie i ocena przydatności wody zarobowej do betonu, w tym wody odzyskanej z procesów produkcji betonu.
48. PN-EN 206-1:2003 Beton. Część 1: Wymagania, właściwości, produkcja i zgodność.
49. PN-EN 206-1:2003/Ap1:2004 – jw. –
50. PN-EN 206-1:2003/A1:2005 – jw. –
51. PN-EN 206-1:2003/A2:2006 – jw. –

52. PN-EN 12504-1:2001 Badanie betonu w konstrukcjach. Część 1: Odwierty rdzeniowe – Wycinanie, ocena i badanie wytrzymałości na ściskanie.
53. PN-EN 12504-2:2002 Badanie betonu w konstrukcjach. Część 2: Badania nieniszczące – Oznaczanie liczby odbicia.
54. PN-EN 12504-2:2002/ Ap1:2004 – jw. –
55. PN-EN 12504-3:2006 Badanie betonu w konstrukcjach. Część 3: Oznaczanie siły wrywającej.
56. PN-EN 12504-4:2005 Badanie betonu w konstrukcjach. Część 4: Oznaczanie prędkości fali ultradźwiękowej.
57. PN-B-06251 Roboty betonowe i żelbetowe. Wymagania techniczne. (*Norma wycofana bez zastąpienia*)
58. PN-75/D-96000 Tarcica iglasta ogólnego przeznaczenia.
59. PN-72/D-96002 Tarcica liściasta ogólnego przeznaczenia.
60. PN-92/D-95017 Surowiec drzewny. Drewno wielkowymiarowe iglaste. Wspólne wymagania i badania.
61. PN-87/N-02251 Geodezja. Osnowy geodezyjne. Terminologia.
62. PN-N-02211:2000 Geodezyjne wyznaczenie przemieszczeń. Terminologia podstawowa.
63. PN-M-47900-1:1996 Rusztowania stojące metalowe robocze. Część 1: Określenia, podział i główne parametry.
64. PN-M-47900-2:1996 Rusztowania stojące metalowe robocze. Część 2: Rusztowania stojakowe z rur stalowych. Ogólne wymagania i badania oraz eksploatacja.
65. PN-M-47900-3:1996 Rusztowania stojące metalowe robocze. Część 3: Rusztowania ramowe.
66. PN-EN 74-1:2006(u) Złącza, sworznie centrujące i podstawki stosowane w deskowaniach i rusztowaniach. Część 1: Złącza do rur – Wymagania i metody badań.
67. PN-B-03163-1:1998 Konstrukcje drewniane. Rusztowania – Terminologia.
68. PN-B-03163-2:1998 Konstrukcje drewniane. Rusztowania – Wymagania.
69. PN-B-03163-3:1998 Konstrukcje drewniane. Rusztowania – Badania.
70. PN-ISO-9000 (seria 9000, 9001, 9002 i 9003). Normy dotyczące zarządzania jakością i zapewnienie jakości.

10.2. Ustawy

- Ustawa z dnia 16 kwietnia 2004 r. o wyrobach budowlanych (Dz. U. z 2004 r. Nr 92, poz. 881).
- Ustawa z dnia 30 sierpnia 2002 r. o systemie zgodności (tekst jednolity Dz. U. z 2004 r. Nr 204, poz. 2087).
- Ustawa z dnia 7 lipca 1994 r. Prawo budowlane (tekst jednolity Dz. U. z 2006 r. Nr 156, poz. 1118 z późn. zmianami).

10.3. Rozporządzenia, instrukcje i inne dokumenty

- Rozporządzenie Ministra Infrastruktury z dnia 26.06.2002 r. w sprawie dziennika budowy, montażu i rozbiórki, tablicy informacyjnej oraz ogłoszenia zawierającego dane dotyczące bezpieczeństwa pracy i ochrony zdrowia (Dz. U. z 2002 r. Nr 108, poz. 953 z późniejszymi zmianami).

- Rozporządzenie Ministra Infrastruktury z dnia 11 sierpnia 2004 r. w sprawie sposobów deklarowania zgodności wyrobów budowlanych oraz sposobu znakowania ich znakiem budowlanym (Dz. U. z 2004 r. Nr 198, poz. 2041).
- Rozporządzenie Ministra Infrastruktury z dnia 12 kwietnia 2002 r. w sprawie warunków technicznych, jakim powinny odpowiadać budynki i ich usytuowanie (Dz. U. z 2002 r. Nr 75, poz. 690 z późn. zmianami).
- Specyfikacja techniczna wykonania i odbioru robót budowlanych - Wymagania ogólne Kod CPV 45000000-7, wydanie II OWEOB Promocja - 2005 rok.
- Instrukcja zabezpieczenia przed korozją konstrukcji betonowych i żelbetowych, wydanie ITB nr 240/82.
- Instrukcja zabezpieczenia przed korozją alkaliczną betonu przez zastosowanie dodatków mineralnych, wydanie ITB nr 306/91.
- Warunki techniczne wykonania i odbioru robót budowlanych, wydanie Arkady - 1990 rok.

SPECYFIKACJE TECHNICZNE
WYKONANIA I OBIORU ROBÓT BUDOWLANYCH
(STANDARDOWE)

Kod CPV 45450000-6
BEZSPOINOWE SYSTEMY OCIEPLANIA
ŚCIAN BUDYNKÓW

1. CZĘŚĆ OGÓLNA

1.1. Nazwa nadana zamówieniu przez Zamawiającego

“Zmiana sposobu użytkowania wraz z przebudową i rozbudową części budynku Miejskiego Klubu Sportowego Łędziny z przeznaczeniem na Miejskie Przedszkole nr 1 z Oddziałami Integracyjnymi oraz przebudowa części budynku Miejskiego Klubu Sportowego Łędziny na potrzeby klubu wraz z zagospodarowaniem terenu i infrastrukturą techniczną.”

1.2. Przedmiot ST

Przedmiotem niniejszej standardowej specyfikacji technicznej (ST) są wymagania dotyczące wykonania i odbioru robót – wykonania bezspoinowych systemów ociepleniowych (BSO) ścian budynków.

1.3. Zakres stosowania ST

Wymagania ogólne należy rozumieć i stosować w powiązaniu ze Specyfikacjami Technicznymi dla poszczególnych rodzajów robót.

Odstępstwa od wymagań podanych w niniejszej specyfikacji mogą mieć miejsce tylko w przypadkach prostych robót o niewielkim znaczeniu, dla których istnieje pewność, że podstawowe wymagania będą spełnione przy zastosowaniu metod wykonania wynikających z doświadczenia oraz uznanych reguł i zasad sztuki budowlanej oraz przy uwzględnieniu przepisów bhp.

1.4. Przedmiot i zakres robót objętych ST

Specyfikacja dotyczy wszystkich czynności, mających na celu wykonanie bezspoinowych systemów ociepleniowych (BSO), wykonywanych na zewnętrznych powierzchniach ścian (przegród) budynków nowobudowanych oraz istniejących, w ramach robót termomodernizacyjnych.

Przedmiotem opracowania jest określenie wymagań odnośnie właściwości materiałów, wymagań w zakresie sposobów oceny i przygotowania podłoża i wymagań dotyczących wykonania bezspoinowych systemów ociepleniowych oraz ich odbiorów.

1.5. Określenia podstawowe, definicje

Określenia podane w niniejszej ST są zgodne z odpowiednimi normami oraz określeniami podanymi w ST „Wymagania ogólne” Kod CPV 45000000-7, pkt 1.4.

Dodatkowo w Specyfikacji używane są następujące terminy:

Bezspoinowy system ocieplania ścian zewnętrznych (BSO) – wykonywany na budowie zestaw wyrobów produkowanych fabrycznie, dostarczany jako kompletny system i składający się, minimum, z następujących składników:

- zaprawy klejącej i łączników mechanicznych systemu,
- materiału do izolacji cieplnej,
- jednej lub większej liczby określonych warstw systemu, w których co najmniej jedna warstwa zawiera zbrojenie,
- warstwy wykończeniowej systemu.

Wszystkie składniki są zaprojektowane przez producenta specjalnie dla systemu i podłoża.

Systemy BSO można podzielić ze względu na:

- rodzaj zastosowanej izolacji termicznej – styropian, wełna mineralna (zwykła, lamelowa),
- sposób mocowania – klejenie, klejenie/mocowanie mechaniczne, mocowanie mechaniczne,
- rodzaj warstwy wykończeniowej – tynk cienkowarstwowy (mineralny, polimerowy, krzemianowy, silikonowy),

- stopień rozprzestrzeniania ognia – nierozprzestrzeniające, słabo rozprzestrzeniające, silnie rozprzestrzeniające.

Podłoże – powierzchnia nowej lub istniejącej ściany lub stropu. Może być w stanie surowym, pokryta tynkiem mineralnym, organicznym i powłokami farb.

Środek gruntujący – materiał наносzony na podłoże lub > *warstwę zbrojoną*, celem regulacji (wyrównania, redukcji) nasiąkliwości lub zwiększenia przyczepności.

Izolacja cieplna – materiał o niskiej wartości współczynnika przewodzenia ciepła, jako składnik BSO mocowany w formie płyt na ścianach (przegrodach) zewnętrznych i nadający im wymagane parametry termoizolacyjne.

Zaprawa (masa) klejąca – materiał systemu do przyklejania materiału izolacyjnego do podłoża.

Łączniki mechaniczne – określone łączniki do mocowania systemów izolacji cieplnej do podłoża, na przykład kołki rozporowe i profile.

Warstwa zbrojona – określona warstwa systemu stosowana bezpośrednio na powierzchni materiału do izolacji cieplnej. Zawiera zbrojenie. Warstwa zbrojona ma największy wpływ na właściwości mechaniczne systemu.

Siatki z włókna szklanego – określone tkaniny systemu składające się z przędzy z ciągłych włókien szklanych w obu kierunkach wątku i osnowy, z wykończeniem odpornym na działanie alkaliów.

Zbrojenie – określone materiały systemu osadzone w warstwie zbrojonej w celu zwiększenia jej wytrzymałości mechanicznej. Zbrojeniem są zazwyczaj siatki z włókien szklanych lub siatki metalowe.

Warstwa wykończeniowa – określony materiał mineralny, organiczny i/lub nieorganiczny systemu, tworzący jego wierzchnią warstwę. Warstwa wykończeniowa w połączeniu z warstwą zbrojoną stanowi zabezpieczenie przed oddziaływaniem warunków atmosferycznych; nadaje również systemowi fakturę i barwę.

Systemowe elementy uzupełniające – listwy (profile) cokołowe (startowe), kątowniki narożne (ochronne), profile dylatacyjne, profile i elementy dekoracyjne, podokienniki – służą do zapewnienia funkcji technicznych BSO i ukształtowania jego powierzchni.

1.6. Ogólne wymagania dotyczące robót

Wykonawca robót jest odpowiedzialny za jakość ich wykonania oraz za zgodność z dokumentacją projektową, specyfikacjami technicznymi i poleceniami Inspektora nadzoru. Ogólne wymagania dotyczące wykonania i odbioru robót podano w ST „Wymagania ogólne” Kod CPV 45000000-7, pkt 1.5.

1.7. Dokumentacja robót ociepleniowych

Dokumentację robót ociepleniowych stanowią:

- projekt budowlany i wykonawczy w zakresie wynikającym z rozporządzenia Ministra Infrastruktury z 02.09.2004 r. w sprawie szczegółowego zakresu i formy dokumentacji projektowej, specyfikacji technicznych wykonania i odbioru robót budowlanych oraz programu funkcjonalno-użytkowego (Dz. U. z 2004 r. Nr 202, poz. 2072 z późn. zmianami),
- specyfikacje techniczne wykonania i odbioru robót (obligatoryjne w przypadku zamówień publicznych), sporządzone zgodnie z rozporządzeniem Ministra Infrastruktury z dnia 02.09.2004 r. w sprawie szczegółowego zakresu i formy dokumentacji projektowej, specyfikacji technicznych wykonania i odbioru robót budowlanych oraz programu funkcjonalno-użytkowego (Dz. U. z 2004 r. Nr 202, poz. 2072 z późn. zmianami),

- dziennik budowy, prowadzony zgodnie z rozporządzeniem Ministra Infrastruktury z dnia 26 czerwca 2002 r. w sprawie dziennika budowy, montażu i rozbiórki, tablicy informacyjnej oraz ogłoszenia zawierającego dane dotyczące bezpieczeństwa pracy i ochrony zdrowia (Dz. U. z 2002 r. Nr 108, poz. 953 z późn. zmianami),
- dokumenty świadczące o dopuszczeniu do obrotu i powszechnego lub jednostkowego zastosowania użytych wyrobów budowlanych, zgodnie z ustawą z 16 kwietnia 2004 r. o wyrobach budowlanych (Dz. U. z 2004 r. Nr 92, poz. 881), karty techniczne wyrobów lub zalecenia producentów, dotyczące stosowania wyrobów,
- protokoły odbiorów częściowych, końcowych i robót zanikających, z załączonymi protokołami z badań kontrolnych,
- dokumentacja powykonawcza, czyli wymienione wcześniej części składowe dokumentacji robót z naniesionymi zmianami dokonanymi w toku wykonywania robót (zgodnie z art. 3, pkt 14 ustawy Prawo budowlane z dnia 7 lipca 1994 r. – Dz. U. z 2003 r. Nr 207, poz. 2016 z późniejszymi zmianami).

Roboty dociepleniowe należy wykonywać na podstawie dokumentacji projektowej i szczegółowej specyfikacji technicznej wykonania i odbioru robót ociepleniowych, opracowanych dla konkretnego przedmiotu zamówienia.

Część rysunkowa dokumentacji projektowej powinna zawierać między innymi:

- widoki elewacji, wraz z ewentualnym rozmieszczeniem elementów i profili dekoracyjnych, linii zmian kolorystyki i faktury powierzchni; w przypadkach bardziej złożonych – rozwinięcia poszczególnych elewacji,
- rzut kondygnacji (kondygnacji powtarzalnej) i przekroje poprzeczne budynku,
- rzut dachu, zawierający rozmieszczenie rur spustowych,
- rysunki detali architektonicznych – szczegółów połączeń ocieplenia powierzchni ścian ze stolarką, podokiennikami, okapem dachu, płytami balkonu, profilami dylatacyjnymi i innymi elementami elewacyjnymi.

2. WYMAGANIA DOTYCZĄCE WŁAŚCIWOŚCI MATERIAŁÓW

2.1. Ogólne wymagania dotyczące materiałów, ich pozyskiwania i składowania podano w ST „Wymagania ogólne” Kod CPV 45000000-7, pkt 2

Materiały stosowane do wykonania robót ociepleniowych powinny mieć:

- oznakowanie znakiem CE oznaczające, że dokonano oceny ich zgodności ze zharmonizowaną normą europejską, wprowadzoną do zbioru Polskich Norm, z europejską aprobatą techniczną lub krajową specyfikacją techniczną państwa członkowskiego Unii Europejskiej lub Europejskiego Obszaru Gospodarczego, uznaną przez Komisję Europejską za zgodną z wymaganiami podstawowymi, albo
- deklarację zgodności z uznanymi regułami sztuki budowlanej wydaną przez producenta, jeżeli dotyczy ona wyrobu umieszczonego w wykazie wyrobów mających niewielkie znaczenie dla zdrowia i bezpieczeństwa określonym przez Komisję Europejską, albo
- oznakowanie znakiem budowlanym oznaczające, że są to wyroby nie podlegające obowiązkowemu oznakowaniu CE, dla których dokonano oceny zgodności z Polską Normą lub aprobatą techniczną, bądź uznano za „regionalny wyrób budowlany”,

Dodatkowo oznakowanie powinno umożliwiać identyfikację producenta i typu wyrobu, kraju pochodzenia, daty produkcji.

Specyfikacja standardowa nie opisuje ewentualnych różnic, dotyczących wymagań dla poszczególnych bezspoinowych systemów ociepleń. Należy je uwzględnić przy przygotowywaniu szczegółowej specyfikacji technicznej.

2.2. Rodzaje materiałów i elementów systemu

Wszystkie materiały do wykonania ociepleń powinny odpowiadać wymaganiom zawartym w dokumentach odniesienia (normach, aprobatkach technicznych).

2.2.1. Środek gruntujący – materiał wodorozcieńczalny (np. dyspersja akrylowa, wodny roztwór szkła wodnego) stosowany, zależnie od rodzaju i stanu podłoża, do jego przygotowania przed klejeniem płyt izolacji termicznej lub na powierzchni warstwy zbrojonej, przed wykonaniem warstwy wykończeniowej.

2.2.2. Zaprawa (masa) klejąca – gotowy lub wymagający zarobienia z wodą materiał (na bazie cementu modyfikowany polimerami, polimerowy/akrylowy mieszany z cementem, zbrojony włóknem szklanym) do klejenia płyt izolacji termicznej do podłoża, zróżnicowany zależnie od rodzaju izolacji (styropian, wełna mineralna). Wybór zaprawy ma wpływ na klasyfikację palności wyrobu. W niektórych systemach zaprawa klejąca stosowana jest także do wykonania warstwy zbrojonej. Wymagana konsystencja zaprawy (stożek pomiarowy): 10 ±1 cm.

2.2.3. Płyty termoizolacyjne:

- płyty ze styropianu (polistyrenu spienionego) ekspandowanego (EPS 70-040 Fasada, EPS 80-036 Fasada) mają zastosowanie jako izolacja termiczna BSO przy ograniczeniu do wysokości 25 m powyżej poziomu terenu (budynki nowobudowane) oraz do 11 kondygnacji włącznie (budynki wzniesione przed 01.04.1995). Mocowane są, zależnie od rodzaju podłoża, wysokości budynku i położenia na ścianie – metodą klejenia, za pomocą łączników mechanicznych lub metodą łączoną. Płyty mają krawędzie proste lub frezowane (pióro/wpust, przylga), poprawiające szczelność połączeń. Do elewacji boniowanych produkowane są gotowe, frezowane elementy izolacji lub spoiny frezowane są na powierzchni zwykłych płyt. Szczegółowe wymagania dla płyt ze styropianu ekspandowanego określa norma PN-EN 13163,
- płyty ze styropianu ekstrudowanego – ze względu na niższą w porównaniu ze styropianem ekspandowanym nasiąkliwość, mają zastosowanie w strefach o podwyższonym oddziaływaniu wilgoci (woda rozpryskowa, wilgoć gruntowa), np. na cokółkach budynków. Szczegółowe wymagania dla płyt ze styropianu ekstrudowanego określa norma PN-EN 13164,
- płyty z wełny mineralnej zwykłej i lamelowej mają zastosowanie na całych powierzchniach ścian budynków lub, w połączeniu ze styropianem, tylko na części powyżej 25 m ponad poziomem terenu. Płyty z wełny mineralnej zwykłej wymagają w każdym przypadku mocowania mechanicznego, z wełny lamelowej mogą być, zależnie od właściwości podłoża, tylko klejone. Szczegółowe wymagania dla płyt z wełny mineralnej określa norma PN-EN 13162,
- inne rodzaje materiałów termoizolacyjnych – szkło piankowe, pianka mineralna.

2.2.4. Łączniki mechaniczne:

- kołki rozporowe – wkręcane lub wbijane, wykonane z tworzywa sztucznego (nylon, polipropylen, poliamid, polietylen) lub z blachy stalowej, z rdzeniem metalowym lub z tworzywa. Wyposażone są w talerzyki dociskowe, dodatkowo – w krążki termoizolacyjne, zmniejszające efekt powstawania mostków termicznych,
- profile mocujące – metalowe (ze stali nierdzewnej, aluminium) elementy, służące do mocowania płyt izolacji termicznej o frezowanych krawędziach.

2.2.5. Zaprawa zbrojąca – oparta na bazie cementu lub bezcementowa (np. dyspersja akrylowo-kopolimerowa), zawierająca wypełniacze (także włókna) masa, nanoszona na powierzchnię płyt izolacyjnych, w której zatapia się siatka zbrojąca. W niektórych systemach tworzy samodzielnie warstwę zbrojącą.

2.2.6. Siatka zbrojąca – siatka z włókna szklanego (impregnowanego przeciwalkalicznie) o gramaturze min. 145 g/m², wtapiana w zaprawę zbrojącą.

2.2.7. Zaprawy (masy) tynkarskie

- zaprawy mineralne – oparte na spoiwach mineralnych (mineralno – polimerowych) suche zaprawy do wykonywania tynków cienkowarstwowych. Mimo możliwości barwienia, zgodnie z zaleceniami producentów, dla poprawy cech optycznych, nasiąkliwości i odporności na zanieczyszczenia wymagają zwykle malowania farbami elewacyjnymi. Zależnie od uziarnienia (1,5-6 mm) wykonywane są w różnych grubościach i fakturach powierzchni – typu baranek lub rowkowy („kornik”, żłobiony),
- masy akrylowe (polimerowe) – oparte na spoiwach organicznych (dyspersje polimerowe) gotowe materiały do wykonywania tynków cienkowarstwowych. Barwione w masie nie wymagają malowania farbami elewacyjnymi. Grubości i faktury powierzchni – jak w przypadku tynków mineralnych,
- masy krzemianowe (silikatowe) – oparte na bazie szkła wodnego potasowego (z dodatkiem żywicy akrylowej) gotowe materiały do wykonywania tynków cienkowarstwowych. Barwione w masie nie wymagają malowania farbami elewacyjnymi. Zależnie od uziarnienia (1-3 mm) wykonywane w różnych grubościach i fakturach powierzchni tynków – typu baranek, rowkowy lub modelowany,
- masy silikonowe – oparte na bazie żywicy (emulsji) silikonowej, gotowe materiały do wykonywania tynków cienkowarstwowych. Barwione w masie nie wymagają malowania farbami elewacyjnymi. Grubości i faktury powierzchni – jak w przypadku tynków krzemianowych.

2.2.8. Farby – farby elewacyjne akrylowe, krzemianowe (silikatowe) i silikonowe, stosowane systemowo lub uzupełniająco na powierzchniach tynków cienkowarstwowych.

2.2.9. Elementy uzupełniające (akcesoria systemowe):

- profile cokołowe (startowe) – elementy stalowe lub aluminiowe, służące do systemowego ukształtowania dolnej krawędzi powierzchni BSO, mocowane do podłoża za pomocą kołków rozporowych,
- narożniki ochronne – elementy: z włókna szklanego (siatki), PCW, blachy stalowej i aluminiowej (z ramionami z siatki), służące do zabezpieczenia (wzmocnienia) krawędzi (narożników budynków, ościeży itp.) przed uszkodzeniami mechanicznymi,
- listwy krawędziowe – elementy ze stali nierdzewnej (aluminium) służące do wykonywania styków BSO z innymi materiałami (np. ościeżnicami),
- profile dylatacyjne – elementy metalowe lub z włókna szklanego, służące do kształtowania szczelin dylatacyjnych na powierzchni BSO,
- taśmy uszczelniające – rozprężne taśmy z elastycznej, bitumizowanej pianki (poliuretanowej) do wypełniania szczelin dylatacyjnych, połączeń BSO z ościeżnicami, obróbkami blacharskimi i innymi detalami elewacyjnymi,
- pianka uszczelniająca – materiał do wypełniania nieszczelnych połączeń między płytami izolacji termicznej,
- siatka pancerna – siatka z włókna szklanego o wzmocnionej strukturze (gramatura ~500 g/m²), do wykonania wzmocnionej warstwy zbrojonej BSO w strefach o podwyższonym oddziaływaniu mechanicznym (np. do wysokości 2 m ponad poziomem terenu),
- siatka do detali – siatka z włókna szklanego o delikatnej strukturze (gramatura ~50 g/m²) do kształtowania detali elewacji (boniowanie, profile),
- profile (elementy) dekoracyjne – gotowe elementy do kształtowania elewacji (gzymsy, obramienia, podokienniki), wykonane z granulatu szklanego, styropianu, pokrywane ewentualnie warstwą zbrojoną i malowane,

- podokienniki - systemowe elementy, wykonane z blachy lakierowanej, powlekanej (stalowej, aluminiowej), dostosowane do montażu z BSO.

Uwaga: W skład większości systemów BSO wchodzi jedynie część wymienionych wyżej elementów.

2.3. Wariantowe stosowanie materiałów

Zgodnie z określeniem art. 2 pkt 1 Ustawy z dnia 16 kwietnia 2004 r. o wyrobach budowlanych bezspoinowe systemy ocieplania są wyrobami budowlanymi i powinny być stosowane zgodnie z wydanymi im aprobatami. Wynika z tego wymóg konieczności wyłącznego stosowania składników systemu, wymienionych w odpowiedniej Aprobacie Technicznej, pkt 3.1. Materiały i elementy.

Na rynku europejskim (w tym krajowym) dokumentem dopuszczającym BSO do obrotu są Europejskie Aprobaty Techniczne (EAT), udzielane w oparciu o Wytyczne do Europejskich Aprobatek Technicznych - ETAG nr 004, na rynku krajowym - Aprobaty Techniczne ITB, udzielane w oparciu o Zalecenia Udzielania Aprobatek Technicznych (ZUAT).

2.4. Warunki przyjęcia na budowę wyrobów ociepleniowych

Wyroby do systemów ociepleniowych mogą być przyjęte na budowę, jeśli spełniają następujące warunki:

- są zgodne z ich wyszczególnieniem i charakterystyką podaną w dokumentacji projektowej i specyfikacji technicznej (szczegółowej),
- są właściwie oznakowane i opakowane,
- spełniają wymagane właściwości, wskazane odpowiednimi dokumentami odniesienia,
- producent dostarczył dokumenty świadczące o dopuszczeniu do obrotu i powszechnego lub jednostkowego zastosowania oraz karty katalogowe wyrobów lub firmowe wytyczne stosowania wyrobów.

Niedopuszczalne jest stosowanie do robót ociepleniowych wyrobów nieznanego pochodzenia.

Przyjęcie materiałów i wyrobów na budowę powinno być potwierdzone wpisem do dziennika budowy.

2.5. Warunki przechowywania i składowania wyrobów do robót ociepleniowych

Wszystkie materiały powinny być dostarczane w oryginalnych opakowaniach i przechowywane zgodnie z instrukcją producenta oraz odpowiednią Aprobata Techniczną (pkt 4 - Pakowanie, przechowywanie i transport).

Podstawowe zasady przechowywania:

- środki gruntujące, gotowe masy (zaprawy, kleje), farby - przechowywać w szczelnie zamkniętych opakowaniach, zabezpieczonych przed bezpośrednim nasłonecznieniem i działaniem mrozu, przez okres zgodny z wytycznymi producenta,
- materiały suche - przechowywać w szczelnie zamkniętych opakowaniach, w warunkach suchych, przez okres zgodny z wytycznymi producenta,
- izolacja termiczna - płyty ze styropianu i wełny mineralnej przechowywać w warunkach zabezpieczonych przed uszkodzeniem i oddziaływaniem warunków atmosferycznych,
- siatki zbrojące, listwy, profile, okładziny - przechowywać w warunkach zabezpieczonych przed zanieczyszczeniem i uszkodzeniem mechanicznym.

3. WYMAGANIA DOTYCZĄCE SPRZĘTU, MASZYN I NARZĘDZI

3.1. Ogólne wymagania dotyczące sprzętu podano w ST „Wymagania ogólne” Kod CPV 45000000 - 7, pkt. 3

3.2. Sprzęt do wykonywania BSO

- 3.2.1.** Do prowadzenia robót na wysokości - wszystkie typy rusztowań i urządzeń transportu pionowego, stosowanych do robót elewacyjnych,
- 3.2.2.** Do przygotowania mas i zapraw - mieszarki mechaniczne (wolnoobrotowe), stosowane do mieszania mas, zapraw i klejów budowlanych,
- 3.2.3.** Do transportu i przechowywania materiałów - opakowania fabryczne, duże pojemniki (silosy, opakowania typu „big bag”) do materiałów suchych i o konsystencji past,
- 3.2.4.** Do nakładania mas i zapraw - tradycyjny sprzęt i narzędzia do nakładania ręcznego (pace, kielnie, szpachelki, łaty) oraz do podawania i nakładania mechanicznego (pompy, pompy mieszające, agregaty, pistolety natryskowe), także w systemowym zestawieniu z pojemnikami na materiały,
- 3.2.5.** Do cięcia płyt izolacji termicznej i kształtowania ich powierzchni i krawędzi - szlifierki ręczne, piły ręczne i elektryczne, frezarki do kształtowania krawędzi i powierzchni płyt (boniowanie),
- 3.2.6.** Do mocowania płyt - wiertarki zwykle i udarowe, osprzęt (nasadki) do kształtowania otworów (zagłębianie talerzyków i krążków termoizolacyjnych),
- 3.2.7.** Do kształtowania powierzchni tynków - pace stalowe, z tworzywa sztucznego, narzędzia do modelowania powierzchni,
- 3.2.8.** Pozostały sprzęt - przyrządy miernicze, poziomnice, łaty, niwelatory, sznury traserskie itp.

4. WYMAGANIA DOTYCZĄCE TRANSPORTU

4.1. Ogólne wymagania dotyczące transportu podano w ST „Wymagania ogólne” Kod CPV 45000000-7, pkt 4

4.2. Transport materiałów

Materiały wchodzące w skład BSO należy transportować zgodnie z wymaganiami producentów materiałów, aprobaty technicznej (pkt 4 Pakowanie, przechowywanie i transport), zasadami eksploatacji środków transportowych i przepisami ruchu drogowego.

Wyroby do robót ociepleniowych mogą być przewożone jednostkami transportu samochodowego, kolejowego, wodnego i innymi.

Załadunek i wyładunek wyrobów w jednostkach ładunkowych (na paletach) należy prowadzić sprzętem mechanicznym, wyposażonym w osprzęt widłowy, kleszczowy lub chwytakowy.

Załadunek i wyładunek wyrobów transportowanych luzem wykonuje się ręcznie. Ręczny załadunek zaleca się prowadzić przy maksymalnym wykorzystaniu sprzętu i narzędzi pomocniczych, takich jak: kleszcze, chwytaki, wciągniki, wózki.

Przy załadunku wyrobów należy przestrzegać zasad wykorzystania pełnej ładowności jednostki transportowej. Do zabezpieczenia przed przemieszczaniem i uszkodzeniem jednostek ładunkowych w czasie transportu należy stosować: kliny, rozpory i bariery.

Do zabezpieczenia wyrobów luzem w trakcie transportu należy wykorzystać materiały wyściółkowe, amortyzujące, takie, jak: maty słomiane, wióry drzewne, płyty styropianowe, ścinki pianki poliuretanowej.

5. WYMAGANIA DOTYCZĄCE WYKONANIA ROBÓT

5.1. Ogólne zasady wykonania robót podano w ST „Wymagania ogólne” Kod CPV 45000000-7, pkt 5

5.2. Warunki przystąpienia do robót ociepleniowych

Przed rozpoczęciem robót związanych z wykonaniem BSO należy:

- wykonać projekt robót ociepleniowych, zarówno w przypadku obiektów nowobudowanych, jak i prac renowacyjnych. Projekt powinien przewidzieć zamocowanie elementów elewacyjnych w sposób nie powodujący powstawania istotnych dla funkcjonalności systemu mostków termicznych,
- przygotować plan bezpieczeństwa i ochrony zdrowia (bioz) i zapewnić odpowiednie zagospodarowanie placu budowy,
- wykonać wszystkie roboty stanu surowego, zamurować i wypełnić przebiccia, bruzdy i ubytki,
- wykonać cały zakres robót dekarских (pokrycia, odwodnienie, obróbki blacharskie), montażu (ewentualnie wymiany) stolarki okiennej i drzwiowej zewnętrznej, przejść i przyłączy instalacyjnych na powierzchniach przeznaczonych do wykonania BSO,
- wykonać roboty, mające wpływ na sytuację wilgotnościową podłoża, przede wszystkim tynki wewnętrzne i jastrychy,
- wykonać zabezpieczenia stolarki, ślusarki, okładzin i innych elementów elewacji.

5.3. Wymagania dotyczące podłoża pod roboty ociepleniowe

Przed rozpoczęciem robót należy wykonać ocenę podłoża, polegającą na kontroli jego czystości, wilgotności, twardości, nasiąkliwości i równości.

Próba odporności na ścieranie - ocena stopnia zapylenia, osypywania się powierzchni lub występowania pozostałości wykwitów i spieków za pomocą dłoni lub czarnej, twardej tkaniny.

Próba odporności na skrobanie (zadrapanie) - wykonanie krzyżowych nacięć i zrywanie powierzchni lub ocena zwartości i nośności podłoża oraz przyczepności istniejących powłok za pomocą rylca.

Próba zwilżania - ocena chłonności (nasiąkliwości) podłoża za pomocą mokrej szczotki, pędzla lub spryskiwacza.

Sprawdzenie równości i gładkości - określenie wielkości odchyłek ściany (stropu) od płaszczyzny i kierunku pionowego (poziomego). Dopuszczalne wartości zależne są od rodzaju podłoża (konstrukcje murowe, żelbetowe monolityczne, żelbetowe prefabrykowane, tynkowane). Określone są one w odpowiednich normach przedmiotowych wymienionych w pkt. 10.1. niniejszej ST. (W specyfikacji technicznej szczegółowej należy odwołać się do norm dotyczących rodzaju podłoża występującego na docieplanym obiekcie).

Ilość i rozmieszczenie poddanych badaniom miejsc powinna umożliwić uzyskanie wyników, miarodajnych dla całej powierzchni podłoża na obiekcie.

Kontroli wymaga także **wytrzymałość powierzchni** podłoży. Dotyczy to przede wszystkim podłoży istniejących - zwiertzałych powierzchni surowych, tynkowanych i malowanych. W przypadku wątpliwości dotyczących wytrzymałości należy wykonać jej badanie metodą „pull off”, przy zastosowaniu urządzenia badawczego (testera, zrywarki). Można także wykonać próbę odrywania przyklejonych do podłoża próbek materiału izolacyjnego.

Szczególnej uwagi wymagają podłoża (warstwowe) ścian wykonanych w technologii wielkopłytywowej (wielkoblokowej). W tym przypadku, poza powierzchnią, ocenie podlega wytrzymałość (stan techniczny) zakotwień warstwy zewnętrznej,

5.4. Przygotowanie podłoża

Zależnie od typu i stanu podłoża (wynik oceny) należy przygotować je do robót zasadniczych:

- oczyścić podłoże z kurzu i pyłu, usunąć zanieczyszczenia, pozostałości środków antyadhezyjnych (olejów szalunkowych), mleczko cementowe, wykwyty, luźne cząstki materiału podłoża,
- usunąć nierówności i ubytki podłoża (skucie, zeszlifowanie, wypełnienie zaprawą wyrównawczą),
- usunąć przyczyny ewentualnego zawilgocenia podłoża; odczekać do jego wyschnięcia,
- w przypadku istniejących podłoży usunąć warstwę złuszczeń, spękań, odpajających się tynków i warstw malarskich. Sposób przygotowania powierzchni (czyszczenie stalowymi szczotkami, metoda strumieniowa (różne rodzaje ścierniw), ciśnieniowa) należy dostosować do rodzaju i wielkości powierzchni podłoża, powstałe ubytki wypełnić zaprawą wyrównawczą,
- wykonać inne roboty przygotowawcze podłoża, przewidziane w dokumentacji projektowej i specyfikacji technicznej szczegółowej oraz przez producenta systemu,
- wystające lub widoczne nieusuwalne elementy metalowe powinny być zabezpieczone antykorozyjnie.

5.5. Wykonanie bezspoinowego systemu ociepleń (BSO)

Roboty należy wykonywać przy spełnieniu wymagań producenta systemu, dotyczących dopuszczalnych warunków atmosferycznych (najczęściej – temperatura od +5 do +25°C, brak opadów, silnego nasłonecznienia, wysokiej wilgotności powietrza). Zalecane jest stosowanie mocowanych do rusztowań osłon, zabezpieczających przed oddziaływaniem opadów atmosferycznych, promieniowania słonecznego i wiatru. Niektóre systemy zawierają odmiany materiałów, umożliwiające wykonywanie prac w warunkach podwyższonej wilgotności powietrza i obniżonej temperatury powietrza (nocnych przymrozków). Te szczególne warunki danego systemu docieplenia należy uwzględnić w specyfikacji technicznej szczegółowej.

5.5.1. Gruntowanie podłoża

Zależnie od rodzaju i stanu podłoża oraz wymagań producenta systemu należy nanieść środek gruntujący na całą jego powierzchnię.

5.5.2. Montaż płyt izolacji termicznej

Przed rozpoczęciem montażu płyt należy wyznaczyć położenie ich dolnej krawędzi i zamocować wzdłuż niej listwę cokołową (3 kołki rozporowe na mb listwy oraz po jednym w skrajnych otworach). Zamocować także profile i listwy w miejscach krawędzi BSO – zakończeń lub styków z innymi elementami elewacji. Za pomocą sznurów wyznaczyć płaszczyznę płyt izolacji termicznej.

Nanieść zaprawę klejącą na powierzchnie płyt izolacji termicznej, zależnie od równości podłoża, w postaci placków i ciągłego pasma na obwodzie płyty (metoda pasmowo – punktowa) lub pacą ząbkowaną na całej powierzchni płyty. Płyty z wełny mineralnej należy zaszpachlować wcześniej zaprawą na całej powierzchni. Nie należy dopuszczać do zanieczyszczenia krawędzi płyty zaprawą.

Płyty naklejać w kierunku poziomym (pierwszy rząd na listwie cokołowej) przy zastosowaniu wiązania (przesunięcie min. 15 cm). Zapewnić szczelność warstwy izolacji termicznej poprzez ściśle ułożenie płyt i wypełnienie ewentualnych szczelin paskami izolacji lub – w przypadku styropianu – pianką uszczelniającą. Po związaniu zaprawy klejącej, płaszczyznę płyt izolacji termicznej zeszlifować do uzyskania równej powierzchni. Zgodnie z wymaganiami systemowymi, nie wcześniej, niż 24 godziny po zakończeniu klejenia, należy wykonać ewentualnie przewidziane projektem mocowanie łącznikami mechanicznymi (kołkami rozporowymi). Długość łączników zależy od grubości płyt izolacji termicznej, stanu i rodzaju podłoża. Ich rozstaw (min. 4 szt./m²) – od rodzaju izolacji

termicznej i strefy elewacji. Po nawierceniu otworów umieścić w nich kołki rozporowe, a następnie wkręcić lub wbić trzpienie.

5.5.3. Wykonanie detali elewacji

W następnej kolejności ukształtować detale BSO – ościeża, krawędzie narożników budynku i ościeży, szczeliny dylatacyjne, styki i połączenia – przy zastosowaniu pasków cienkich płyt izolacji termicznej, narożników, listew, profili, kątowników, taśm i pasków siatki zbrojącej.

5.5.4. Wykonanie warstwy zbrojonej

Z pasków siatki zbrojącej wykonać zbrojenie ukośne przy narożnikach otworów okiennych i drzwiowych. Na powierzchnię płyt izolacji termicznej naciągnąć pacą warstwę zaprawy zbrojącej (klejącej), nałożyć i wtopić w nią za pomocą pacy siatkę zbrojącą, w pierwszej kolejności ewentualną siatkę pancerną. Powierzchnię warstwy zbrojonej wygładzić - siatka zbrojąca powinna być całkowicie zakryta zaprawą.

5.5.5. Gruntowanie warstwy zbrojonej

Zależnie od systemu, na powierzchni warstwy zbrojonej nanieść środek gruntujący.

5.5.6. Montaż elementów dekoracyjnych

Elementy dekoracyjne zamocować (nakleić) na powierzchni wykonanej warstwy zbrojonej.

5.5.7. Warstwa wykończeniowa – tynkowanie i malowanie

Warstwę wykończeniową wykonać po związaniu (wyschnięciu) zaprawy zbrojącej – nie wcześniej, niż po upływie 48 godzin od jej wykonania. Po ewentualnym zagruntowaniu (zależnie od wymagań systemowych) nanieść masę tynku cienkowarstwowego i poddać jego powierzchnię obróbce, zgodnie z wymaganiami producenta systemu i dokumentacją projektową. Sposób wykonania tynku zależy od typu spoiwa, uziarnienia zaprawy i rodzaju faktury powierzchni. Powierzchnię tynku pomalować wybranym rodzajem farby – zależnie od wymagań projektu, systemu, warunków środowiskowych. Ze względu na powstawanie naprężeń termicznych na elewacjach południowych i zachodnich należy unikać stosowania kolorów ciemnych o współczynniku odbicia rozproszonego poniżej 30.

6. KONTROLA JAKOŚCI ROBÓT

6.1. Ogólne zasady kontroli jakości robót podano w ST „Wymagania ogólne” Kod CPV 45000000-7, pkt 6

6.2. Badania przed przystąpieniem do robót ociepleniowych

Przed przystąpieniem do robót ociepleniowych należy przeprowadzić badania materiałów, które będą wykorzystane do wykonywania robót oraz dokonać oceny podłoża.

6.2.1. Badania materiałów

Badanie materiałów przeprowadza się pośrednio na podstawie zapisów w dzienniku budowy, dotyczących przyjęcia materiałów na budowę oraz dokumentów towarzyszących wysyłce materiałów przez producenta, potwierdzających zgodność użytych materiałów z wymaganiami dokumentacji projektowej i specyfikacji technicznej (szczegółowej) pokrycia, opracowanej dla realizowanego przedmiotu zamówienia oraz normami powołanymi w pkt. 2.2. niniejszej ST.

6.2.2. Ocena podłoża

Badanie stanu podłoża należy przeprowadzić według wymagań określonych w pkt. 5.3. oraz 5.4. niniejszej ST.

6.3. Badania w czasie robót

Jakość i funkcjonalność BSO zależy od prawidłowości wykonania wszystkich kolejnych etapów systemowo określonych robót. Z tego względu, w czasie wykonywania robót

szczególnie ważna jest bieżąca kontrola robót zanikających (ulegających zakryciu). Dotyczy to przede wszystkim:

6.3.1. Kontroli przygotowania podłoża - nośności, czystości, wilgotności, nasiąkliwości (wykonania warstwy gruntującej), równości powierzchni,

6.3.2. Kontroli jakości klejenia płyt izolacji termicznej - montażu profili cokołowych, przyklejenia płyt na powierzchni i krawędziach, szczelności styków płyt, wypełnienia szczelin, czystości krawędzi płyt, ukształtowania detali elewacji - dylatacji, styków i połączeń,

6.3.3. Kontroli wykonania mocowania mechanicznego - rozmieszczenia i rozstawu kołków rozporowych, położenia talerzyków (krążków) wobec płaszczyzny płyt (w płaszczyźnie lub do 1 mm poza nią),

6.3.4. Kontroli wykonania warstwy zbrojonej - zbrojenia ukośnego otworów, zabezpieczenia krawędzi, wielkości zakładów siatki, pokrycia siatki zbrojącej, grubości warstwy i jakości powierzchni warstwy zbrojonej, wykonania jej gruntowania, mocowania profili. Wykonanie systemu nie powinno powodować szkodliwych pęknięć w warstwie zbrojonej, tzn. pęknięć na połączeniach płyt i/lub pęknięć o szerokości większej niż 0,2 mm,

6.3.5. Kontroli wykonania gruntowania powierzchni warstwy zbrojonej - sprawdzenie zakresu wykonania (w przypadku systemowego wymagania),

6.3.6. Kontroli wykonania warstwy wykończeniowej:

- tynku - pod względem jednolitości, równości, koloru, faktury,
- malowania - pod względem jednolitości i koloru.

6.4. Badania w czasie odbioru robót

6.4.1. Zakres i warunki wykonywania badań

Badania w czasie odbioru robót przeprowadza się celem oceny spełnienia wszystkich wymagań, dotyczących robót ociepleniowych, w szczególności w zakresie:

- zgodności z dokumentacją projektową i specyfikacją techniczną (szczegółową) wraz z wprowadzonymi zmianami naniesionymi w dokumentacji powykonawczej,
- jakości zastosowanych materiałów i wyrobów,
- prawidłowości przygotowania podłoża,
- prawidłowości wykonania ocieplenia i szczegółów systemu ociepleniowego.

Przy badaniach w czasie odbioru robót należy wykorzystywać wyniki badań dokonanych przed przystąpieniem do robót i w trakcie ich wykonywania.

Przed przystąpieniem do badań przy odbiorze należy na wstępie sprawdzić na podstawie dokumentów czy załączone wyniki badań dokonanych przed przystąpieniem do robót potwierdzają, że przygotowane podłoża nadawały się do wykonania robót ociepleniowych, a użyte materiały spełniały wymagania pkt. 2 niniejszej ST.

Do badań odbiorowych należy przystąpić po całkowitym zakończeniu robót.

6.4.2. Opis badań odbiorowych

W trakcie dokonywania odbioru robót należy dokonać oceny wykonanych robót elewacyjnych z zastosowaniem systemów ocieplania ścian poprzez porównanie z wymaganiami podanymi w pkt. 5.5. niniejszej ST, które powinny uwzględniać wymagania producenta systemu docieplenia, normy dotyczące warunków odbioru a podane dalej w pkt. 10.1., a także „Wytyczne wykonawstwa, oceny i odbioru robót elewacyjnych z zastosowaniem zewnętrznych zespolonych systemów ocieplania ścian” - wyd. przez Stowarzyszenie na Rzecz Systemów Ociepleń, Warszawa 2004 r.

M.in. zgodnie z treścią „Warunków technicznych wykonania i odbioru robót budowlanych” dla tynków o fakturze specjalnej do powierzchni BSO, pokrytych tynkiem

cienkowarstwowym, należy stosować wymagania normy PN-70/B-10100 „Roboty tynkowe. Tynki zwykłe. Wymagania przy odbiorze”.

Według tej normy odchylenia wymiarowe wykonanego tynku powinny mieścić się w następujących granicach:

Kategoria tynku	Odchylenie powierzchni tynku od płaszczyzny i odchylenie krawędzi od linii prostej	Odchylenie powierzchni i krawędzi od kierunku		Odchylenie przecinających się płaszczyzn od kąta przewidzianego w dokumentacji
		pionowego	poziomego	
III	nie większe niż 3 mm i w liczbie nie większej niż 3 na całej długości łąty kontrolnej 2 m	nie większe niż 2 mm na 1 m i ogółem nie więcej niż 4 mm w pomieszczeniach do 3,5 m wysokości oraz nie więcej niż 6 mm w pomieszczeniach powyżej 3,5 m wysokości	nie większe niż 3 mm na 1 m i ogółem nie więcej niż 6 mm na całej powierzchni między przegrodami pionowymi (ściany, belki itp.)	nie większe niż 3 mm na 1 m

Obowiązują także wymagania:

- odchylenia promieni krzywizny powierzchni faset, wnęk itp. od projektowanego promienia nie powinny być większe niż 7 mm,
- dopuszczalne odchylenia od pionu powierzchni i krawędzi zewnętrznych tynków nie powinny być większe niż 10 mm na całej wysokości kondygnacji i 30 mm na całej wysokości budynku.

Pokryta tynkiem cienkowarstwowym i ewentualnie malowana powierzchnia BSO powinna posiadać jednorodny i stały kolor i fakturę. Niedopuszczalne jest występowanie na jej powierzchni lokalnych wypukłości i wklęsłości, możliwych do wykrycia w świetle rozproszonym.

7. WYMAGANIA DOTYCZĄCE PRZEDMIARU I OBMIARU ROBÓT

7.1. Ogólne zasady przedmiaru i obmiaru robót podano w ST „Wymagania ogólne” Kod CPV 45000000-7, pkt 7

7.2. Jednostki oraz zasady przedmiarowania i obmiarowania

7.2.1. Powierzchnię ocieplenia ścian budynku oblicza się w metrach kwadratowych, jako iloczyn długości ścian w stanie surowym w rozwinięciu przez wysokość mierzoną od wierzchu cokołu (dolnej krawędzi) do górnej krawędzi warstwy ocieplanej.

7.2.2. Z powierzchni potrąca się powierzchnie nieocieplone i powierzchnie otworów większe od 1 m², doliczając w tym przypadku do powierzchni ocieplenia powierzchnię ościeży, obliczoną w metrach kwadratowych, jako iloczyn długości ościeży mierzonych w świetle ich krawędzi i szerokości, wraz z grubością ocieplenia.

8. SPOSÓB ODBIORU ROBÓT

8.1. Ogólne zasady odbioru robót podano w ST „Wymagania ogólne” Kod CPV 45000000-7, pkt 8

8.2. Odbiór robót zanikających i ulegających zakryciu

Do robót zanikających przy wykonywaniu robót ociepleniowych należy przygotowanie wraz z ewentualnym gruntowaniem podłoża, klejenie płyt izolacji termicznej, wykonywanie warstwy zbrojonej i ewentualne jej gruntowanie.

Ich odbiór powinien zostać wykonany przed rozpoczęciem następnego etapu. Należy przeprowadzić badania wymienione w pkt. 6.3. niniejszej specyfikacji.

W przypadku pozytywnego wyniku badań (zgodności z dokumentacją projektową i szczegółową specyfikacją techniczną) można zezwolić na rozpoczęcie wykonywania następnych etapów robót.

W przeciwnym przypadku (negatywny wynik badań) należy określić zakres prac i rodzaj materiałów koniecznych do usunięcia nieprawidłowości. Po ich wykonaniu badania należy powtórzyć.

Wszystkie ustalenia związane z dokonaniem odbioru robót ulegających zakryciu należy zapisać w dzienniku budowy lub protokole podpisanym przez przedstawicieli inwestora (inspektor nadzoru) i wykonawcy (kierownik budowy).

8.3. Odbiór częściowy

Odbiór częściowy polega na ocenie ilości i jakości wykonanej części robót. Odbioru częściowego robót dokonuje się dla zakresu określonego w dokumentach umownych, według zasad jak przy odbiorze ostatecznym robót.

Celem odbioru częściowego jest wczesne wykrycie ewentualnych usterek w realizowanych robotach i ich usunięcie przed odbiorem końcowym.

Odbiór częściowy robót jest dokonywany przez inspektora nadzoru w obecności kierownika budowy.

Protokół odbioru częściowego jest podstawą do dokonania częściowego rozliczenia robót, jeżeli umowa taką formę przewiduje.

8.4. Odbiór ostateczny (końcowy)

Odbiór końcowy stanowi ostateczną ocenę rzeczywistego wykonania robót w odniesieniu do ich zakresu (ilości), jakości i zgodności z dokumentacją projektową.

Odbiór ostateczny przeprowadza komisja, powołana przez zamawiającego, na podstawie przedłożonych dokumentów, wyników badań oraz dokonanej oceny wizualnej.

Zasady i terminy powoływania komisji oraz czas jej działania powinna określać umowa.

Wykonawca robót obowiązany jest przedłożyć komisji następujące dokumenty:

- dokumentację projektową z naniesionymi zmianami dokonanymi w toku wykonywania robót,
- szczegółowe specyfikacje techniczne ze zmianami wprowadzonymi w trakcie wykonywania robót,
- dziennik budowy i książki obmiarów z zapisami dokonywanymi w toku prowadzonych robót, protokoły kontroli spisywane w trakcie wykonywania prac,
- dokumenty świadczące o dopuszczeniu do obrotu i powszechnego zastosowania użytych materiałów i wyrobów budowlanych,
- protokoły odbiorów robót ulegających zakryciu i odbiorów częściowych,
- instrukcje producenta systemu ociepleniowego,
- wyniki badań laboratoryjnych i ekspertyz.

W toku odbioru komisja obowiązana jest zapoznać się z przedłożonymi dokumentami, przeprowadzić badania zgodnie z wytycznymi podanymi w pkt. 6.4. niniejszej ST, porównać je z wymaganiami podanymi w dokumentacji projektowej i szczegółowej specyfikacji technicznej robót ociepleniowych, opracowanej dla realizowanego przedmiotu zamówienia oraz dokonać oceny wizualnej.

Roboty ociepleniowe powinny być odebrane, jeżeli wszystkie wyniki badań są pozytywne, a dostarczone przez wykonawcę dokumenty są kompletne i prawidłowe pod względem merytorycznym.

Jeżeli chociażby jeden wynik badań był negatywny roboty ociepleniowe nie powinny zostać odebrane. W takim przypadku należy wybrać jedno z następujących rozwiązań:

- jeżeli to możliwe, należy ustalić zakres prac korygujących, usunąć niezgodności wykonanego ocieplenia z wymaganiami określonymi w dokumentacji projektowej i specyfikacji technicznej (szczegółowej) i przedstawić je ponownie do odbioru,
- jeżeli odchylenia od wymagań nie zagrażają bezpieczeństwu użytkownika, trwałości i szczelności ocieplenia, zamawiający może wyrazić zgodę na dokonanie odbioru końcowego z jednoczesnym obniżeniem wartości wynagrodzenia w stosunku do ustaleń umownych,
- w przypadku, gdy nie są możliwe podane wyżej rozwiązania, wykonawca zobowiązany jest do usunięcia wadliwie wykonanych robót ociepleniowych, wykonać je ponownie i powtórnie zgłosić do odbioru.

W przypadku niekompletności dokumentów odbiór może być dokonany po ich uzupełnieniu.

Z czynności odbioru sporządza się protokół podpisany przez przedstawicieli zamawiającego i wykonawcy. Protokół powinien zawierać:

- ustalenia podjęte w trakcie prac komisji,
 - ocenę wyników badań,
 - wykaz wad i usterek ze wskazaniem sposobu ich usunięcia,
 - stwierdzenie zgodności lub niezgodności wykonania ocieplenia z zamówieniem.
- Protokół odbioru końcowego jest podstawą do dokonania rozliczenia końcowego pomiędzy zamawiającym a wykonawcą.

8.5. Odbiór po upływie okresu rękojmi i gwarancji

Celem odbioru po okresie rękojmi i gwarancji jest ocena stanu ocieplenia po użytkowaniu w tym okresie oraz ocena wykonywanych w tym okresie ewentualnych robót poprawkowych, związanych z usuwaniem zgłoszonych wad.

Odbiór po upływie okresu rękojmi i gwarancji jest dokonywany na podstawie oceny wizualnej ocieplenia, z uwzględnieniem zasad opisanych w pkt. 8.4. „Odbiór ostateczny (końcowy)”.

Pozytywny wynik odbioru pogwarancyjnego jest podstawą do zwrotu kaucji gwarancyjnej, negatywny do ewentualnego dokonania potrąceń wynikających z obniżonej jakości robót.

Przed upływem okresu gwarancyjnego zamawiający powinien zgłosić wykonawcy wszystkie zauważone wady w wykonanych robotach ociepleniowych.

9. PODSTAWA ROZLICZENIA ROBÓT

9.1. Ogólne ustalenia dotyczące podstawy płatności podano w ST „Wymagania ogólne” Kod CPV 45000000-7, pkt 9

9.2. Zasady rozliczenia i płatności

Rozliczenie robót ociepleniowych może być dokonane jednorazowo po wykonaniu pełnego zakresu robót i ich końcowym odbiorze lub etapami określonymi w umowie, po dokonaniu odbiorów częściowych robót.

Ostateczne rozliczenie umowy pomiędzy zamawiającym a wykonawcą następuje po dokonaniu odbioru pogwarancyjnego.

Podstawę rozliczenia oraz płatności za wykonany i odebrany zakres ocieplenia stanowi wartość tych robót obliczona na podstawie:

- określonych w dokumentach umownych (ofercie) cen jednostkowych i ilości robót zaakceptowanych przez zamawiającego lub
- ustalonej w umowie kwoty ryczałtowej za określony zakres robót.

Ceny jednostkowe wykonania ocieplenia lub kwoty ryczałtowe obejmujące roboty ociepleniowe uwzględniają:

- przygotowanie stanowiska roboczego,
- dostarczenie do stanowiska roboczego materiałów, narzędzi i sprzętu,
- obsługę sprzętu niewymagającego etatowej obsługi,
- ustawienie i rozbiórkę rusztowań, o wysokości do 4 m,
- ocenę i przygotowanie podłoża,
- zabezpieczenie stolarki okiennej i drzwiowej, okładzin i innych elementów elewacyjnych przed zanieczyszczeniem i uszkodzeniem w trakcie wykonywania BSO,
- wyznaczenie krawędzi powierzchni BSO (cokół, styki z płaszczyznami innych materiałów elewacyjnych, krawędzie powierzchni) oraz lica płaszczyzny płyt izolacji termicznej,
- gruntowanie podłoża,
- przyklejenie płyt izolacji termicznej do podłoża lub mocowanie za pomocą profili mocujących, wypełnienie ewentualnych nieszczelności,
- szlifowanie powierzchni płyt,
- mocowanie mechaniczne płyt za pomocą kołków rozporowych - zależnie od systemu i projektu robót ociepleniowych,
- ewentualne naklejenie siatki pancernej, wtopienie w warstwę zaprawy i wyrównanie jej,
- wykonanie standardowej warstwy zbrojonej - ze zbrojeniem ukośnym otworów,
- gruntowanie powierzchni warstwy zbrojonej (po związaniu zaprawy), mocowanie ewent. elementów dekoracyjnych (profilów),
- wyznaczenie przebiegu i montaż profili, listew narożnikowych, ochronnych, brzegowych, dylatacyjnych itp., wraz z docięciem połączeń na narożnikach wklęsłych i wypukłych, wymaganym zabezpieczeniem przed zanieczyszczeniem, mocowaniem dodatkowych pasów siatki zbrojącej itp.,
- wyznaczenie przebiegu i montaż (klejenie) profili dekoracyjnych, wraz z ukształtowaniem połączeń w narożnikach wklęsłych i wypukłych, ewent. zbrojeniem powierzchni, zabezpieczeniem przed zanieczyszczeniem przy wykonywaniu dalszych prac, gruntowaniem, malowaniem.
- wykonanie warstwy wykończeniowej (po wyznaczeniu ewent. płaszczyzn kolorystycznych) - tynki, okładziny, ewent. malowanie,
- usunięcie zabezpieczeń stolarki, okładzin i innych elementów elewacyjnych i ewentualnych zanieczyszczeń,
- uporządkowanie terenu wykonywania prac,
- usunięcie pozostałości, resztek i odpadów materiałów w sposób uzgodniony ze Zleceniodawcą i zgodnie z zaleceniami producenta,

- likwidację stanowiska roboczego.

Przy rozliczaniu robót ociepleniowych według uzgodnionych cen jednostkowych, koszty niezbędnych rusztowań mogą być uwzględnione w tych cenach lub stanowić podstawę oddzielnej płatności.

10. DOKUMENTY ODNIESIENIA

10.1. Normy

PN-EN 13162:2002 Wyroby do izolacji cieplnej w budownictwie – Wyroby z wełny mineralnej (MW) produkowane fabrycznie. Specyfikacja.

PN-EN 13163:2004 Wyroby do izolacji cieplnej w budownictwie – Wyroby ze styropianu (EPS) produkowane fabrycznie. Specyfikacja.

PN-EN 13164:2003 Wyroby do izolacji cieplnej w budownictwie. Wyroby z polistyrenu ekstrudowanego (XPS) produkowane fabrycznie. Specyfikacja. PN-EN 13164:2003/A1:2005(U) Wyroby do izolacji cieplnej w budownictwie. Wyroby z polistyrenu ekstrudowanego (XPS) produkowane fabrycznie. Specyfikacja (Zmiana A1).

PN-EN 13499:2005 Wyroby do izolacji cieplnej w budownictwie. Zewnętrzne zespolone systemy ocieplania (ETICS) ze styropianem. Specyfikacja.

PN-EN 13500:2005 Wyroby do izolacji cieplnej w budownictwie. Zewnętrzne zespolone systemy ocieplania (ETICS) z wełną mineralną. Specyfikacja.

PN-ISO 2848:1998 Budownictwo. Koordynacja modułarna. Zasady i reguły.

PN-ISO 1791:1999 Budownictwo. Koordynacja modułarna. Terminologia.

PN-ISO 3443-1:1994 Tolerancje w budownictwie. Podstawowe zasady oceny i określenia.

PN-63/B-06251 Roboty betonowe i żelbetowe. Wymagania techniczne.

PN-71/B-06280 Konstrukcje z wielkowymiarowych prefabrykatów żelbetowych. Wymagania w zakresie wykonywania badania przy odbiorze.

PN-80/B-10021 Prefabrykaty budowlane z betonu. Metody pomiaru cech geometrycznych.

PN-70/B-10026 Ściany monolityczne z lekkich betonów z kruszywa mineralnego porowatego. Wymagania i badania.

PN-68/B-10020 Roboty murowe z cegły. Wymagania i badania przy odbiorze.

PN-69/B-10023 Roboty murowe. Konstrukcje zespolone ceglano-żelbetowe wykonywane na budowie. Wymagania i badania przy odbiorze.

PN-68/B-10024 Roboty murowe. Mury z drobnowymiarowych elementów z autoklawizowanych betonów komórkowych. Wymagania i badania przy odbiorze.

PN-70/B-10100 Roboty tynkowe. Tynki zwykłe. Wymagania i badania przy odbiorze.

PN-B-02025:2001 Obliczanie sezonowego zapotrzebowania na ciepło do ogrzewania budynków mieszkalnych i zamieszkania zbiorowego.

PN-EN ISO 6946:2004 Komponenty budowlane i elementy budynku. Opór cieplny i współczynnik przenikania ciepła. Metoda obliczania.

10.2. Inne dokumenty, instrukcje i przepisy

- Ustawa Prawo budowlane z dnia 7 lipca 1994 r. (tekst jednolity Dz. U. Nr 207 poz. 2016 z 2003 roku z późniejszymi zmianami).

- Ustawa z dnia 16 kwietnia 2004 r. o wyrobach budowlanych (Dz. U. Nr 92 poz. 881 z dnia 30 kwietnia 2004 r.).

- Ustawa z dnia 29 stycznia 2004 r. Prawo zamówień publicznych (Dz. U. z 2004 r. Nr 19, poz. 177 z późn. zmianami).

- Rozporządzenie Ministra Infrastruktury z dnia 2 września 2004 r. w sprawie szczegółowego zakresu i formy dokumentacji projektowej, specyfikacji technicznych wykonania i odbioru robót budowlanych oraz programu funkcjonalno-użytkowego (Dz. U. z 2004 r., Nr 202, poz. 2072 + zmiana Dz. U. z 2005 r. Nr 75, poz. 664).
- Rozporządzenie Ministra Infrastruktury z dnia 12 kwietnia 2002 r. w sprawie warunków technicznych, jakimi powinny odpowiadać budynki i ich usytuowanie (Dz. U. z 2002 r. Nr 75, poz. 690 z późn. zmianami).
- Rozporządzenie Ministra Infrastruktury z dnia 7 kwietnia 2004 r. zmieniające rozporządzenie w sprawie warunków technicznych, jakim powinny odpowiadać budynki i ich usytuowanie (Dz. U. Nr 109, poz. 1156 z dnia 12 maja 2004 r.).
- Wytyczne wykonawstwa, oceny i odbioru robót elewacyjnych z zastosowaniem zewnętrznych zespolonych systemów ocieplania ścian – Stowarzyszenie na Rzecz Systemów Ociepleń, Warszawa 2004 r.
- Instrukcja ITB nr 334/2002 Bezspoinowy system ocieplania ścian zewnętrznych budynków Warszawa 2002 r.
- ZUAT 15/V.03/2003 Zestawy wyrobów do wykonywania ociepleń z zastosowaniem styropianu jako materiału termoizolacyjnego i pocienianej wyprawy elewacyjnej. Zalecenia Udzielania Aprobata Technicznych ITB Warszawa, Instytut Techniki Budowlanej, 2003 r.
- ZUAT 15/V.04/2003 Zestawy wyrobów do wykonywania ociepleń z zastosowaniem wełny mineralnej jako materiału termoizolacyjnego i pocienianej wyprawy elewacyjnej. – Zalecenia Udzielania Aprobata Technicznych ITB, Warszawa, Instytut Techniki Budowlanej, 2003 r.
- ZUAT 15/V.01/1997 Tworzywowe łączniki do mocowania termoizolacji. Zalecenia Udzielania Aprobata Technicznych ITB Warszawa Instytut Techniki Budowlanej 1997 r.
- ZUAT 15/V.07/2003 Łączniki do mocowania izolacji termicznej uformowanej w płyty. Zalecenia Udzielania Aprobata Technicznych ITB Warszawa Instytut Techniki Budowlanej 2003 r.
- ZUAT 15/VIII.07/2003 Zaprawy klejące i kleje dyspersyjne Zalecenia Udzielania Aprobata Technicznych ITB, Warszawa, Instytut Techniki Budowlanej, 2000 r.
- ETAG 004 Wytyczne do Europejskich Aprobata Technicznych. Złożone systemy izolacji cieplnej z wyprawami tynkarskimi. Dz. Urz. WEC212 z 06.09.2002 r.
- ETAG 014 Wytyczne do Europejskich Aprobata Technicznych – Łączniki tworzywowe do mocowania warstwy izolacyjnej ociepleń ścian zewnętrznych. Dz. Urz. WEC212 z 06.09.2002 r.
- Warunki techniczne wykonania i odbioru robót budowlanych tom I Budownictwo ogólne część 4, Wydawnictwo Arkady Wydanie 4, Warszawa 1990 r.
- Warunki techniczne wykonania i odbioru robót budowlanych Część B – Roboty wykończeniowe, zeszyt 1. Tynki, ITB 2003 r.
- Rozporządzenie Ministra Infrastruktury z dnia 11 sierpnia 2004 r. w sprawie systemów oceny zgodności, wymagań, jakie powinny spełniać notyfikowane jednostki uczestniczące w ocenie zgodności, oraz sposobu oznaczania wyrobów budowlanych oznakowaniem CE (Dz. U. Nr 195, poz. 2011).
- Rozporządzenie Ministra Infrastruktury z dnia 11 sierpnia 2004 r. w sprawie sposobów deklarowania zgodności wyrobów budowlanych oraz sposobu znakowania ich znakiem budowlanym (Dz. U. Nr 198 poz. 2041).

- Rozporządzenie Ministra Infrastruktury z dnia 23 czerwca 2003 r. w sprawie informacji dotyczącej bezpieczeństwa i ochrony zdrowia oraz planu bezpieczeństwa i ochrony zdrowia. (Dz. U. z 2003 r., Nr 120, poz. 1126).
- Rozporządzenie Ministra Infrastruktury z dnia 14 maja 2004 r. w sprawie kontroli wyrobów budowlanych wprowadzonych do obrotu. (Dz. U. z 2004 r. Nr 130, poz. 1386).
- Dyrektywa Rady Europejskiej 89/106/EWG z dnia 21 grudnia 1988 r. w sprawie zbliżenia przepisów ustawowych Państw Członkowskich odnoszących się do wyrobów budowlanych.

SPECYFIKACJE TECHNICZNE
WYKONANIA I ODBIORU ROBÓT BUDOWLANYCH
(STANDARDOWE)

Kod CPV 45421100-5
MONTAŻ DRZWI BALKONOWYCH I OKIEN

1. CZĘŚĆ OGÓLNA

1.1. Nazwa nadana zamówieniu przez zamawiającego

Zmiana sposobu użytkowania wraz z przebudową i rozbudową części budynku Miejskiego Klubu Sportowego Łędziny z przeznaczeniem na Miejskie Przedszkole nr 1 z Oddziałami Integracyjnymi oraz przebudowa części budynku Miejskiego Klubu Sportowego Łędziny na potrzeby klubu wraz z zagospodarowaniem terenu i infrastrukturą techniczną.

1.2. Przedmiot ST

Specyfikacja Techniczna jest stosowana jako dokument przetargowy i kontraktowy przy zlecaniu i realizacji robót związanych z inwestycją pod nazwą:

“Zmiana sposobu użytkowania wraz z przebudową i rozbudową części budynku Miejskiego Klubu Sportowego Łędziny z przeznaczeniem na Miejskie Przedszkole nr 1 z Oddziałami Integracyjnymi oraz przebudowa części budynku Miejskiego Klubu Sportowego Łędziny na potrzeby klubu wraz z zagospodarowaniem terenu i infrastrukturą techniczną.”

1.3. Zakres stosowania ST

Wymagania ogólne należy rozumieć i stosować w powiązaniu ze Specyfikacjami Technicznymi dla poszczególnych rodzajów robót.

Odstępstwa od wymagań podanych w niniejszej specyfikacji mogą mieć miejsce tylko w przypadkach prostych robót o niewielkim znaczeniu, dla których istnieje pewność, że podstawowe wymagania będą spełnione przy zastosowaniu metod wykonania wynikających z doświadczenia oraz uznanych reguł i zasad sztuki budowlanej oraz przy uwzględnieniu przepisów bhp.

1.4. Przedmiot i zakres robót objętych ST

Specyfikacja dotyczy montażu drzwi balkonowych i okien z PCW, aluminium oraz z drewna i obejmuje wykonanie następujących czynności:

- przygotowanie ościeży do wbudowania drzwi balkonowych lub okien,
- usytuowanie i mocowanie drzwi balkonowych lub okien w otworach,
- uszczelnienie i izolację oraz osadzenie parapetów i obróbek.

Przedmiotem specyfikacji jest także określenie wymagań odnośnie właściwości materiałów wykorzystywanych do montażu okien i drzwi balkonowych oraz wymagań dotyczących wykonania i odbiorów robót montażowych.

1.5. Określenia podstawowe

Określenia podane w niniejszej Specyfikacji są zgodne z odpowiednimi normami, w szczególności PN-B-91000, oraz określeniami podanymi w ST „Wymagania ogólne” Kod CPV 45000000-7, pkt 1.4, a także zdefiniowanymi poniżej:

Okno – ruchoma lub stała część ściany zewnętrznej zapewniająca odpowiednią izolacyjność i przepuszczalność światła. Okno składa się z ościeżnicy i z jednego lub więcej oszklonych skrzydeł lub z samej oszklonej ościeżnicy.

Ościeżnica – rama służąca do zamocowania skrzydeł lub szyby i osadzenia wyrobu na stałe w otworze budowlanym.

Krosno – rama zastępująca ościeżnicę lub stanowiąca jej uzupełnienie od strony zewnętrznej. Grubość elementów krosna jest mniejsza od szerokości.

Skrzydło – ruchoma część okna (naświetla), drzwi lub wrót zamocowana w ościeżnicy, krośnie lub bezpośrednio w otworze budowlanym.

Skrzydło prawe – skrzydło, które w widoku od strony zawiasów ma zawiasy z prawej strony a po zamocowaniu w ościeżnicy (krośnie) lub bezpośrednio w otworze budowlanym, obrót jego przy zamykaniu jest zgodny z ruchem wskazówek zegara.

Skrzydło lewe – skrzydło, które w widoku od strony zawiasów ma zawiasy z lewej strony a po zamocowaniu w ościeżnicy (krośnie) lub bezpośrednio w otworze budowlanym, obrót jego przy zamykaniu jest przeciwny do ruchu wskazówek zegara.

Drzwi balkonowe – ruchoma część ściany mająca cechy konstrukcyjne okna, spełniająca jednocześnie funkcję okna i drzwi.

Naświetle – ruchoma lub stała część ściany, przepuszczająca światło pomiędzy pomieszczeniami. Naświetle składa się z ościeżnicy i oszklonego skrzydła lub z samej oszklonej ościeżnicy.

Okno i drzwi balkonowe krosnowe – okno i drzwi balkonowe mające jedną warstwę skrzydeł, w których zamiast ościeżnicy występuje krosno.

Okno i drzwi balkonowe jednoramowe – okno i drzwi balkonowe mające jedną warstwę skrzydeł, szklonych szybami zespolonymi.

Okno i drzwi balkonowe zespolone – okno i drzwi balkonowe mające dwie warstwy skrzydeł, w którym skrzydło zewnętrzne i wewnętrzne połączone jest w jeden zespół.

Okno i drzwi balkonowe skrzynkowe – okno i drzwi balkonowe mające dwie warstwy skrzydeł, w którym na zewnętrznej stronie ościeżnicy jest umocowane krosno, umożliwiające otwieranie skrzydeł zewnętrznych do wewnątrz pomieszczenia.

Okno i drzwi balkonowe półskrzynkowe – okno i drzwi balkonowe mające dwie warstwy skrzydeł, w którym na zewnętrznej stronie progu i nadproża są umocowane krośniaki, umożliwiające otwieranie skrzydeł zewnętrznych do wewnątrz pomieszczenia.

Okno i drzwi balkonowe ościeżnicowe (polskie) – okno i drzwi balkonowe mające dwie warstwy skrzydeł, w którym skrzydła zewnętrzne otwierają się na zewnątrz a wewnętrzne do wewnątrz pomieszczenia.

Okno i drzwi balkonowe jednodelne – okno i drzwi balkonowe, które w widoku między stojakami ościeżnicy ma jedno skrzydło.

Okno i drzwi balkonowe dwudzielne – okno i drzwi balkonowe, które w widoku między stojakami ościeżnicy ma dwa skrzydła umieszczone obok siebie.

Okno trój- i wielodelne – okno, które w widoku między stojakami ościeżnicy ma trzy lub więcej skrzydeł umieszczonych obok siebie.

Okno jednorzędowe – okno, które w widoku między progiem i nadprożem ma jedno skrzydło lub jeden rząd skrzydeł.

Okno dwu-, trój- i wielorzędowe (wielopoziomowe) – okno, które w widoku między progiem i nadprożem ma dwa, trzy lub więcej rzędów skrzydeł umieszczonych nad sobą.

Okno nieotwierane (stałe) – okno, w którym szyby osadzone są bezpośrednio w ościeżnicy lub krośnie.

Okno otwierane stałe – okno zawierające jedno lub wiele skrzydeł otwieranych oraz nieotwierane szklone części.

Okno i drzwi balkonowe rozwierane – okno i drzwi balkonowe, w których skrzydła są otwierane przez ich obrót względem osi pionowej przechodzącej przez boczne krawędzie skrzydeł.

Okno, naświetle uchylne – okno, naświetle, w którym są skrzydła otwierane przez obrót względem osi poziomej, przechodzącej przez dolną krawędź skrzydła.

Okno odchylne – okno, w którym skrzydła są otwierane przez obrót względem osi poziomej, przechodzącej przez górną krawędź skrzydła.

Okno obrotowe – okno, w którym skrzydła są otwierane przez obrót względem osi pionowej nie przechodzącej przez krawędzie skrzydła.

Okno przechylne – okno, w którym skrzydła są otwierane względem osi poziomej nie przechodzącej przez krawędzie skrzydła.

Okno przesuwane – ono, w którym skrzydła są otwierane przez przesunięcie w kierunku poziomym lub pionowym w płaszczyźnie równoległej do płaszczyzny ściany.

Jednostka ładunkowa kontenerowa – jednostka ładunkowa uformowana przy użyciu kontenera.

1.6. Ogólne wymagania dotyczące robót

Wykonawca robót jest odpowiedzialny za jakość ich wykonania oraz za zgodność z dokumentacją projektową, specyfikacjami technicznymi i poleceniami Inspektora nadzoru. Ogólne powszechnie stosowane wymagania dotyczące robót podano w ST „Wymagania ogólne” Kod CPV 45000000-7, pkt. 1.5.

1.7. Dokumentacja montażu okien i drzwi balkonowych

Montaż okien i drzwi balkonowych należy wykonywać na podstawie dokumentacji, której wykaz oraz podstawy prawne sporządzenia podano w ST „Wymagania ogólne” Kod CPV 45000000-7, pkt. 1.6.

2. WYMAGANIA DOTYCZĄCE WŁAŚCIWOŚCI MATERIAŁÓW

2.1. Ogólne wymagania dotyczące materiałów, ich pozyskiwania i składowania podano w ST „Wymagania ogólne” Kod CPV 45000000-7, pkt 2

2.2. Rodzaje materiałów

Materiały i wyroby stosowane przy montażu okien i drzwi balkonowych:

- okna i drzwi balkonowe,
- obróbki,
- materiały uszczelniające,
- inne wyroby i materiały.

Wszystkie materiały do wykonania robót montażowych okien i drzwi balkonowych powinny odpowiadać wymaganiom zawartym w dokumentach odniesienia (normach, aprobatkach technicznych).

2.2.1. Okna i drzwi balkonowe

Okna i drzwi balkonowe powinny posiadać właściwości eksploatacyjne określone i sklasyfikowane przez producenta zgodnie z PN-EN 14351-1:2006.

Ponadto producent powinien określić materiał (materiały), z których okna i drzwi balkonowe są wykonane, łącznie z wszelkimi zastosowanymi powłokami i/lub środkami ochronnymi. Ta zasada powinna być zrealizowana w odniesieniu do wszystkich elementów składowych, mających wpływ na trwałość wyrobów przy ich użytkowaniu, poprzez powołanie odpowiednich norm lub aprobat technicznych.

Producent powinien również podać informacje dotyczące konserwacji okien i drzwi balkonowych oraz ich części podlegających wymianie.

Według PN-EN 14351-1:2006 wymagane właściwości okien i drzwi balkonowych powinny być określone zgodnie z zasadami podanymi w dokumentach odniesienia zestawionych w tablicy 1 i sklasyfikowane według tablicy 2.

Tablica 1. Podstawy normatywne określania właściwości i klasyfikowania okien i drzwi balkonowych

Lp.	Rozdział / podrozdział PN-EN 14351- 1:2006	Właściwość	Norma klasyfikacyjna ^a	Norma dotycząca metody badań lub obliczeń ^a	Typ badania ^b	Zakres bezpośredniego zastosowania
1.	4.2	Odporność na obciążenie wiatrem	EN 12210	EN 12211	Niszczące	
2.	4.3	Odporność na obciążenie śniegiem	Informacja o wypełnieniu	Krajowe przepisy i/lub zalecenia	Obliczenie	
3.	4.4.1	Reakcja na ogień	EN 13501-1	patrz EN 13501-1	Niszczące	Okna dachowe
4.	4.4.2	Właściwości dotyczące oddziaływania ognia zewnętrznego	EN 13501-5	ENV 1187	Niszczące	Okna dachowe
5.	4.5	Wodoszczelność	EN 12208	EN 1027	Nieniszczące	
6.	4.6	Substancje niebezpieczne	Według wymagań w krajowych regulacjach prawnych			
7.	4.7	Odporność na uderzenie	EN 13049	EN 13049	Niszczące	
8.	4.8	Nośność urządzeń zabezpieczających	Wartość progowa	EN 14609	Nieniszczące	
9.	4.11	Właściwości akustyczne	Wartości deklarowane	PN-EN 20140-3 EN ISO 717-1	Nieniszczące lub wartości tabelaryczne	Patrz Załącznik B PN-EN 14351-1:2006
10.	4.12	Przenikalność cieplna	Wartości deklarowane	EN ISO 10077-1:2000 Tablica F.1	Wartości tabelaryczne	Wszystkie rozmiary
				EN ISO 10077-1 EN ISO 10077-1 oraz EN ISO 10077-2	Obliczenie	Powierzchnia całkowita ≤ 2,3 m ² c,d Powierzchnia całkowita > 2,3 m ² c
				EN ISO 12567-1 EN ISO 12567-2	Nieniszczące	Powierzchnia całkowita ≤ 2,3 m ² c,d Powierzchnia całkowita > 2,3 m ² c
11.	4.13	Właściwości związane z promieniowaniem (wypełnienie) ^e	Wartości deklarowane	EN 410 EN 13363-1 EN 13363-3	-	Wszystkie rozmiary
12.	4.14	Przepuszczalność	EN 12207	EN 1026	Nieniszczące	

Lp.	Rozdział / podrozdział PN-EN 14351- 1:2006	Właściwość	Norma klasyfikacyjna ^a	Norma dotycząca metody badań lub obliczeń ^a	Typ badania ^b	Zakres bezpośredniego zastosowania
		powietrza				
13.	4.16	Siły operacyjne ^f	EN 13115	EN 12046-1	Nieniszczące	
14.	4.17	Wytrzymałość mechaniczna	EN 13115	EN 12046-1 EN 14608 EN 14609	Niszczące lub nieniszczące (zależnie od wyniku)	
15.	4.18	Wentylacja	Wartości deklarowane	EN 13141-1	Nieniszczące	
16.	4.19	Kuloodporność	EN 1522	EN 1523	Niszczące	^g
17.	4.20	Odporność na wybuch	EN 13123-1 EN 13123-2	EN 13124-1 EN 13124-2	Niszczące	^g
18.	4.21	Odporność na wielokrotne otwieranie i zamykanie	EN 12400	EN 1191	Niszczące	
19.	4.22	Zachowanie się pomiędzy różnymi klimatami	Do opracowania	ENV 13420	Niszczące	Wszystkie rozmiary
20.	4.23	Odporność na włamanie	ENV 1627	ENV 1628 ENV 1629 ENV 1630	Niszczące	Patrz ENV 1627

^a W pewnych przypadkach w odpowiednim rozdziale lub podrozdziale PN-EN 14351-1:2006 podano dodatkowe informacje, np. dotyczące powołań.

^b Badanie niszczące: Próbkę może być użyta do kolejnego badania.

Badanie niszczące: Próbkę nie może być użyta do kolejnego badania.

^c Gdy wymagane jest szczegółowe obliczenie utraty ciepła z określonego budynku, producent powinien dostarczyć dokładne i prawidłowe, zbadane lub obliczone, wartości przenikalności cieplnej (wartości projektowe) dla rozpatrywanych rozmiarów (rozpatrywanego rozmiaru).

^d Pod warunkiem, że U_g (patrz EN 673) $\leq 1,9 \text{ W}/(\text{m}^2\text{K})$, tekst „Powierzchnia całkowita $\leq 2,3 \text{ m}^2$ ” zastępuje się tekstem „Wszystkie rozmiary c”.

^e Całkowita przenikalność energii słonecznej (współczynnik promieniowania słonecznego, wartość g) i przenikalność światła.

^f Wyłącznie okna uruchamiane ręcznie.

^g Dopóki nie będą obowiązywały odnośne normy i/lub wytyczne, warunki niesprecyzowane powinny być uzgodnione przez producenta i laboratorium badawcze.

Tablica 2. Klasyfikacja właściwości eksploatacyjnych okien i drzwi balkonowych

Lp.	Rozdział / podrozdział PN-EN 14351-1: 2006	Właściwość / wielkość / miara		Klasyfikacja / wartość									Klasa / deklarowana wartość	
				1	2	3	4	5	Exxxx					
1	4.2	Odporność na obciążenie wiatrem Ciśnienie próbne P1 (Pa)	npd	1 (400)	2 (800)	3 (1200)	4 (1600)	5 (2000)	Exxxx (>2000)					
2	4.2	Odporność na obciążenie wiatrem Ugięcie ramy	npd	A (≤ 1/150)		B (≤ 1/200)		C (≤ 1/300)						
3	4.3	Odporność na obciążenie śniegiem i obciążenie trwałe	npd	Deklarowana informacja o wypełnieniu (np. rodzaj i grubość szkła)										
4	4.4.1	Reakcja na ogień	npd	F	E	D	C	B	A2	A1				
	4.4.2	Właściwości związane z oddziaływaniem ognia zewnętrznego	npd	patrz EN 13501-5										
5	4.5	Wodoszczelność Nieosłonięte (A) Ciśnienie próbne (Pa)	npd	1 A (0)	2 A (50)	3 A (100)	4 A (150)	5 A (200)	6 A (250)	7 A (300)	8 A (450)	9 A (600)	Exxxx (>600)	
6	4.5	Wodoszczelność Osłonięte (B) Ciśnienie próbne (Pa)	npd	1 B (0)	2 B (50)	3 B (100)	4 B (150)	5 B (200)	6 B (250)	7 B (300)				
7	4.6	Substancje niebezpieczne	npd	według wymagań zawartych w krajowych regulacjach prawnych										
8	4.7	Odporność na uderzenie Wysokość spadania (mm)	npd	200	300	450	700	950						
9	4.8	Nośność urządzeń zabezpieczających	npd ^a	Wartość progowa										
10	4.11	Właściwości akustyczne Izolacyjność akustyczna R _w (C _i C _{tr}) (dB)	npd	Wartości deklarowane										
11	4.12	Przenikalność cieplna U _w (W/m ² ·K)	npd	Wartość deklarowana										

12	4.13	Właściwości związane z promieniowaniem Współczynnik promieniowania słonecznego (g)	npd	Wartość deklarowana							
13	4.13	Właściwości związane z promieniowaniem Przenikalność światła (τ_v)	npd	Wartość deklarowana							
14	4.14	Przepuszczalność powietrza Max. ciśnienie próbne (Pa) Referencyjna przepuszczalność powietrza przy 100 Pa ($m^3/h \cdot m^2$) lub ($m^3/h \cdot m$)	npd	1 (150) (50 lub 12,50)	2 (300) (27 lub 6,75)	3 (600) (9 lub 2,25)	4 (600) (3 lub 0,75)				
15	4.16	Siły operacyjne^b	npd	1	2						
16	4.17	Wytrzymałość mechaniczna	npd	1	2	3	4				
17	4.18	Wentylacja Eksponenta przepływu powietrza <i>n</i> Charakterystyka przepływu powietrza <i>K</i> Natężenie przepływu powietrza	npd	Wartości deklarowane							
18	4.19	Kuloodporność	npd	FB1	FB2	FB3	FB4	FB5	FB6	FB7	FSG
19	4.20.1	Odporność na wybuch Rura uderzeniowa	npd	EPR1	EPR2	EPR3	EPR4				
20	4.20.2	Odporność na wybuch Próba poligonowa	npd	EXR1	EXR2	EXR3	EXR4	EXR5			
21	4.21	Odporność na wielokrotne otwieranie i zamykanie Liczba cykli	npd	5 000	10 000	20 000					
22	4.22	Zachowanie się między różnymi klimatami	npd	(Do opracowania)							
23	4.23	Odporność na włamanie	npd	1	2	3	4	5	6		

UWAGA 1 npd - osiągi nie określone.

UWAGA 2 Liczby w nawiasach podano dla informacji.

^a Jedynie jeżeli w wyrobie nie występuje (występują) urządzenie (urządzenia) zabezpieczające.

^b Dotyczy wyłącznie okien uruchamianych ręcznie.

Rozwiązania materiałowo-konstrukcyjne wraz z wymaganiami jakościowymi, parametry techniczne oraz właściwości eksploatacyjne wbudowywanych okien i drzwi balkonowych powinny być zgodne z dokumentacją projektową.

2.2.2. Obróbki

Parapety zewnętrzne oraz wewnętrzne, a także obróbki progów drzwi balkonowych i/lub materiały, z których wyroby są wykonywane powinny spełniać wymagania dokumentacji projektowej oraz odpowiednich norm lub aprobat technicznych.

2.2.3. Materiały uszczelniające

Do wykonywania uszczelnień między oknem lub drzwiami balkonowymi a ścianą mogą być stosowane, w zależności od rodzaju uszczelnienia (zewnętrzne, środkowe – izolacja termiczna, wewnętrzne), materiały zestawione w tabelicy 3.

Tablica 3. Materiały uszczelniające i izolacyjne stosowane do wypełniania szczelin między oknem lub drzwiami balkonowymi a ościeżem

Warstwa zewnętrzna (uszczelnienie)	Warstwa środkowa (izolacja termiczna)	Warstwa wewnętrzna (uszczelnienie)
Impregnowana taśma rozprężna paroprzepuszczalna Folia paroprzepuszczalna Folia elastyczna paroprzepuszczalna	Pianka poliuretanowa Wełna mineralna	Folia do okien paroszczelna Kit trwale elastyczny Impregnowana taśma rozprężna paroszczelna Taśma butylowa do okien

Wymienione materiały nie mogą wydzielać szkodliwych substancji oraz wchodzić w reakcje chemiczne z otaczającymi je elementami i zmieniać właściwości pod wpływem temperatury.

Stosowane materiały uszczelniające powinny być zgodne z rozwiązaniami przyjętymi w dokumentacji projektowej a także spełniać wymagania odpowiednich norm lub aprobat technicznych oraz zalecenia (wytyczne) producenta okien lub drzwi balkonowych.

2.2.4. Inne wyroby i materiały

Przy montażu okien i/lub drzwi balkonowych stosuje się także inne wyroby i materiały:

- elementy mocujące okno/drzwi balkonowe w ościeżu:
 - kołki rozporowe (dyble),
 - kotwy,
 - śruby, wkręty,
- elementy podporowe i dystansowe:
 - klocki, belki drewniane,
 - podkładki, kątowniki stalowe,
- elementy wykończeniowe:
 - listwy maskujące połączenia okien w zestawy,
 - kątowniki, ćwierćwałki i listwy maskujące połączenie styku ramy i tynku ościeża.

Stosowane materiały i wyroby inne powinny być zgodne z rozwiązaniami przyjętymi w dokumentacji projektowej, a także spełniać wymagania odpowiednich norm lub aprobat technicznych oraz zalecenia (wytyczne) producenta okien lub drzwi balkonowych.

Elementy mocujące powinny być dostosowane do rodzaju ściany (monolityczna, warstwowa) oraz rodzaju okien i sposobu ich mocowania.

2.3. Warunki przyjęcia na budowę materiałów i wyrobów do montażu okien i drzwi balkonowych

Wyroby i materiały do montażu okien i drzwi balkonowych mogą być przyjęte na budowę, jeśli spełniają następujące warunki:

- są zgodne z ich wyszczególnieniem i charakterystyką podaną w dokumentacji projektowej i specyfikacji technicznej (szczegółowej),
- każda jednostka ładunkowa lub partia okien i drzwi balkonowych luzem jest zaopatrzona w etykietę identyfikacyjną,
- wyroby i materiały konfekcjonowane są właściwie opakowane, firmowo zamknięte (bez oznak naruszenia zamknięcia) i oznakowane (pełna nazwa wyrobu, ewentualnie nazwa handlowa oraz symbol handlowy wyrobu),
- spełniają wymagane właściwości wskazane odpowiednimi dokumentami odniesienia,
- producent dostarczył dokumenty świadczące o dopuszczeniu do obrotu i powszechnego lub jednostkowego zastosowania wyrobów oraz karty techniczne (katalogowe) wyrobów lub firmowe wytyczne (zalecenia) stosowania wyrobów,
- spełniają wymagania wynikające z ich terminu przydatności do użycia (termin zakończenia montażu okien i drzwi balkonowych powinien się kończyć przed zakończeniem terminów przydatności do stosowania odpowiednich wyrobów).

Przyjęcie wyrobów i materiałów na budowę powinno być potwierdzone wpisem do dziennika budowy lub protokołem przyjęcia materiałów.

2.4. Warunki przechowywania materiałów i wyrobów do montażu okien i drzwi balkonowych

Okna i drzwi balkonowe z drewna i tworzyw sztucznych należy przechowywać zgodnie z wymaganiami normy PN-B-05000, a aluminiowe zgodnie z wymaganiami określonymi przez ich producenta.

Okna i drzwi balkonowe, z wyjątkiem wyrobów uformowanych w jednostki ładunkowe kontenerowe, należy przechowywać w magazynach półotwartych lub zamkniętych, suchych i przewiewnych, zabezpieczonych przez opadami atmosferycznymi.

Pozostałe wyroby i materiały powinny być przechowywane i magazynowane zgodnie z odpowiednimi instrukcjami producentów oraz wymaganiami właściwych dokumentów odniesienia tj. norm bądź aprobat technicznych.

Pomieszczenie magazynowe do przechowywania opakowanych pozostałych wyrobów i materiałów powinno być kryte, suche oraz zabezpieczone przez zawilgoceniem, opadami atmosferycznymi, przemarznięciem i przed działaniem promieni słonecznych.

Wyroby konfekcjonowane powinny być przechowywane w oryginalnych, zamkniętych opakowaniach, w temperaturze powyżej +5°C a poniżej +35°C.

Podłogi we wszystkich pomieszczeniach magazynowych powinny być utwardzone, poziome, równe. Dopuszcza się w pomieszczeniach magazynowych półotwartych stosowanie nieutwardzonego podłoża, ale wówczas okna i/lub drzwi balkonowe należy ustawiać na legarach ułożonych równolegle do siebie. Wysokość legarów powinna wynosić co najmniej 15 cm. Okna i/lub drzwi balkonowe należy ustawiać w odległości co najmniej 1,0 m od czynnych urządzeń grzejnych. Należy je przechowywać w jednej lub kilku warstwach w sposób zabezpieczający je przed uszkodzeniami, przy zachowaniu warunków bezpieczeństwa. W

zależności od stopnia wykończenia powierzchni okien i drzwi balkonowych oraz rodzaju podłoża w magazynie, wyroby należy przechowywać zgodnie z zasadami podanymi w tablicy 4.

Tablica 4. Sposoby przechowywania okien i drzwi balkonowych w zależności od stopnia wykończenia powierzchni wyrobów oraz rodzaju podłoża w magazynie

Lp.	Rodzaj podłoża w magazynie	Rodzaje wyrobów				
		gruntowane	okna i drzwi balkonowe drewniane		okna i drzwi balkonowe z tworzyw sztucznych	
			jedenkrotnie malowane i ostatecznie wykończone			
			sposób pakowania			
	pojedynczo	w pakietach	pojedynczo	w paletach słupkowych		
1	2	3	4	5	6	7
1.	Podłoże nieutwardzone (na legarach)	W jednej warstwie na progu ościeżnicy	Na progu ościeżnicy; okna w warstwach do łącznej wysokości 2 m, drzwi balkonowe w jednej warstwie	-	W jednej warstwie na progu ościeżnicy	-
2.	Podłoże utwardzone			Na legarach w dwóch lub trzech warstwach		W dwóch lub trzech warstwach

Sposób przechowywania okien i drzwi aluminiowych powinien być zgodny z wymaganiami ich producenta.

3. WYMAGANIA DOTYCZĄCE SPRZĘTU, MASZYN I NARZĘDZI

3.1. Ogólne wymagania dotyczące sprzętu podano w ST „Wymagania ogólne” Kod CPV 45000000-7, pkt 3

3.2. Sprzęt i narzędzia do montażu okien i drzwi balkonowych

Montaż okien i drzwi balkonowych nie wymaga stosowania specjalistycznego sprzętu.

Przy montażu okien i drzwi balkonowych należy wykorzystywać odpowiednie narzędzie, elektronarzędzia i sprzęt do:

- sprawdzania wymiarów i płaszczyzn,
- wiercenia otworów oraz ustawienia i zamocowania okien lub drzwi balkonowych w ościeżach,
- transportu technologicznego wyrobów,
- wykonywanie montażu na wysokości wymagającej użycia rusztowań.

4. WYMAGANIA DOTYCZĄCE TRANSPORTU

4.1. Ogólne wymagania dotyczące transportu podano w ST „Wymagania ogólne” Kod CPV 45000000-7, pkt 4

4.2. Wymagania szczegółowe dotyczące środków transportu

Wyroby i materiały do montażu okien i drzwi balkonowych mogą być przewożone jednostkami samochodowymi, kolejowymi i wodnymi.

Wymagania dotyczące środków transportu oraz zasady ładowania i zabezpieczania okien i drzwi balkonowych w środkach transportu powinny być zgodne z wymogami podanymi w normie PN-B-0500 oraz z wytycznymi (zaleceniami) producenta.

Warunki transportu pozostałych wyrobów i materiałów powinny być zgodne z wymaganiami norm przedmiotowych dotyczących tych wyrobów i wytycznymi (zaleceniami) producenta.

4.3. Zasady ładowania okien i drzwi balkonowych na środki transportu

4.3.1. Ładowanie okien i drzwi balkonowych w transporcie drogowym

Wyroby należy ustawiać w **jednej warstwie**, pionowo w rzędach tak, aby płaszczyzny skrzydeł były równoległe do podłużnej osi pojazdu, z tym że okna – na progach ościeżnic, drzwi balkonowe – na stojakach ościeżnic. Wyroby nieszkłone, w których elementy okuć zamykających wystają ponad powierzchnię skrzydła, należy przesunąć względem siebie o szerokość skrzydła okiennego.

4.3.2. Ładowanie okien i drzwi balkonowych w transporcie kolejowym i wodnym śródlądowym

Wyroby należy ustawiać pionowo w rzędach tak, aby płaszczyzny skrzydeł były równoległe do podłużnej osi wagonu, z tym że:

- a) okna – na progach ościeżnic,
- b) drzwi balkonowe:
 - o wysokości ościeżnicy mniejszej od wysokości bocznych ścian wagonu na progu ościeżnicy,
 - o wysokości ościeżnicy większej od wysokości bocznych ścian wagonu na stojaku ościeżnicy.

Wyroby nieszkłone, w których okucia zamykające wystają ponad powierzchnię skrzydła, należy przesunąć względem siebie o szerokość ramiaka skrzydła.

Zaleca się ładowanie wyrobów w dwóch lub trzech warstwach pod warunkiem, że wysokość bloku nie może przekroczyć wysokości bocznych ścian wagonu.

4.4. Zasady zabezpieczania okien i drzwi w środkach transportowych

Ustawione wyroby w środkach transportowych należy łączyć w bloki. Połączenia powinny zapewniać stabilność i zwartość ładunku oraz zabezpieczać go przed przemieszczaniem i uszkodzeniem wyrobów. Wyroby należy zabezpieczać przez:

- a) ściśle ich ustawienie w rzędach,
- b) wypełnienie wolnych przestrzeni w rzędach elementami rozpierającymi,
- c) usztywnienie rzędów za pomocą elementów mocujących i rozpierających,
- d) łączenie rzędów w bloki w transporcie kolejowym i wodnym za pomocą rozpór a w transporcie drogowym za pomocą elementów mocujących,
- e) usztywnienie bloków za pomocą progów,
- f) ustawienie w przestrzeni międzydrzwiowej w wagonach wyrobów w ten sposób, aby nie blokowały drzwi.

W przypadku ładowania wyrobów dwuwarstwowo, górną warstwę należy zabezpieczyć podobnie jak dolną.

5. WYMAGANIA DOTYCZĄCE WYKONANIA ROBÓT

5.1. Ogólne zasady wykonania robót podano w ST „Wymagania ogólne” Kod CPV 45000000-7, pkt 5

5.2. Warunki przystąpienia do montażu okien i drzwi balkonowych

Do montażu okien i drzwi balkonowych można przystąpić po ukończeniu robót stanu surowego, przykryciu budynku i zakończeniu większości robót mokrych (tynki, wylewki).

Osadzenie okien przed zakończeniem robót mokrych jest możliwe przy zapewnieniu odpowiednich warunków cieplno-wilgotnościowych w pomieszczeniach.

W przypadku okien drewnianych należy nie dopuścić do ich zawilgocenia na skutek wilgotności względnej powietrza w pomieszczeniach (kondensacji pary wodnej na elementach okien). Wymagane jest więc sprawdzenie stanu wilgotności powietrza i zapewnienie systematycznego wietrzenia pomieszczeń.

W ścianach z ociepleniem zewnętrznym okna i drzwi balkonowe należy wbudowywać przed wykonaniem ocieplenia.

Przed przystąpieniem do montażu okien i/lub drzwi balkonowych należy sprawdzić:

- prawidłowość wykonania ścian,
- stan wykończenia i prawidłowość wykonania ościeży,
- zgodność wymiarów otworów z wymiarami podanymi w dokumentacji projektowej,
- czy wymiary okien i drzwi balkonowych oraz otworów umożliwiają prawidłowe ustawienie i podparcie okien z zachowaniem właściwej szerokości szczeliny na obwodzie pomiędzy ościeżem a ościeżnicą.

5.3. Ogólne zasady montażu okien i drzwi balkonowych

5.3.1. Usytuowanie okna / drzwi balkonowych w ościeżu

5.3.1.1. Okno i/lub drzwi balkonowe należy sytuować w ościeżu tak, aby nie powstały mostki termiczne, prowadzące do skraplania się pary wodnej na wewnętrznej stronie ościeżnicy lub powierzchni ościeża.

Na wewnętrznych powierzchniach ościeża powinna się utrzymywać temperatura wyższa o minimum 1°C od temperatury punktu rosy.

Jeżeli nie jest znany przebieg izoterm, należy stosować ogólne zasady usytuowania okien:

- w ścianie jednowarstwowej – w połowie grubości ściany,
- w ścianie warstwowej z ociepleniem wewnętrznym – w strefie umieszczenia izolacji termicznej,
- w ścianie z ociepleniem zewnętrznym – jak najbliżej warstwy ocieplenia.

5.3.1.2. W przypadku ościeży z węgarkami okna lub drzwi balkonowe powinny być usytuowane tak, by węgarek zasłaniał stojaki i nadproże ościeżnicy na szerokość nie większą niż połowa szerokości kształtownika ościeżnicy.

5.3.2. Zasady ustawienia okna / drzwi balkonowych w otworze

5.3.2.1. Ustawienie okien / drzwi balkonowych powinno zapewniać:

- luz (szczelinę) pomiędzy otworem w ścianie a wyrobem, pozwalający na zmianę wymiarów okna pod wpływem temperatury, wilgotności oraz ruchu konstrukcji budynku nie ograniczającą funkcjonalności okna / drzwi,
- miejsce dla klocków dystansowych i podporowych.

Do podpierania progu ościeżnicy okien stosuje się klocki lub belki drewniane (czasami elementy poszerzające, o ile takie są przewidziane w dokumentacji producenta) oraz kątowniki stalowe.

Do ustawienia okna w otworze służą klocki podporowe i dystansowe.



Klocki podporowe i dystansowe powinny być tak rozmieszczone, aby była zapewniona możliwość odkształcania się kształowników okien.

Zamocowanie okien przy użyciu tylko kołków rozporowych, śrub lub kotew, bez zastosowania klocków podporowych, jest niewystarczające do przenoszenia obciążenia.

Klocki dystansowe, służące do ustalenia pozycji okna w otworze, po zamocowaniu ościeżnicy powinny być usunięte, nie należy natomiast usuwać klocków podporowych.

5.3.2.2. Minimalne wymiary szczelin między ramą ościeżnicy a ościeżem umożliwiające konieczne odkształcanie się kształowników okien lub drzwi balkonowych podane są w tablicy 5 i 6, zgodnie z pkt. 4.2.2. Warunków technicznych wykonania i odbioru robót budowlanych. Część B – Roboty wykończeniowe, zeszyt 6 „Montaż okien i drzwi balkonowych”, wydanie ITB – 2006 rok.



Tablica 5. Minimalna szerokość szczelin między ramą ościeżnicy a ościeżem przy uszczelnieniach kitami elastycznymi*

Rodzaj kształowników	Ościeże bez węgarka				Ościeże z węgarkiem		
							
	Długość elementów (m)						
	do 1,5	do 2,5	do 3,5	do 4,5	do 2,5	do 3,5	do 4,5
Minimalna szerokość szczeliny - b (mm)				Minimalna szerokość szczeliny - b (mm)			
PVC białe	10	15	20	25	10	10	15
PVC z warstwą PMMA (barwione w masie)	15	20	25	30	10	15	20
PVC z warstwą PMMA	10	10	15	20	10	10	15
Aluminiowe z przekładką termiczną (koloru jasnego)	10	10	15	20	10	10	15
Aluminiowe z przekładką termiczną (koloru ciemnego)	10	15	20	25	10	10	15
Drewniane	10	10	10	10	10	10	10

* Materiał uszczelniający powinien wykazywać się odkształcalnością 25%.

Przy wykonywaniu uszczelnień z kitów trwale elastycznych należy przestrzegać zasady, że głębokość warstwy uszczelnienia t powinna odpowiadać połowie szerokości szczeliny b i wynosić nie mniej niż 6 mm.

Tablica 6. Minimalna szerokość szczelin między ramą ościeżnicy a ościeżem przy uszczelnieniach impregnowanymi taśmami rozprężnymi*

Rodzaj kształtowników	Ościeże bez węgarka				Ościeże z węgarkiem		
							
	Długość elementów (m)						
	do 1,5	do 2,5	do 3,5	do 4,5	do 2,5	do 3,5	do 4,5
	Minimalna szerokość szczeliny - b (mm)				Minimalna szerokość szczeliny - b (mm)		
PVC białe	8	8	10	10	8	8	8
PVC z warstwą PMMA (barwione w masie)	8	10	10	12	8	8	8
PVC z warstwą PMMA	8	8	8	10	8	8	8
Aluminiowe z przekładką termiczną (koloru jasnego)	8	8	10	10	8	8	8
Aluminiowe z przekładką termiczną (koloru ciemnego)	8	8	10	10	8	8	8
Drewniane	8	8	8	8	6	8	8

* Głębokość uszczelnienia t należy dopasować w zależności od jego szerokości b z producentem taśm uszczelniających.

Maksymalny wymiar szczeliny między ościeżnicą okienną a ościeżem nie powinien przekraczać 40 mm. Przy stosowaniu pianek jednoskładnikowych wymiar ten powinien wynosić maksymalnie 30 mm.

5.3.2.3. Dopuszczalne odchyłki pionowe i poziome ustawienia okna w otworze przy długości elementu do 3,0 m powinny wynosić do 1,5 mm/m.

Przy elementach o większych wymiarach, występujące odchyłki nie mogą mieć negatywnego wpływu na funkcjonalność okien lub drzwi balkonowych.

5.3.3. Zasady mocowania okna/drzwi balkonowych w ościeżu

5.3.3.1. Mocowanie powinno być wykonane w taki sposób, aby przewidywalne obciążenia zewnętrzne były przenoszone za pośrednictwem łączników na konstrukcję budynku, a funkcjonalność okien była zachowana, tzn. ruch skrzydeł okiennych przy otwieraniu i zamykaniu był płynny.

Zamocowania powinny być rozmieszczone na całym obwodzie ościeżnicy.

5.3.3.2. Do mocowania okien w ścianie budynku - w zależności od rodzaju ściany (monolityczna, warstwowa) i sposobu mocowania stosuje się kołki rozporowe (dyble), kotwy i śruby/wkręty.

Pianki poliuretanowe i tym podobne materiały izolacyjne nie służą do mocowania okien, a wyłącznie do uszczelnienia i ocieplenia szczeliny między oknem a ścianą.

5.3.3.3. Śruby mogą być stosowane do mocowania ościeżnic do betonu, cegły pełnej, cegły silikatowej, cegły dziurawki, betonu lekkiego, drewna itp. Należy stosować śruby dostosowane do materiału ościeży.

W przypadku okien aluminiowych z kształtowników z przekładkami termicznymi ww. łączniki mocowane są do komory wewnętrznej kształtownika lub w osi zintegrowanego profilu za pośrednictwem podkładki metalowej, wykluczającej przenoszenie obciążeń na przekładki termiczne z tworzyw sztucznych.

5.3.3.4. Kotwy budowlane powinny być stosowane wszędzie tam, gdzie odstęp ościeżnicy jest zbyt duży do stosowania dybli, np. przy mocowaniu dolnym (progowym) lub w rozwiązaniach ścian warstwowych.

5.3.4. Uszczelnienie i izolacja połączenia okna/drzwi balkonowych ze ścianą

Uszczelnienie powinno zabezpieczyć szczeliny między oknem a ościeżem przed wnikaniem wody opadowej od strony zewnętrznej oraz pary wodnej od strony wewnętrznej.

Przy wykonywaniu uszczelnienia należy przestrzegać zaleceń (wytycznych) producenta materiałów uszczelniających, dotyczących:

- zgodności chemicznej stykających się ze sobą materiałów,
- oczyszczenia powierzchni przylegania,
- zagruntowania powierzchni przylegania (w zależności od rodzaju materiału),
- wymagań w zakresie wilgotności i temperatury powietrza.

Uszczelnienie okien na obwodzie składa się z trzech warstw: wewnętrznej, środkowej i zewnętrznej.

Warstwa wewnętrzna to uszczelnienie wykonane z materiału uszczelniającego (kitu trwale elastycznego) lub impregnowanych taśm rozprężnych nieprzepuszczających powietrza i pary wodnej (taśmy paroszczelne).

Uszczelnienie to powinno uniemożliwiać przenikanie pary wodnej z pomieszczenia do szczeliny między oknem a ścianą budynku, a tym samym zapobiegać wykraplaniu się pary wodnej w szczelinie między oknem a ościeżem (tj. w miejscach o temperaturze niższej od temperatury punktu rosy).

Paroszczelność uszczelnienia po stronie wewnętrznej okna powinna być wyższa niż po stronie zewnętrznej. Przestrzeganie tej zasady umożliwia dyfuzję pary wodnej z połączenia na zewnątrz budynku.

Uszczelnienie powinno być trwałe i nie może wchodzić w reakcje chemiczne z otaczającymi je materiałami.

Warstwa środkowa to izolacja termiczna wykonywana z pianki wypełniającej (np. pianki poliuretanowej) lub mineralnych materiałów izolacyjnych (np. wełny), które zapewniają izolację termiczną i akustyczną połączenia okna z ościeżami.

Szczelina między ościeżnicą a ościeżem powinna być całkowicie wypełniona warstwą izolacji termicznej.

Pianki stosowane do wypełnienia połączeń (zaleca się pianki dwuskładnikowe o kontrolowanym spienianiu) nie mogą wchodzić w reakcje chemiczne, ani też wydzielać substancji szkodliwych.

Stosowanie ich powinno być zgodne z instrukcją producenta. Dotyczy to przede wszystkim temperatury otoczenia, przy której mogą być użyte oraz czystości wypełnianej szczeliny.

Podczas wtryskiwania pianki należy zwracać uwagę na dokładne wypełnienie szczeliny, a jednocześnie nie wolno doprowadzić do odkształcenia (deformacji) ramy ościeżnicy.

Warstwa zewnętrzna to uszczelnienie wykonane z impregnowanych taśm rozprężnych paroprzepuszczalnych.

Uszczelnienie zewnętrzne powinno być paroprzepuszczalne, a jednocześnie wykonane w taki sposób, aby nie było możliwości przenikania wody opadowej do wnętrza szczeliny między oknem a ścianą.

Uszczelnienie powinno być trwałe i nie może wchodzić w reakcje chemiczne z otaczającymi je materiałami.

5.4. Ogólne zasady osadzania parapetów okiennych i obróbek progów drzwi balkonowych

5.4.1. Parapety zewnętrzne

Parapet zewnętrzny powinien być osadzony zgodnie z rozwiązaniem przewidzianym w dokumentacji projektowej tak, by spełnione były następujące wymagania:

- osadzanie parapetu należy rozpocząć po zakończeniu montażu i uszczelnieniu na obwodzie okna,
- parapet powinien wystawać poza płaszczyznę ściany około 3-4 cm lecz nie mniej niż 2 cm,
- mocowanie do ościeżnicy powinno być dostatecznie mocne,
- miejsca połączenia parapetu z ościeżnicą powinny być szczelne lub uszczelnione taśmami rozprężnymi i silikonem,
- połączenia boczne parapetu z ościeżkami oraz w narożu (okno - mur - parapet) powinny zapewniać ciągłość uszczelnienia (przykłady uszczelnienia parapetu zewnętrznego na styku z ościeżem przedstawione są w pkt. 4.4.1. Warunków technicznych wykonania i odbioru robót budowlanych. Część B - Roboty wykończeniowe, zeszyt 6 „Montaż okien i drzwi balkonowych”, wydanie ITB - 2006 r.),
- przy oknach z kształowników aluminiowych lub z PVC kołnierz parapetu powinien być wprowadzony pod profil progowy ościeżnicy (wywinięcie kołnierza na profil ramy ościeżnicowej bez dodatkowego uszczelnienia taśmami rozprężnymi i silikonem nie zapewnia szczelności połączenia),
- przy oknach drewnianych kołnierz parapetu powinien być wprowadzony w miejsce tzw. wydry w ramiaku progowym,
- osadzenie parapetu z kamienia lub elementów ceramicznych powinno być poprzedzone ułożeniem na styku ościeżnicy i ościeża izolacji przeciwwilgociowej wywiniętej na kształownik progę ościeżnicy, tak jak w obróbkach drzwi balkonowych (pkt 5.4.3. niniejszej specyfikacji technicznej).

Przy montażu parapetów z blachy należy zwrócić uwagę na:

- zmianę ich wymiarów pod wpływem temperatury (styki dylatacyjne powinny być rozmieszczone co 250 cm),
- podparcie i zabezpieczenie parapetów przed podrywaniem do góry przez wiatr,
- wytlumienie odgłosów padającego deszczu (stosowanie taśm wygłuszających),
- połączenia końcowe parapetów z ościeżkami należy dobierać w zależności od konkretnego rozwiązania elewacji.

5.4.2. Parapety wewnętrzne

Osadzanie parapetu wewnętrznego należy rozpocząć po zakończeniu montażu i uszczelnieniu na obwodzie okna.

Parapety wewnętrzne powinny być osadzone w dolnej części ościeża, zgodnie z rozwiązaniami przewidzianymi w dokumentacji projektowej. Płaszczyzna styku parapetu z wrębem ościeżnicy powinna być tak uszczelniona, aby nie dopuścić do penetracji wody i pary wodnej w przestrzeni pod progiem ościeżnicy.

5.4.3. Obróbki progów drzwi balkonowych

Progi balkonowe ze względu na duże zagrożenie wodą należą do miejsc krytycznych, trudnych do uszczelnienia. Dokumentacja projektowa powinna więc zawierać szczegółowe rozwiązania sposobów obróbienia tych miejsc.

Obróbki progów balkonowych należy wykonywać zgodnie z dokumentacją projektową.

Przy uszczelnianiu progów należy zachowywać różnicę poziomów między górną krawędzią izolacji przeciwwilgociowej płyty balkonu (tarasu) a przewidywanym poziomem wykończenia powierzchni balkonu. Różnica poziomów wykończenia płyty balkonu i górnej krawędzi izolacji przeciwwilgociowej z materiałów rolowych, wywiniętej na kształtownik progu, powinna wynosić 15 cm.

Odstępstwo od powyższego wymogu jest dopuszczalne tylko w przypadku, gdy w dokumentacji przewidziano rozwiązania systemowe obróbek progów (taśmy uszczelniające, kształtki wtopione w masę hydroizolacyjną) bądź w płycie balkonu lub tarasu zaprojektowano odprowadzenie wody w pasie bezpośrednio przylegającym do progu drzwi balkonowych.

5.5. Łączenie okien w zestawy

Okna lub okna i drzwi balkonowe można łączyć w zestawy:

- poziome,
- pionowe.

Połączenia okien i/lub drzwi balkonowych w zestawach muszą zapewniać szczelność na przenikanie wody opadowej i powietrza oraz właściwą współpracę łączonych elementów.

5.5.1. Zestawy poziome

Połączenia w zestawy poziome okien lub okien i drzwi balkonowych drewnianych mogą być wykonywane na „obce pióro”, osadzone we wnękach stojaków ościeżnic na całej ich wysokości, uszczelnione kitem silikonowym i skręcone za pomocą wkrętów o rozstawie nie większym niż 80 cm. Ościeżnice okien i drzwi balkonowych drewnianych mogą być również łączone przy zastosowaniu poszerzającego elementu pośredniego lub słupka.

Połączenia w zestawy poziome okien lub okien i drzwi balkonowych z kształtowników aluminiowych bądź z tworzyw sztucznych należy wykonywać zgodnie z dokumentacją projektową i zaleceniami producenta systemu.

5.5.2. Zestawy pionowe

Łączenie okien w zestawy pionowe należy wykonywać zgodnie z dokumentacją projektową i zaleceniami producenta systemu.

Połączenia takie na ogół wymagają zamocowania dodatkowego poziomego elementu między ościeżnicami stykających się okien.

6. KONTROLA JAKOŚCI ROBÓT

6.1. Ogólne zasady kontroli jakości robót podano w ST „Wymagania ogólne” Kod CPV 45000000-7, pkt 6

6.2. Badania przed przystąpieniem do montażu okien i drzwi balkonowych

Przed przystąpieniem do montażu okien i drzwi balkonowych należy ocenić stan ścian i przygotowania ościeży do robót montażowych oraz wykonać badania wyrobów i materiałów wykorzystywanych w tych robotach.

6.2.1. Odbiór robót poprzedzających wykonanie montażu okien i drzwi balkonowych

Przed przystąpieniem do montażu okien należy sprawdzić:

- prawidłowość wykonania ścian, zgodnie z odpowiednią szczegółową specyfikacją techniczną,
- rodzaj ościeży (z węgarkiem czy bez węgarka) oraz ich prawidłowość wykonania i stan wykończenia (otynkowane czy nieotynkowane), zgodnie z odpowiednimi szczegółowymi specyfikacjami technicznymi),
- zgodność wymiarów otworów z wymiarami projektowanymi,
- możliwość zabezpieczenia prawidłowego luzu na obwodzie pomiędzy ościeżem a ościeżnicą.

Wyniki badań powinny być porównane z wymaganiami podanymi w odpowiednich szczegółowych specyfikacjach technicznych oraz w pkt. 5 niniejszej specyfikacji i odnotowane w dzienniku budowy a także w formie protokołu kontroli podpisanego przez przedstawicieli inwestora (zamawiającego) oraz wykonawcy.

6.2.2. Badania materiałów i wyrobów

Przed rozpoczęciem montażu okien i drzwi balkonowych należy sprawdzić:

- zgodność okien i drzwi balkonowych oraz obróbek z aprobatą techniczną lub indywidualną dokumentacją techniczną w zakresie rozwiązań materiałowo-konstrukcyjnych i jakości wykonania,
- zgodność okien i drzwi balkonowych oraz obróbek z dokumentacją projektową i niniejszą specyfikacją techniczną,
- w protokole przyjęcia materiałów na budowę: czy dostawca dostarczył dokumenty świadczące o dopuszczeniu do obrotu i powszechnego lub jednostkowego zastosowania wyrobów używanych w robotach montażowych,
- stan opakowań (oryginalność, szczelność) oraz sposób przechowywania wyrobów i terminy przydatności materiałów uszczelniających.

6.3. Badania w czasie robót

Badania w czasie robót polegają na sprawdzeniu zgodności wykonywania robót montażowych z dokumentacją projektową, wymaganiami niniejszej specyfikacji i kartami technicznymi lub instrukcjami producentów. Badania te w szczególności powinny polegać na sprawdzeniu prawidłowości wykonania:

- podparcia progu ościeżnicy,
- zamocowania mechanicznego okna lub drzwi balkonowych na całym obwodzie ościeżnicy (zachowania odstępów między łącznikami mechanicznymi),
- izolacji termicznej szczeliny między oknem a ościeżem, ze szczególnym zwróceniem uwagi na wykonanie izolacji pod progiem ościeżnicy,

- uszczelnienia zewnętrznego i wewnętrznego szczeliny między oknem a ościeżem, ze szczególnym uwzględnieniem rodzaju zastosowanych materiałów uszczelniających i przestrzegania zaleceń technologicznych,
- obróbkę progu drzwi balkonowych,
- osadzenia parapetu zewnętrznego i wewnętrznego.

Wyniki badań powinny być porównane z wymaganiami podanymi w pkt. 5 niniejszej specyfikacji, odnotowane w formie protokołu kontroli, wpisane do dziennika budowy i akceptowane przez inspektora nadzoru.

6.4. Badania w czasie odbioru robót

Badania w czasie odbioru robót przeprowadza się celem oceny czy spełnione zostały wszystkie wymagania dotyczące montażu okien i/lub drzwi balkonowych, w szczególności w zakresie:

- zgodności z dokumentacją projektową, specyfikacją techniczną (szczegółową) wraz z wprowadzonymi zmianami naniesionymi w dokumentacji powykonawczej,
- jakości zastosowanych materiałów i wyrobów,
- prawidłowości oceny robót poprzedzających wykonanie montażu,
- jakości robót montażowych.

Przy badaniach w czasie odbioru robót należy wykorzystywać wyniki badań dokonanych przed przystąpieniem do robót i w trakcie ich wykonywania oraz zapisy w dzienniku budowy dotyczące wykonanych robót.

Badania sprawdzające jakość wbudowania okien i/lub drzwi balkonowych, według pkt. 5.4. Warunków technicznych wykonania i odbioru robót budowlanych. Część B - Roboty wykończeniowe, zeszyt 6 „Montaż okien i drzwi balkonowych”, wydanie ITB - 2006 rok:

- a) **sprawdzenie zgodności z dokumentacją** - powinno być przeprowadzone przez porównanie wykonanych robót z dokumentacją projektową i specyfikacją techniczną wraz ze zmianami naniesionymi w dokumentacji powykonawczej; sprawdzenia zgodności dokonuje się na podstawie oględzin zewnętrznych oraz pomiarów długości i wysokości,
- b) **sprawdzenie odchylenia od pionu i poziomu** - odchylenie od pionu i poziomu przy długości elementu do 3 m nie powinno przekraczać 1,5 mm/m,
- c) **sprawdzenie różnicy długości przekątnych ościeżnicy i skrzydeł** - różnica długości przekątnych nie powinna być większa od 2 mm przy długości elementów do 2 m i 3 mm przy długości powyżej 2 m,
- d) **sprawdzenie prawidłowości otwierania oraz zamykania** - otwieranie oraz zamykanie skrzydeł powinno odbywać się płynnie i bez zahamowań, skrzydło nie powinno pod własnym ciężarem samoczynnie zamykać się lub otwierać,
- e) **sprawdzenie szczelności** - zamknięte skrzydło powinno przylegać równomiernie do ościeżnicy zapewniając szczelność między tymi elementami,
- f) **sprawdzenie prawidłowości regulacji okuć.**

Wyniki badań powinny być porównane z wymaganiami podanymi w pkt. 5. oraz opisane w dzienniku budowy i protokole podpisanym przez przedstawicieli inwestora (zamawiającego) oraz wykonawcy.

7. WYMAGANIA DOTYCZĄCE PRZEDMIARU I OBMIARU ROBÓT

7.1. Ogólne zasady przedmiaru i obmiaru podano w ST „Wymagania ogólne” Kod CPV 45000000-7, pkt 7

7.2. Szczegółowe zasady obmiaru robót montażowych okien i drzwi balkonowych

Powierzchnię okien i drzwi balkonowych oblicza się w metrach kwadratowych:

Wariant I

- w świetle ościeżnic, a w przypadku braku ościeżnic w świetle zakrywanych otworów.

Wariant II

- w świetle zakrywanych otworów.

8. SPOSÓB ODBIORU ROBÓT

8.1. Ogólne zasady odbioru robót podano w ST „Wymagania ogólne” Kod CPV 45000000-7, pkt 8

8.2. Odbiór robót zanikających i ulegających zakryciu

Przy wbudowywaniu okien i/lub drzwi balkonowych elementami ulegającymi zakryciu są mocowanie ościeżnicy na całym obwodzie oraz izolacja termiczna i uszczelnienie (zewnętrzne, wewnętrzne) szczeliny między oknem a ościeżem. Odbiór tych prac musi być dokonany w trakcie montażu okien i drzwi balkonowych.

W trakcie odbioru należy przeprowadzić badania wymienione w pkt. 6.3. niniejszej specyfikacji, a wyniki tych badań porównać z wymaganiami określonymi w pkt. 5.3. i 5.5. niniejszej specyfikacji.

Jeżeli wszystkie pomiary i badania dały wynik pozytywny można uznać zamocowanie, uszczelnienie i izolację okna lub drzwi balkonowych za wykonane prawidłowo, tj. zgodnie z dokumentacją projektową oraz specyfikacją techniczną (szczegółową) i zezwolić na przystąpienie do dalszych prac (obsadzenie parapetów zewnętrznych i wewnętrznych, otynkowanie ościeży, montaż listew maskujących).

Jeżeli chociaż jeden wynik badania jest negatywny prace ulegające zakryciu nie powinny być odebrane. W takim przypadku należy ustalić zakres prac i rodzaje materiałów koniecznych do usunięcia nieprawidłowości. Po wykonaniu ustalonego zakresu prac należy ponownie przeprowadzić badania.

Wszystkie ustalenia związane z dokonaniem odbioru robót ulegających zakryciu należy zapisać w dzienniku budowy lub protokole podpisanym przez przedstawicieli inwestora (inspektor nadzoru) i wykonawcy (kierownik budowy).

8.3. Odbiór częściowy

Odbiór częściowy polega na ocenie ilości i jakości wykonanej części robót. Odbioru częściowego robót dokonuje się dla zakresu określonego w dokumentach umownych, według zasad jak przy odbiorze ostatecznym robót.

Celem odbioru częściowego jest wczesne wykrycie ewentualnych usterek w realizowanych robotach i ich usunięcie przed odbiorem końcowym.

Odbiór częściowy robót jest dokonywany przez inspektora nadzoru w obecności kierownika budowy.

Protokół odbioru częściowego jest podstawą do dokonania częściowego rozliczenia robót (jeżeli umowa taką formę przewiduje).

8.4. Odbiór ostateczny (końcowy)

Odbiór końcowy stanowi ostateczną ocenę rzeczywistego wykonania robót w odniesieniu do ich zakresu (ilości), jakości i zgodności z dokumentacją projektową.

Odbiór ostateczny przeprowadza komisja powołana przez zamawiającego, na podstawie przedłożonych dokumentów, wyników badań oraz dokonanej oceny wizualnej.

Zasady i terminy powoływania komisji oraz czas jej działania powinna określać umowa.

Wykonawca robót obowiązany jest przedłożyć komisji następujące dokumenty:

- dokumentację projektową z naniesionymi zmianami dokonanymi w toku wykonywania robót,
- dziennik budowy i książki obmiarów z zapisami dokonywanymi w toku prowadzonych robót,
- dokumenty świadczące o dopuszczeniu do obrotu i powszechnego zastosowania użytych materiałów i wyrobów budowlanych,
- protokoły odbioru robót ulegających zakryciu,
- protokoły odbiorów częściowych,
- karty techniczne lub instrukcje producentów odnoszące się do zastosowanych materiałów,
- wyniki ewentualnych badań laboratoryjnych i ekspertyz dokonanych na wniosek jednej ze stron umowy.

W toku odbioru komisja obowiązana jest zapoznać się przedłożonymi dokumentami, przeprowadzić badania zgodnie z wytycznymi podanymi w pkt. 6.4 niniejszej ST, porównać je z wymaganiami podanymi w dokumentacji projektowej i w pkt. 5. niniejszej specyfikacji technicznej oraz dokonać oceny wizualnej.

Montaż okien i/lub drzwi balkonowych powinien być odebrany, jeżeli wszystkie wyniki badań są pozytywne, a dostarczone przez wykonawcę dokumenty są kompletne i prawidłowe pod względem merytorycznym.

Jeżeli chociażby jeden wynik badań był negatywny okna i/lub drzwi balkonowe nie powinny być przyjęte. W takim przypadku należy przyjąć jedno z następujących rozwiązań:

- jeżeli to możliwe należy ustalić zakres prac korygujących (np. wskazać na konieczność regulacji okuć), usunąć niezgodności robót montażowych z wymaganiami określonymi w dokumentacji projektowej i w pkt. 5. niniejszej specyfikacji technicznej oraz przedstawić okna i/lub drzwi balkonowe ponownie do odbioru,
- jeżeli odchylenia od wymagań nie zagrażają bezpieczeństwu użytkownika, funkcjonalności i trwałości okien i drzwi balkonowych zamawiający może wyrazić zgodę na dokonanie odbioru końcowego z jednoczesnym obniżeniem wartości wynagrodzenia w stosunku do ustaleń umownych,
- w przypadku, gdy nie są możliwe podane wyżej rozwiązania wykonawca zobowiązany jest do demontażu wadliwie wbudowanych okien i/lub drzwi balkonowych, zamontowania ich ponownie i powtórnego zgłoszenia do odbioru.

W przypadku niekompletności dokumentów odbiór może być dokonany po ich uzupełnieniu.

Z czynności odbioru sporządza się protokół podpisany przez przedstawicieli zamawiającego i wykonawcy. Protokół powinien zawierać:

- ustalenia podjęte w trakcie prac komisji,
- ocenę wyników badań,
- wykaz wad i usterek ze wskazaniem sposobu ich usunięcia,
- stwierdzenie zgodności lub niezgodności wykonania montażu okien i/lub drzwi balkonowych z zamówieniem.

Protokół odbioru końcowego jest podstawą do dokonania rozliczenia końcowego pomiędzy zamawiającym a wykonawcą.

8.5. Odbiór po upływie okresu rękojmi i gwarancji

Celem odbioru po okresie rękojmi i gwarancji jest ocena stanu okien i/lub drzwi balkonowych po użytkowaniu w tym okresie oraz ocena wykonywanych w tym czasie ewentualnych robót poprawkowych, związanych z usuwaniem zgłoszonych wad.

Odbiór po upływie okresu rękojmi i gwarancji jest dokonywany na podstawie oceny wizualnej oraz sprawdzenia prawidłowości otwierania oraz zamykania okien i/lub drzwi balkonowych, z uwzględnieniem zasad opisanych w pkt. 8.4. „Odbiór ostateczny (końcowy)”.

Pozytywny wynik odbioru pogwarancyjnego jest podstawą do zwrotu kaucji gwarancyjnej, negatywny do dokonania potrąceń wynikających z obniżonej jakości robót.

Przed upływem okresu gwarancyjnego zamawiający powinien zgłosić wykonawcy wszystkie zauważone wady w zamontowanych oknach i/lub drzwiach balkonowych.

9. PODSTAWA ROZLICZENIA ROBÓT PODSTAWOWYCH, TYMCZASOWYCH I PRAC TOWARZYSZĄCYCH

9.1. Ogólne ustalenia dotyczące podstawy rozliczenia robót podano w ST „Wymagania ogólne” Kod CPV 45000000-7, pkt 9

9.2. Zasady rozliczenia i płatności

Rozliczenie montażu okien i/lub drzwi balkonowych może być dokonane jednorazowo po wykonaniu pełnego zakresu robót i ich końcowym odbiorze lub etapami określonymi w umowie, po dokonaniu odbiorów częściowych robót.

Ostateczne rozliczenie umowy pomiędzy zamawiającym a wykonawcą następuje po dokonaniu odbioru pogwarancyjnego.

9.3. Podstawy rozliczenia wykonanego i odebranego zakresu montażu okien i/lub drzwi balkonowych

Wariant I

Podstawy rozliczenia montażu okien i/lub drzwi balkonowych stanowią określone w dokumentach umownych (kosztorysie ofertowym) ceny jednostkowe i ilości wykonanych robót, potwierdzone przez zamawiającego.

Ceny jednostkowe montażu okien i/lub drzwi balkonowych uwzględniają:

- przygotowanie stanowiska roboczego,
- dostarczenie do stanowiska roboczego materiałów, narzędzi i sprzętu,
- obsługę sprzętu,
- ustawienie i przestawienie drabin lub lekkich rusztowań przestawnych umożliwiających wykonanie robót na wysokości do 4 m, od poziomu podłogi lub terenu,
- zabezpieczenie elementów wymagających zabezpieczenia przed zanieczyszczeniem i uszkodzeniem,
- ocenę i przygotowanie ościeży, zgodnie z wymaganiami dokumentacji projektowej i szczegółowej specyfikacji technicznej,
- obsadzenie ościeżnic wraz z ich uszczelnieniem wewnętrznym, zewnętrznym oraz wykonaniem izolacji termicznej i akustycznej połączenia z ościeżem,
- obsadzenie parapetów zewnętrznych i wewnętrznych,

- obrobienie progów drzwi balkonowych,
- regulacja skrzydeł i okuć,
- obicie ćwierćwałkami lub listwami maskującymi bądź innymi materiałami wykończeniowymi,
- usunięcie wad i usterek oraz naprawienie uszkodzeń powstałych w czasie wykonywania robót,
- oczyszczenie miejsca pracy z materiałów zabezpieczających,
- usunięcie pozostałości, resztek i odpadów materiałów w sposób podany w szczegółowej specyfikacji technicznej (*opisać sposób usunięcia pozostałości i odpadów*),
- likwidację stanowiska roboczego,
- koszty pośrednie, zysk kalkulacyjny i ryzyko.

Uwaga: Koszty montażu, demontażu i pracy rusztowań niezbędnych do wbudowania okien i/lub drzwi balkonowych na wysokości powyżej 4 m od poziomu ustawienia rusztowań należy rozliczyć wg jednego z niżej przedstawionych sposobów:

Sposób I

Ceny jednostkowe robót **obejmują również** koszty montażu, demontażu i pracy rusztowań niezbędnych do wykonania robót na wysokości powyżej 4 m od poziomu ustawienia rusztowań oraz koszty pomostów i barier zabezpieczających.

Sposób II

Ceny jednostkowe robót montażowych okien i drzwi balkonowych **nie obejmują** kosztów montażu, demontażu i pracy rusztowań do wykonania robót na wysokości powyżej 4 m od poziomu ustawienia rusztowań a także pomostów i barier zabezpieczających. Koszty tych rusztowań, pomostów i barier będą rozliczane w oddzielnych pozycjach kosztorysu.

Ceny jednostkowe nie obejmują podatku VAT.

Wariant II

Podstawę rozliczania montażu okien i/lub drzwi balkonowych stanowi ustalona w umowie kwota ryczałtowa za określony zakres robót obejmujący montaż okien i/lub drzwi balkonowych.

Kwota ryczałtowa obejmująca montaż okien i/lub drzwi balkonowych uwzględnia koszty wykonania następujących robót montażowych oraz prac z nimi związanych takich jak:

- przygotowanie stanowiska roboczego,
- dostarczenie do stanowiska roboczego materiałów, narzędzi i sprzętu,
- obsługę sprzętu,
- ustawienie i przestawienie drabin lub montaż, demontaż i pracę rusztowań niezbędnych do wykonania robót, niezależnie od wysokości prowadzenia prac,
- zabezpieczenie elementów wymagających zabezpieczenia przez zanieczyszczeniem i uszkodzeniem,
- ocenę i przygotowanie ościeży, zgodnie z wymaganiami dokumentacji projektowej i szczegółowej specyfikacji technicznej,
- obsadzenie ościeżnic wraz z ich uszczelnieniem wewnętrznym, zewnętrznym oraz wykonaniem izolacji termicznej i akustycznej połączenia z ościeżem,
- obsadzenie parapetów zewnętrznych i wewnętrznych,
- obrobienie progów drzwi balkonowych,

- regulacja skrzydeł i okuć,
- obicie ćwierćwałkami lub listwami maskującymi bądź innymi materiałami wykończeniowymi,
- usunięcie wad i usterek oraz naprawienie uszkodzeń powstałych w czasie wykonywania robót,
- oczyszczenie miejsca pracy z materiałów zabezpieczających,
- usunięcie pozostałości, resztek i odpadów materiałów w sposób podany w szczegółowej specyfikacji technicznej (*opisać sposób usunięcia pozostałości i odpadów*),
- likwidację stanowiska roboczego,
- koszty pośrednie, zysk kalkulacyjny i ryzyko.

10. DOKUMENTY ODNIESIENIA

10.1. Normy

PN-EN 107:2002 (U) Metody badań okien – Badania mechaniczne.

PN-EN 410:2001 Szkło w budownictwie – Określenie świetlnych i słonecznych właściwości oszklenia.

PN-EN 410:2001/ Ap1:2003 jw.

PN-EN 410:2001/ Ap2:2003 jw.

PN-EN ISO 717-1:1999 Akustyka – Ocena izolacyjności akustycznej w budynkach i izolacyjności akustycznej elementów budowlanych – Izolacyjność od dźwięków powietrznych.

PN-EN ISO 717-1:1999/ A1:2006 (U) jw.

PN-EN 1026:2001 Okna i drzwi – Przepuszczalność powietrza – Metoda badania.

PN-EN 1027:2001 Okna i drzwi – Wodoszczelność – Metoda badania.

PN-ENV 1187:2004 Metody badań oddziaływania ognia zewnętrznego na dachy.

PN-ENV 1187:2004/ A1:2006 (U) jw.

PN-EN 1191:2002 Okna i drzwi – Odporność na wielokrotne otwieranie i zamykanie – Metoda badania.

PN-EN 1522:2000 Okna, drzwi, żaluzje i zasłony – Kuloodporność – Wymagania i klasyfikacja.

PN-EN 1523:2000 Okna, drzwi, żaluzje i zasłony – Kuloodporność – Metody badań.

PN-ENV 1627:2006 (U) Okna, drzwi, żaluzje – Odporność na włamanie – Wymagania i klasyfikacja.

PN-ENV 1628:2006 (U) Okna, drzwi, żaluzje – Odporność na włamanie – Metoda badania dla określenia odporności na obciążenie statyczne.

PN-ENV 1629:2006 (U) Okna, drzwi, żaluzje – Odporność na włamanie – Metoda badania dla określenia odporności na obciążenie dynamiczne.

PN-ENV 1630:2006 (U) Okna, drzwi, żaluzje – Odporność na włamanie – Metoda badania dla określenia odporności na próby włamania ręcznego.

PN-EN ISO 10077-1:2007 Ciepłne właściwości użytkowe okien, drzwi i żaluzji – Obliczanie współczynnika przenikania ciepła – Część 1: Postanowienia ogólne.

PN-EN ISO 10077-2:2005 Ciepłne właściwości użytkowe okien, drzwi i żaluzji – Obliczanie współczynnika przenikania ciepła – Część 2: Metoda komputerowa dla ram.

PN-EN 12207:2001 Okna i drzwi – Przepuszczalność powietrza – Klasyfikacja.

PN-EN 12208:2001 Okna i drzwi – Wodoszczelność – Klasyfikacja.

PN-EN 12210:2001 Okna i drzwi – Odporność na obciążenie wiatrem – Klasyfikacja.

PN-EN 12210:2001/AC:2006 jw.

PN-EN 12211:2001 Okna i drzwi – Odporność na obciążenie wiatrem – Metoda badania.

PN-EN 12400:2004 Okna i drzwi – Trwałość mechaniczna – Wymagania i klasyfikacja.

PN-EN 12365-1:2006 Okucia budowlane – Uszczelki i taśmy uszczelniające do drzwi, okien, żaluzji i ścian osłonowych – Część 1: Wymagania eksploatacyjne i klasyfikacja.

PN-EN 12365-2:2006 Okucia budowlane – Uszczelki i taśmy uszczelniające do drzwi, okien, żaluzji i ścian osłonowych – Część 2: Metoda badania liniowej siły ściskającej.

PN-EN 12365-3:2006 Okucia budowlane – Uszczelki i taśmy uszczelniające do drzwi, okien, żaluzji i ścian osłonowych – Część 3: Metoda badania powrotu poodkształceniowego.

PN-EN 12365-4:2006 Okucia budowlane – Uszczelki i taśmy uszczelniające do drzwi, okien, żaluzji i ścian osłonowych – Część 4: Metoda badania powrotu poodkształceniowego po przyspieszonym starzeniu.

PN-EN ISO 12567-1:2004 Ciepłe właściwości użytkowe okien i drzwi – Określanie współczynnika przenikania ciepła metodą skrzynki grzejnej – Część 1: Kompletnie okna i drzwi.

PN-EN ISO 12567-2:2006 Ciepłe właściwości użytkowe okien i drzwi – Określanie współczynnika przenikania ciepła metodą skrzynki grzejnej – Część 2: Okna dachowe i inne okna wystające z płaszczyzny.

PN-EN 13049:2004 Okna – Uderzenie ciałem miękkim i ciężkim – Metoda badania, wymagania dotyczące bezpieczeństwa i klasyfikacja.

PN-EN 13115:2002 Okna – Klasyfikacja właściwości mechanicznych – Obciążenia pionowe, zwichrowanie i siły operacyjne.

PN-EN 13123-1:2002 (U) Okna, drzwi i żaluzje – Odporność na wybuch – Wymagania i klasyfikacja – Część 1: Rura uderzeniowa.

PN-EN 13123-2:2004 (U) Okna, drzwi i żaluzje – Odporność na wybuch – Wymagania i klasyfikacja – Część 2: Próba poligonowa.

PN-EN 13124-1:2002 (U) Okna, drzwi i żaluzje – Odporność na wybuch – Metoda badania – Część 1: Rura uderzeniowa.

PN-EN 13124-2:2004 (U) Okna, drzwi i żaluzje – Odporność na wybuch – Metoda badania – Część 2: Próba poligonowa.

PN-EN 13141-1:2006 Wentylacja budynków – Badanie właściwości elementów/wyrobów do wentylacji mieszkań – Część 1: Urządzenia do przepływu powietrza, montowane w przegrodach zewnętrznych i wewnętrznych.

PN-EN 13363-1:2007 (U) Urządzenia ochrony przeciwsłonecznej połączone z oszkleniem – Obliczanie współczynnika przenikania promieniowania słonecznego i światła – Część 1: Metoda uproszczona.

PN-EN 13363-2:2006 Urządzenia ochrony przeciwsłonecznej powiązane z oszkleniem – Obliczanie współczynnika przenikania całkowitej energii promieniowania słonecznego i światła – Część 2: Szczegółowa metoda obliczania.

PN-ENV 13420:2006 (U) Okna – Zachowanie się pomiędzy dwoma różnymi klimatami – Metoda badania.

PN-EN 13501-1:2007 (U) Klasyfikacja ogniowa wyrobów budowlanych i elementów budynków – Część 1: Klasyfikacja na podstawie badań reakcji na ogień.

PN-EN 13501-5:2006 Klasyfikacja ogniowa wyrobów budowlanych i elementów budynków – Część 5: Klasyfikacja na podstawie wyników badań oddziaływania ognia zewnętrznego na dachy.

PN-EN 13501-5:2006/AC:2007 jw.

PN-EN 14608:2006 Okna – Oznaczanie odporności na obciążenia w płaszczyźnie skrzydła.

PN-EN 14609:2006 Okna – Oznaczanie odporności na skręcanie statyczne.

PN-EN 14351-1:2006 Okna i drzwi – Norma wyrobu, właściwości eksploatacyjne – Część 1: Okna i drzwi zewnętrzne bez właściwości dotyczących odporności ogniowej i/lub dymoszczelności.

PN-EN 20140-3:1999 Akustyka – Pomiar izolacyjności akustycznej w budynkach i izolacyjności akustycznej elementów budowlanych – Pomiar laboratoryjne izolacyjności od dźwięków powietrznych elementów budowlanych.

PN-EN 20140-3:1999/A1:2007 jw.

PN-77/B-02011 Obciążenia w obliczeniach statycznych – Obciążenie wiatrem.

PN-B-02151-3:1999 Akustyka budowlana – Ochrona przed hałasem pomieszczeń w budynkach – Izolacyjność akustyczna przegród w budynkach oraz izolacyjność akustyczna elementów budowlanych – Wymagania.

PN-B-05000:1996 Okna i drzwi – Pakowanie, przechowywanie i transport.

PN-B-10201:1998 Stolarka budowlana – Drzwi drewniane listwowe wewnętrzne.

PN-B-10222:1998 Stolarka budowlana – Okna drewniane krosnowe do piwnic i poddaszy.

PN-B-91000:1996 Stolarka budowlana – Okna i drzwi – Terminologia.

PN-75/B-94000 Okucia budowlane – Podział.

10.2. Ustawy

- Ustawa z dnia 16 kwietnia 2004 r. o wyrobach budowlanych (Dz. U. z 2004 r. Nr 92, poz. 881).
- Ustawa z dnia 30 sierpnia 2002 r. o systemie oceny zgodności (tekst jednolity Dz. U. z 2004 r. Nr 204, poz. 2087 z późn. zmianami).
- Ustawa z dnia 11 stycznia 2001 r. o substancjach i preparatach chemicznych (Dz. U. z 2001 r. Nr 11, poz. 84 z późn. zmianami).

10.3. Rozporządzenia

- Rozporządzenie Ministra Infrastruktury z dnia 02.09.2004 r. w sprawie szczegółowego zakresu i formy dokumentacji projektowej, specyfikacji technicznych wykonania i odbioru robót budowlanych oraz programu funkcjonalno-użytkowego (Dz. U. z 2004 r. Nr 202, poz. 2072, zmiana Dz. U. z 2005 r. Nr 75, poz. 664).
- Rozporządzenie Ministra Infrastruktury z dnia 03.07.2003 r. w sprawie szczegółowego zakresu i formy projektu budowlanego (Dz. U. z 2003 r. Nr 120, poz. 1133).
- Rozporządzenie Ministra Infrastruktury z dnia 26.06.2002 r. w sprawie dziennika budowy, montażu i rozbiórki, tablicy informacyjnej oraz ogłoszenia zawierającego dane dotyczące bezpieczeństwa pracy i ochrony zdrowia (Dz. U. z 2002 r. Nr 108, poz. 953 z późniejszymi zmianami).
- Rozporządzenie Ministra Infrastruktury z dnia 11 sierpnia 2004 r. w sprawie sposobów deklarowania zgodności wyrobów budowlanych oraz sposobu znakowania ich znakiem budowlanym (Dz. U. z 2004 r. Nr 198, poz. 2041 z późn. zmianami).

- Rozporządzenie Ministra Infrastruktury z dnia 11 sierpnia 2004 r. w sprawie systemów oceny zgodności, wymagań, jakie powinny spełniać notyfikowane jednostki uczestniczące w ocenie zgodności, oraz sposobu oznaczania wyrobów budowlanych oznakowaniem CE (Dz. U. z 2004 r. Nr 195, poz. 2011).
- Rozporządzenie Ministra Infrastruktury z dnia 23 czerwca 2003 r. w sprawie informacji dotyczącej bezpieczeństwa i ochrony zdrowia oraz planu bezpieczeństwa i ochrony zdrowia (Dz. U. z 2003 r. Nr 120, poz. 1126).
- Rozporządzenie Ministra Infrastruktury z dnia 12 kwietnia 2002 r. w sprawie warunków technicznych, jakim powinny odpowiadać budynki i ich usytuowanie (Dz. U. z 2002 r. Nr 75, poz. 690 z późn. zmianami).
- Rozporządzenie Ministra Zdrowia z dnia 13 listopada 2007 r. w sprawie karty charakterystyki.
- Rozporządzenie Ministra Zdrowia z dnia 2 września 2003 r. w sprawie oznakowania opakowań substancji niebezpiecznych i preparatów niebezpiecznych (Dz. U. z 2003 r. Nr 173, poz. 1679 z późn. zmianami).

10.4. Inne dokumenty i instrukcje

- Specyfikacja techniczna wykonania i odbioru robót budowlanych – Wymagania ogólne Kod CPV 45000000-7, wydanie II OWEOB Promocja – 2005 rok.
- Warunki techniczne wykonania i odbioru robót budowlanych, Część B – Roboty wykończeniowe, Zeszyt 6 „Montaż okien i drzwi balkonowych”, wydanie ITB – 2006 rok.
- Warunki techniczne wykonania i odbioru robót budowlanych, tom 1, część 4, wydanie Arkady – 1990 rok.

**SPECYFIKACJE TECHNICZNE
WYKONANIA I ODBIORU ROBÓT BUDOWLANYCH**

**Kod CPV 45430000-0
POKRYWANIE PODŁÓG I ŚCIAN**

**Kod CPV 45431000-7
UKŁADANIE PŁYTEK
NA PODŁOGACH I NA ŚCIANACH**

1. CZĘŚĆ OGÓLNA

1.1. Nazwa nadana zamówieniu przez zamawiającego

Zmiana sposobu użytkowania wraz z przebudową i rozbudową części budynku Miejskiego Klubu Sportowego Łędziny z przeznaczeniem na Miejskie Przedszkole nr 1 z Oddziałami Integracyjnymi oraz przebudowa części budynku Miejskiego Klubu Sportowego Łędziny na potrzeby klubu wraz z zagospodarowaniem terenu i infrastrukturą techniczną.

1.2. Przedmiot ST

Przedmiotem niniejszej standardowej specyfikacji technicznej (ST) są wymagania dotyczące wykonania i odbioru robót posadzkowych i okładzinowych z płytek przy użyciu kompozycji klejowych z mieszanek przygotowanych fabrycznie w budownictwie mieszkaniowym, użyteczności publicznej i budownictwie przemysłowym.

1.3. Przedmiot i zakres robót objętych ST

Roboty, których dotyczy specyfikacja, obejmują wszystkie czynności mające na celu wykonanie:

- pokrycie podłóg płytkami (posadzki), które stanowią wierzchni element warstw podłogowych,
- pokrycie ścian płytkami (okładziny), które stanowią warstwę ochronną i kształtującą formę architektoniczną okładanych elementów.

Specyfikacja obejmuje wykonanie posadzek i okładzin przy użyciu kompozycji klejowych z mieszanek przygotowanych fabrycznie.

Zakres opracowania obejmuje określenie wymagań odnośnie własności materiałów, wymagań i sposobów oceny podłoża, wykonanie posadzek i okładzin wewnętrznych i zewnętrznych z płytek, oraz ich odbiory.

Specyfikacja nie obejmuje wykładzin i okładzin chemoodpornych oraz wykonywanych według metod opatentowanych lub innych zaprojektowanych indywidualnie dla konkretnego obiektu.

1.4. Określenia podstawowe, definicje

Określenia podane w niniejszej Specyfikacji są zgodne z odpowiednimi normami oraz określeniami podanymi w ST „Wymagania ogólne” Kod CPV 45000000-7, pkt 1.4, a także podanymi poniżej:

Podłoże - element budynku, na powierzchni którego wykonane będą roboty posadzkowe i okładzinowe z płytek.

Warstwa wyrównawcza - warstwa wykonana w celu wyeliminowania nierówności lub różnic poziomów powierzchni podłoża.

Warstwa wygładzająca - cienka warstwa wykonana dla uzyskania gładkiej powierzchni podłoża.

Warstwa gruntująca - powłoka wzmacniająca i uszczelniająca podłoże oraz zwiększająca przyczepność powłoki ochronnej.

Faseta - wyoblenie wykonane na połączeniu powierzchni poziomych i pionowych.

1.5. Ogólne wymagania dotyczące robót posadzkowych i okładzinowych

Wykonawca robót jest odpowiedzialny za jakość ich wykonania oraz za zgodność z dokumentacją projektową, specyfikacjami technicznymi i poleceniami Inspektora nadzoru. Ogólne powszechnie stosowane wymagania dotyczące robót podano w ST „Wymagania ogólne” Kod CPV 45000000-7, pkt. 1.5.

1.6. Dokumentacja robót posadzkowych i okładzinowych

Roboty posadzkowe i okładzinowe należy wykonać na podstawie dokumentacji, której wykaz oraz podstawy prawne sporządzenia podano w ST „Wymagania ogólne” Kod CPV 45000000-7, pkt. 1.6.

2. WYMAGANIA DOTYCZĄCE WŁAŚCIWOŚCI MATERIAŁÓW

2.1. Ogólne wymagania dotyczące właściwości materiałów, ich pozyskiwania i składowania podano w ST „Wymagania ogólne” Kod CPV 45000000-7, pkt 2

Wykonawca obowiązany jest posiadać na budowie pełną dokumentację dotyczącą składanych na budowie materiałów przeznaczonych do wykonania robót posadzkowych i okładzinowych.

2.2. Rodzaje materiałów

Wszystkie materiały do wykonania robót posadzkowych i okładzinowych z płytek powinny odpowiadać wymaganiom zawartym w dokumentach odniesienia (normach, aprobatkach technicznych).

2.2.1. Płyty i płytki

Płytki powinny odpowiadać następującej normie:

- PN-EN 14411:2005 - Płytki i płyty ceramiczne - Definicja, klasyfikacja, charakterystyki i znakowanie.

Rodzaj płytek i ich parametry techniczne musi określać dokumentacja projektowa. Szczególnie dotyczy to płytek dla których muszą być określone takie parametry jak np. stopień ścieralności, mrozoodporność i twardość.

2.2.2. Kompozycje klejące i zaprawy

Kompozycje klejące do mocowania płytek muszą spełniać wymagania normy PN-EN 12004:2002 lub odpowiednich aprobat technicznych.

Zaprawy do spoinowania muszą spełniać wymagania odpowiednich aprobat technicznych lub norm.

2.2.3. Materiały pomocnicze

Materiały pomocnicze do wykonywania posadzek i okładzin z płytek to:

- listwy dylatacyjne i wykończeniowe,
- środki ochrony płytek i spoin,
- środki do usuwania zanieczyszczeń,
- środki do konserwacji posadzek i okładzin.

Wszystkie ww. materiały muszą mieć własności techniczne określone przez producenta lub odpowiednie aprobaty techniczne.

2.2.3. Woda

Do przygotowania kompozycji klejących zapraw klejowych i mas do spoinowania stosować należy wodę odpowiadającą wymaganiom normy PN-EN 1008:2004 „Woda zarobowa do betonu. Specyfikacja pobierania próbek, badania i ocena przydatności wody zarobowej, do betonu, w tym wody odzyskanej z procesów produkcji betonu”. Bez badań laboratoryjnych może być stosowana wodociągowa woda pitna.

2.3. Warunki przyjęcia na budowę materiałów i wyrobów do robót posadzkowych i okładzinowych z płytek

Materiały i wyroby mogą być przyjęte na budowę, jeśli spełniają następujące warunki:

- są zgodne z ich wyszczególnieniem i charakterystyką podaną w dokumentacji projektowej i specyfikacji technicznej (szczegółowej),

- są właściwie opakowane, firmowo zamknięte (bez oznak naruszenia zamknięć) i oznakowane (pełna nazwa wyrobu, ewentualnie nazwa handlowa oraz symbol handlowy wyrobu),
- spełniają wymagane właściwości wskazane odpowiednimi dokumentami odniesienia,
- producent dostarczył dokumenty świadczące o dopuszczeniu do obrotu i powszechnego lub jednostkowego zastosowania wyrobów oraz karty techniczne (katalogowe) wyrobów lub firmowe wytyczne (zalecenia) stosowania wyrobów,
- spełniają wymagania wynikające z ich terminu przydatności do użycia (termin zakończenia robót pokrywczych powinien się kończyć przed zakończeniem podanych na opakowaniach terminów przydatności do stosowania odpowiednich wyrobów),

Niedopuszczalne jest stosowanie do robót posadzkowych i okładzinowych z płytek materiałów nieznanego pochodzenia.

Przyjęcie materiałów i wyrobów na budowę powinno być potwierdzone wpisem do dziennika budowy lub protokołem przyjęcia materiałów.

2.4. Warunki przechowywania materiałów i wyrobów do robót posadzkowych i okładzinowych

Wszystkie materiały i wyroby powinny być przechowywane i magazynowane zgodnie z instrukcją producenta oraz wymaganiami odpowiednich dokumentów odniesienia tj. norm bądź aprobat technicznych.

Pomieszczenie magazynowe do przechowywania wyrobów opakowanych powinno być kryte, suche oraz zabezpieczone przed zawilgoceniem, opadami atmosferycznymi, przemarznięciem i przed działaniem promieni słonecznych.

Wyroby konfekcjonowane powinny być przechowywane w oryginalnych, zamkniętych opakowaniach w temperaturze powyżej +5°C a poniżej +35°C. Wyroby pakowane w worki powinny być układane na paletach lub drewnianej wentylowanej podłodze, w ilości warstw nie większej niż 10.

Jeżeli nie ma możliwości poboru wody na miejscu wykonywania robót, to wodę należy przechowywać w szczelnych i czystych pojemnikach lub cysternach. Nie wolno przechowywać wody w opakowaniach po środkach chemicznych lub w takich, w których wcześniej przetrzymywano materiały mogące zmienić skład chemiczny wody.

3. WYMAGANIA DOTYCZĄCE SPRZĘTU, MASZYN I NARZĘDZI

3.1. Ogólne wymagania dotyczące sprzętu podano w ST „Wymagania ogólne” Kod CPV 45000000-7, pkt 3

3.2. Sprzęt i narzędzia do wykonywania robót posadzkowych i okładzinowych

Do wykonywania robót posadzkowych i okładzinowych należy stosować:

- szczotki włosiane lub druciane do czyszczenia podłoża,
- szpachle i pace metalowe lub z tworzyw sztucznych,
- narzędzia lub urządzenia mechaniczne do cięcia płytek,
- pace ząbkowane stalowe lub z tworzyw sztucznych o wysokości ząbków 6-12 mm do rozprowadzania kompozycji klejących,
- łaty do sprawdzania równości powierzchni,
- poziomnice,
- mieszadła koszyczkowe napędzane wiertarką elektryczną oraz pojemniki do przygotowania kompozycji klejących,
- pace gumowe lub z tworzyw sztucznych do spoinowania,
- gąbki do mycia i czyszczenia,

- wkładki (krzyżyki) dystansowe.

4. WYMAGANIA DOTYCZĄCE TRANSPORTU

4.1. Ogólne wymagania dotyczące transportu podano w ST „Wymagania ogólne” Kod CPV 45000000-7, pkt 4

4.2. Wymagania szczegółowe dotyczące transportu materiałów i wyrobów do robót posadzkowych i okładzinowych

Załadunek i wyładunek wyrobów w opakowaniach, ułożonych na paletach należy prowadzić sprzętem mechanicznym.

Załadunek i wyładunek wyrobów w opakowaniach układanych luzem wykonuje się ręcznie. Ręczny załadunek zaleca się prowadzić przy maksymalnym wykorzystaniu sprzętu i narzędzi pomocniczych takich jak: chwytaki, wciągniki, wózki.

Środki transportu do przewozu materiałów i wyrobów workowanych muszą umożliwiać zabezpieczenie tych wyrobów przed zawilgoceniem, przemarzeniem, przegrzaniem i zniszczeniem mechanicznym. Materiały płynne pakowane w pojemniki, kontenery itp. należy chronić przed przemarzeniem, przegrzaniem i zniszczeniem mechanicznym.

Jeżeli nie istnieje możliwość poboru wody na miejscu wykonania robót, to wodę należy dowozić w szczelnych i czystych pojemnikach lub cysternach. Nie wolno przewozić wody w opakowaniach po środkach chemicznych lub w takich, w których wcześniej przetrzymywano inne płyny bądź substancje mogące zmienić skład chemiczny wody.

Transport materiałów wykorzystywanych w innych robotach budowlanych nie może odbywać się po wcześniej wykonanych posadzkach.

5. WYMAGANIA DOTYCZĄCE WYKONANIA ROBÓT

5.1. Ogólne zasady wykonania robót podano w ST „Wymagania ogólne” Kod CPV 45000000-7, pkt 5

5.2. Warunki przystąpienia do robót

5.2.1. Przed przystąpieniem do wykonywania posadzek i okładzin z płytek powinny być zakończone:

- wszystkie roboty stanu surowego łącznie z wykonaniem podłoża, warstw konstrukcyjnych i izolacji podłóg,
- roboty instalacji sanitarnych, centralnego ogrzewania, elektrycznych i innych np. technologicznych (szczególnie dotyczy to instalacji podpodłogowych),
- wszystkie bruzdy, kanały i przebiecia naprawione i wykończone tynkiem lub masami naprawczymi.

5.2.2. Przystąpienie do tych robót powinno nastąpić po okresie osiadania i skurczu elementów konstrukcji budynku, tj. po upływie 4 miesięcy po zakończeniu budowy stanu surowego.

5.2.3. Roboty posadzkowe i okładzinowe należy wykonywać w temperaturach nie niższych niż +5 st.C i temperatura ta powinna utrzymywać się w ciągu całej doby.

5.2.4. Wykonane posadzki i okładziny należy w ciągu pierwszych dwóch dni po ułożeniu chronić przed nasłonecznieniem i przewiewem.

5.3. Wykonanie posadzek z płytek

5.3.1. Podłoża

Podłoża pod posadzki z płytek może stanowić beton lub zaprawa cementowa.

Podkłady betonowe powinny być wykonane z betonu co najmniej klasy B-20 i grubości minimum 50 mm.

Podkłady z zaprawy cementowej powinny mieć wytrzymałość na ściskanie minimum 12 MPa, a na zginanie minimum 3 MPa.

Minimalne grubości podkładów z zaprawy cementowej powinny wynosić:

- podkłady związane z podłożem – 25 mm,
- podkłady na izolacji przeciwwilgociowej – 35 mm,
- podkłady „pływające” (na warstwie izolacji cieplnej lub akustycznej) – 40 mm.

Powierzchnia podkładu powinna być zatarta na ostro, bez raków, pęknięć i ubytków, czysta, pozbawiona resztek starych posadzek i odpylona. Niedopuszczalne są zabrudzenia bitumami, farbami i środkami antyadhezyjnymi.

Dopuszczalne odchylenie powierzchni podkładu od płaszczyzny poziomej nie może przekraczać 5 mm na całej długości łąty kontrolnej o długości 2 m.

W podkładzie należy wykonać, zgodnie z projektem, spadki i szczeliny dylatacji konstrukcyjnej i przeciwskurczowej. Na zewnątrz budynku powierzchnia dylatowanych pól nie powinna przekraczać 10 m², a maksymalna długość boku nie większa niż 3,5 m.

Wewnątrz budynku pola dylatacyjne powinny mieć wymiary nie większe niż 5x6 m. Dylatacje powinny być wykonane w miejscach dylatacji budynku, wokół fundamentów pod maszyny, słupów konstrukcyjnych oraz w styku różnych rodzajów posadzek. Szczegółowe informacje o układzie warstw podłogowych, wielkości i kierunkach spadków, miejsc wykonania dylatacji, osadzenia wpustów i innych elementów powinny być podane w dokumentacji projektowej.

Szczeliny dylatacyjne powinny być wypełnione materiałem wskazanym w projekcie.

Dla poprawienia jakości i zmniejszenia ryzyka powstania pęknięć skurczowych zaleca się zbrojenie podkładów betonowych stalowym zbrojeniem rozproszonym lub wzmocnienie podkładów cementowych włóknem polipropylenowym.

Dużym ułatwieniem przy wykonywaniu posadzek z płytek ma zastosowanie bezpośrednio pod wykładzinę warstwy z masy samopoziomującej. Warstwy („wylewki”) samopoziomujące wykonuje się z gotowych fabrycznie sporządzonych mieszanek ściśle według instrukcji producenta. Wykonanie tej warstwy podnosi koszt podłogi, powoduje jednak oszczędność kleju.

5.3.2. Układanie posadzek z płytek

Przed przystąpieniem do zasadniczych robót posadzkowych należy przygotować wszystkie niezbędne materiały, narzędzia i sprzęt, posegregować płytki według wymiarów, gatunku i odcieni oraz rozplanować sposób układania płytek.

Położenie płytek należy rozplanować uwzględniając ich wielkość i szerokość spoin. Na jednej płaszczyźnie płytki powinny być rozmieszczone symetrycznie a skrajne powinny mieć jednakową szerokość większą niż połowa płytki. Szczególnie starannego rozplanowania wymaga posadzka zawierająca określone w dokumentacji wzory lub składająca się z różnego rodzaju i wielkości płytek.

Wybór kompozycji klejących zależy od rodzaju płytek i podłoża oraz wymagań stawianych podłożu. Kompozycja (zaprawa) klejąca musi być przygotowana zgodnie z instrukcją producenta.

Układanie płytek rozpoczyna się od najbardziej eksponowanego narożnika w pomieszczeniu lub od wyznaczonej linii.

Kompozycję klejącą nakłada się na podłoże gładką krawędzią pacy a następnie „przeczesuje” się zębatą krawędzią ustawioną pod kątem około 50°. Kompozycja klejąca powinna być nałożona równomiernie i pokrywać całą powierzchnię podłoża. Wielkość

zębów pacy zależy od wielkości płytek. Prawidłowo dobrane wielkość zębów i konsystencja kompozycji klejącej sprawiają, że kompozycja nie wypływa z pod płytek i pokrywa minimum 65% powierzchni płytki.

Zaleca się stosować następujące wielkości zębów pacy w zależności od wielkości płytek:

- 50 x 50 mm - 3 mm
- 100 x 100 mm - 4 mm
- 150 x 150 mm - 6 mm
- 200 x 200 mm - 6 mm
- 250 x 250 mm - 8 mm
- 300 x 300 mm - 10 mm
- 400 x 400 mm - 12 mm.

Powierzchnia z nałożoną warstwą kompozycji klejącej powinna wynosić około 1 m² lub pozwolić na wykonanie wykładziny w ciągu około 10-15 minut.

Grubość warstwy kompozycji klejącej zależy od rodzaju i równości podłoża oraz rodzaju i wielkości płytek i wynosi średnio około 6-8 mm.

Po nałożeniu kompozycji klejącej układa się płytki od wyznaczonej linii lub wybranego narożnika. Nakładając pierwszą płytkę należy ją lekko przesunąć po podłożu (około 1 cm), ustawić w żądanej pozycji i docisnąć dla uzyskania przyczepności kleju do płytki. Następne płytki należy dołożyć do sąsiednich, docisnąć i mikroruchami odsunąć na szerokość spoiny. Dzięki dużej przyczepności świeżej kompozycji klejowej po dociśnięciu płytki uzyskuje się efekt „przyssania”. Większe płytki zaleca się dobijać młotkiem gumowym.

W przypadku płytek układanych na zewnątrz warstwa kompozycji klejącej powinna pokrywać całą powierzchnią płytki. Można to osiągnąć nakładając dodatkowo cienką warstwę kleju na spodnią powierzchnie przyklejanych płytek.

Dla uzyskania jednakowej wielkości spoin stosuje się wkładki (krzyżyki) dystansowe.

Zaleca się następujące szerokości spoin przy płytkach o długości boku:

- do 100 mm - około 2 mm
- od 100 do 200 mm - około 3 mm
- od 200 do 600 mm - około 4 mm
- powyżej 600 mm - około 5-20 mm.

Przed całkowitym stwardnieniem kleju ze spoin pomiędzy płytkami należy usunąć jego nadmiar, można też usunąć wkładki dystansowe.

W trakcie układania płytek należy także mocować listwy dylatacyjne i wykończeniowe.

Po ułożeniu płytek na podłożu wykonuje się cokoły. Szczegóły cokołu powinna określać dokumentacja projektowa. Dla cokołów wykonywanych z płytek identycznych jak dla wykładziny podłogi stosuje się takie same kleje i zaprawy do spoinowania.

Do spoinowania płytek można przystąpić nie wcześniej niż po 24 godzinach od ułożenie płytek. Dokładny czas powinien być określony przez producenta w instrukcji stosowania zaprawy klejowej.

W przypadku gdy krawędzie płytek są nasiąkliwe przed spoinowaniem należy zwilżyć je mokrym pędzlem (wodą).

Spoinowanie wykonuje się rozprowadzając zaprawę do spoinowania (zaprawę fugową) po powierzchni posadzki pacą gumową. Zaprawę należy dokładnie wcisnąć w przestrzenie między płytkami ruchami prostopadłymi i ukośnymi do krawędzi płytek. Nadmiar zaprawy zbiera się z powierzchni płytek wilgotną gąbką. Świeżą zaprawę można dodatkowo wygładzić zaokrąglonym narzędziem i uzyskać wklęsły kształt spoiny. Płaskie spoiny uzyskuje się poprzez przetarcie zaprawy pacą z naklejoną gładką gąbką. Jeżeli

w pomieszczeniach występuje wysoka temperatura i niska wilgotność powietrza należy zapobiec zbyt szybkiemu wysychaniu spoin poprzez lekkie zwilżanie ich wilgotną gąbką.

Przed przystąpieniem do spoinowania zaleca się sprawdzić czy pigment spoiny nie brudzi trwale powierzchni płytek. Szczególnie dotyczy to płytek nieszkliwionych i innych o powierzchni porowatej.

Dla podniesienia jakości posadzki i zwiększenia odporności na czynniki zewnętrzne po stwardnieniu spoiny mogą być powleczone specjalnymi preparatami impregnującymi. Impregnowane mogą być także płytki.

5.4. Wykonanie okładzin

5.4.1. Podłoża pod okładzinę

Podłożem pod okładziny ceramiczne mocowane na kompozycjach klejowych mogą być:

- ściany betonowe,
- otynkowane mury z elementów drobno wymiarowych,
- płyty gipsowo kartonowe.

Przed przystąpieniem do robót okładzinowych należy sprawdzić prawidłowość przygotowania podłoża.

Podłoża betonowe powinny być czyste, odpyłone, pozbawione resztek środków antyadhezyjnych i starych powłok, bez raków, pęknięć i ubytków.

Połączenia i spoiny między elementami prefabrykowanymi powinny być płaskie i równe. W przypadku wystąpienia nierówności należy je zeszlifować, a ubytki i uskoki wyrównać zaprawą cementową lub specjalnymi masami naprawczymi.

W przypadku ścian z elementów drobno wymiarowych tynk powinien być dwuwarstwowy (obrzutka i narzut) zatarty na ostro, wykonany z zaprawy cementowej lub cementowo-wapiennej marki M4-M7. W przypadku okładzin wewnętrznych ściana z elementów drobnowymiarowych może być otynkowana tynkiem gipsowym zatartym na ostro marki M4-M7.

W przypadku podłoży nasiąkliwych zaleca się zagruntowanie preparatem gruntującym (zgodnie z instrukcją producenta).

W zakresie wykonania powierzchni i krawędzi podłoże powinno spełniać następujące wymagania:

- powierzchnia czysta, niepyląca, bez ubytków i tłustych plam, oczyszczona ze starych powłok malarskich,
- odchylenie powierzchni tynku od płaszczyzny oraz odchylenie krawędzi od linii prostej, mierzone łatą kontrolną o długości 2 m, nie może przekraczać 3 mm przy liczbie odchyłek nie większej niż 3 na długości łaty,
- odchylenie powierzchni od kierunku pionowego nie może być większe niż 4 mm na wysokości kondygnacji,
- odchylenie powierzchni od kierunku poziomego nie może być większe niż 2 mm na 1 m.

Nie dopuszcza się wykonywania okładzin mocowanych na kompozycjach klejących ułożonych na podłożach pokrytych starymi powłokami malarskimi, tynkiem z zaprawy cementowej, cementowo-wapiennej, wapiennej i gipsowej marki niższej niż M4.

5.4.2. Układanie płytek (okładzin)

Przed przystąpieniem do zasadniczych robót okładzinowych należy przygotować wszystkie niezbędne materiały, narzędzia i sprzęt, posegregować płytki według, wymiarów, gatunku i odcieni oraz rozplanować sposób układania płytek. Położenie płytek należy rozplanować uwzględniając ich wielkość i przyjętą szerokość spoin. Na jednej ścianie płytki powinny być rozmieszczone symetrycznie a skrajne powinny mieć jednakową szerokość, większą niż

połowa płytki. Szczególnie starannego rozplanowania wymaga okładzina zawierająca określone w dokumentacji wzory lub składa się z różnego rodzaju i wielkości płytek.

Przed układaniem płytek na ścianie należy zamocować prostą, gładką łątę drewnianą lub aluminiową. Do usytuowania łąty należy użyć poziomnicy. Łatę mocuje się na wysokości cokołu lub drugiego rzędu płytek.

Następnie przygotowuje się (zgodnie z instrukcją producenta) kompozycję klejącą. Wybór kompozycji zależy od rodzaju płytek i podłoża oraz wymagań stawianych okładzinie.

Kompozycję klejącą nakłada się na podłoże gładką krawędzią pacy a następnie „przeczesuje” się powierzchnię zębatą krawędzią ustawioną pod kątem około 50°. Kompozycja klejąca powinna być rozłożona równomiernie i pokrywać całą powierzchnię podłoża. Wielość zębów pacy zależy od wielkości płytek. Prawidłowo dobrane wielkość zębów i konsystencja kompozycji sprawiają, że kompozycja nie wypływa z pod płytek i pokrywa minimum 65% powierzchni płytki.

Zalecane wielkości zębów pacy w zależności od wymiarów płytek podano w pkt. 5.3.2.

Powierzchnia z nałożoną warstwą kompozycji klejącej powinna wynosić około 1 m² lub pozwolić na wykonanie okładziny w ciągu około 10-15 minut.

Grubość warstwy kompozycji klejącej w zależności od rodzaju i równości podłoża oraz rodzaju i wielkości płytek wynosi około 4-6 mm.

Układanie płytek rozpoczyna się od dołu w dowolnym narożniku, jeżeli wynika z rozplanowania, że powinna znaleźć się tam cała płytka. Jeśli pierwsza płytka ma być docinana, układanie należy zacząć od przyklejenia drugiej całej płytki w odpowiednim dla niej miejscu.

Układanie płytek polega na ułożeniu płytki na ścianie, dociśnięciu i „mikroruchami” ustawieniu na właściwym miejscu przy zachowaniu wymaganej wielkości spoiny. Dzięki dużej przyczepności świeżej zaprawy klejowej po dociśnięciu płytki uzyskuje się efekt „przyssania”. Płytki o dużych wymiarach zaleca się dobijać młotkiem gumowym.

Pierwszy rząd płytek, tzw. cokołowy, układa się zazwyczaj po ułożeniu wykładziny podłogowej. Płytki tego pasa zazwyczaj trzeba przycinać na odpowiednią wysokość.

Dla uzyskania jednakowej wielkości spoin stosuje się wkładki (krzyżyki) dystansowe.

Zalecane szerokości spoin w zależności od wymiarów płytek podano w pkt. 5.3.2.

Przed całkowitym stwardnieniem kleju ze spoin należy usunąć jego nadmiar, można też usunąć wkładki dystansowe.

W trakcie układania płytek należy także mocować listwy wykończeniowe oraz inne elementy jak np. drzwiczki rewizyjne szachtów instalacyjnych.

Drobne płytki (tzw. mozaikowe) są powierzchnią licową naklejane na papier przez co możliwe jest klejenie nie pojedynczej płytki lecz większej ilości. W trakcie klejenia płytki te dociska się do ściany deszczułką do uzyskania wymaganej powierzchni lica. W przypadku okładania powierzchni krzywych (np. słupów) należy używać odpowiednich szablonów dociskowych. Po związaniu kompozycji klejącej papier usuwa się po uprzednim namoczeniu wodą.

Do spoinowania można przystąpić nie wcześniej niż po 24 godzinach od ułożenia płytek. Dokładny czas powinien być określony przez producenta w instrukcji stosowania zaprawy klejowej.

W przypadku gdy krawędzie płytek są nasiąkliwe przed spoinowaniem należy zwilżyć je mokrym pędzlem (wodą).

Spoinowanie wykonuje się rozprowadzając zaprawę do spoinowania (zaprawę fugową) po powierzchni okładziny pacą gumową. Zaprawę należy dokładnie wcisnąć w przestrzenie między płytkami ruchami prostopadłymi i ukośnymi do krawędzi płytek. Nadmiar zaprawy

zbiera się z powierzchni płytek wilgotną gąbką. Świeżą zaprawę można dodatkowo wygładzić zaokrąglonym narzędziem i uzyskać wklęsły kształt spoiny. Płaskie spoiny otrzymuje się poprzez przetarcie zaprawy pacą z naklejoną gładką gąbką.

Jeżeli w pomieszczeniach występuje wysoka temperatura i niska wilgotność powietrza należy zapobiec zbyt szybkiemu wysychaniu spoin poprzez lekkie zwilżenie ich wilgotną gąbką.

Przed przystąpieniem do spoinowania zaleca się sprawdzić czy pigment spoiny nie brudzi trwale powierzchni płytek. Szczególnie dotyczy to płytek nieszkliwionych i innych o powierzchni porowatej.

Dla podniesienia jakości okładziny i zwiększenia odporności na czynniki zewnętrzne po stwardnieniu spoiny mogą być powleczone specjalnymi preparatami impregnującymi. Dobór preparatów powinien być uzależniony od rodzaju pomieszczeń w których znajdują się okładziny i stawianych im wymaganiom.

Impregnowane mogą być także płytki.

6. KONTROLA JAKOŚCI ROBÓT

6.1. Ogólne zasady kontroli jakości robót podano w ST „Wymagania ogólne” Kod CPV 45000000-7, pkt 6

6.2. Badania przed przystąpieniem do robót

Przed przystąpieniem do robót związanych z wykonaniem posadzek i okładzin z płytek badaniom powinny podlegać materiały, które będą wykorzystane do wykonania tych robót.

Wszystkie materiały – płytki, kompozycje klejące, jak również materiały pomocnicze muszą spełniać wymagania odpowiednich norm lub aprobat technicznych oraz odpowiadać parametrom określonym w dokumentacji projektowej.

Każda partia materiałów dostarczona na budowę musi posiadać certyfikat lub deklarację zgodności stwierdzająca zgodność własności technicznych z określonymi w normach i aprobatkach.

Badanie podkładu powinno być wykonane bezpośrednio przed przystąpieniem do wykonywania robót posadzkowych i okładzinowych. Zakres czynności kontrolnych powinien obejmować:

- sprawdzenie wizualne wyglądu powierzchni podkładu pod względem wymaganej szorstkości, występowania ubytków i porowatości, czystości i zawilgocenia,
- sprawdzenie równości podkładu, które przeprowadza się przykładając w dowolnych miejscach i kierunkach 2-metrową łatę,
- sprawdzenie spadków podkładu pod posadzki za pomocą 2-metrowej łaty i poziomnicy; pomiary równości i spadków należy wykonać z dokładnością do 1 mm,
- sprawdzenie prawidłowości wykonania w podkładzie szczelin dylatacyjnych i przeciwskurczowych dokonując pomiarów szerokości i prostoliniowości,
- sprawdzenie wytrzymałości podkładu metodami nieniszczącymi.

Wyniki badań powinny być porównane z wymaganiami podanymi w pkt. 5.3.1. i 5.4.1., wpisywane do dziennika budowy i akceptowane przez inspektora nadzoru.

6.3. Badania w czasie robót

Badania w czasie robót polegają na sprawdzeniu zgodności wykonywania posadzek i okładzin z dokumentacją projektową i ST w zakresie kolejnych faz procesu roboczego. Prawidłowość ich wykonania ma wpływ na prawidłowość dalszych prac. Badania te szczególnie powinny dotyczyć sprawdzenie technologii wykonywanych robót, rodzaju i grubości kompozycji klejącej oraz innych robót „zanikających”.

6.4. Badania w czasie odbioru robót

Badania w czasie odbioru robót przeprowadza się celem oceny spełnienia wszystkich wymagań dotyczących wykonanych posadzek i okładzin a w szczególności:

- zgodności z dokumentacją projektową i wprowadzonymi zmianami, które naniesiono w dokumentacji powykonawczej,
- jakości zastosowanych materiałów i wyrobów,
- prawidłowości przygotowania podłoży,
- jakości (wyglądu) powierzchni posadzek i okładzin,
- prawidłowości wykonania krawędzi, naroży, styków z innymi materiałami oraz dylatacji.

Przy badaniach w czasie odbioru robót pomocne mogą być wyniki badań dokonanych przed przystąpieniem robót i w trakcie ich wykonywania.

Zakres czynności kontrolnych dotyczący podłóg i okładzin ścian z płytek powinien obejmować:

- sprawdzenie prawidłowości ułożenia płytek; ułożenie płytek oraz ich barwę i odcień należy sprawdzać wizualnie i porównać z wymaganiami projektu technicznego oraz wzorcem płytek,
- sprawdzenie odchylenia powierzchni od płaszczyzny za pomocą łąty kontrolnej długości 2 m przykładanej w różnych kierunkach, w dowolnym miejscu; prześwit pomiędzy łątą a badaną powierzchnią należy mierzyć z dokładności do 1 mm,
- sprawdzenie prostoliniowości spoin za pomocą cienkiego drutu naciągniętego wzdłuż spoin na całej ich długości (dla spoin podłogowych i poziomych okładzin ścian) oraz pionu (dla spoin pionowych okładzin ścian) i dokonanie pomiaru odchyleń z dokładnością do 1 mm,
- sprawdzenie związania płytek z podkładem przez lekkie ich opukiwanie drewnianym młotkiem (lub innym podobnym narzędziem); charakterystyczny głuchy dźwięk jest dowodem nie związania płytek z podkładem,
- sprawdzenie szerokości spoin i ich wypełnienia za pomocą oględzin zewnętrznych i pomiaru; na dowolnie wybranej powierzchni wielkości 1 m² należy zmierzyć szerokość spoin suwmiarką z dokładnością do 0,5 mm,
- grubość warstwy kompozycji klejącej pod płytkami (pomiar dokonany w trakcie realizacji robót lub grubość określona na podstawie zużycia kompozycji klejącej).

Wyniki kontroli powinny być porównane z wymaganiami podanymi w pkt. 6.5.2. niniejszego opracowania i opisane w dzienniku budowy lub protokóle podpisanym przez przedstawicieli inwestora (zamawiającego) i wykonawcy.

6.5. Wymagania i tolerancje wymiarowe dotyczące posadzek i okładzin z płytek

6.5.1. Prawidłowo wykonana posadzka powinna spełniać następujące wymagania:

- cała powierzchnia powinna mieć jednakową barwę zgodną z wzorcem (nie dotyczy posadzek dla których różnorodność barw jest zamierzona),
- cała powierzchnia pod płytkami powinna być wypełniona klejem (warunek właściwej przyczepność) tj. przy lekkim opukiwaniu płytki nie powinny wydawać głuchego odgłosu,
- grubość warstwy klejącej powinna być zgodna z dokumentacją lub instrukcją producenta,
- dopuszczalne odchylenie powierzchni posadzki od płaszczyzny poziomej (mierzone łątą długości 2 m) nie powinno być większe niż 3 mm na długości łąty i nie większe niż 5 mm na całej długości lub szerokości posadzki,
- spoiny na całej długości i szerokości muszą być wypełnione zaprawą do spoinowania,

- dopuszczalne odchylenie spoin od linii prostej nie powinno wynosić więcej niż 2 mm na długości 1 m i 3 mm na całej długości lub szerokości posadzki dla płytek gatunku pierwszego i odpowiednio 3 mm i 5 mm dla płytek gatunku drugiego i trzeciego,
- szczeliny dylatacyjne powinny być wypełnione całkowicie materiałem wskazanym w projekcie,
- listwy dylatacyjne powinny być osadzone zgodnie z dokumentacją i instrukcją producenta.

6.5.2. Prawidłowo wykonana okładzina powinna spełniać następujące wymagania:

- cała powierzchnia okładziny powinna mieć jednakową barwę zgodną z wzorcem (nie dotyczy okładzin dla których różnorodność barw jest zamierzona),
- cała powierzchnia pod płytkami powinna być wypełniona klejem (warunek właściwej przyczepności) tj. przy lekkim opukiwaniu płytki nie powinny wydawać głuchego odgłosu,
- grubość warstwy klejącej powinna być zgodna z dokumentacją lub instrukcją producenta,
- dopuszczalne odchylenie krawędzi od kierunku poziomego i pionowego nie powinno przekraczać 2 mm na długości 2 m,
- odchylenie powierzchni od płaszczyzny pionowej nie powinno przekraczać 2 mm na długości 2 m,
- spoiny na całej długości i szerokości powinny być wypełnione masą do spoinowania
- dopuszczalne odchylenie spoin od linii prostej nie powinno wynosić więcej niż 2 mm na długości 1 m i 3 mm na długości całej okładziny,
- elementy wykończeniowe okładzin powinny być osadzone zgodnie z dokumentacją i instrukcją producenta.

7. WYMAGANIA DOTYCZĄCE PRZEDMIARU I OBMIARU ROBÓT

7.1. Ogólne zasady obmiaru robót podano w ST „Wymagania ogólne” Kod CPV 45000000-7, pkt 7

7.2. Szczegółowe zasady obmiarowania

Powierzchnie posadzek i okładzin z płytek oblicza się w m² na podstawie dokumentacji projektowej przyjmując wymiary w świetle ścian w stanie surowym. Z obliczonej powierzchni odlicza się powierzchnię słupów, pilastrów, fundamentów i innych elementów większe od 0,25 m².

W przypadku rozbieżności pomiędzy dokumentacją a stanem faktycznym powierzchnie oblicza się według stanu faktycznego.

8. SPOSÓB ODBIORU ROBÓT

8.1. Ogólne zasady odbioru robót podano w ST „Wymagania ogólne” Kod CPV 45000000-7, pkt 8

8.2. Odbiór robót zanikających i ulegających zakryciu

Przy robotach związanych z wykonywaniem posadzek i okładzin elementem ulegającym zakryciu są podłóża. Odbiór podłóż musi być dokonany przed rozpoczęciem robót posadzkowych i okładzinowych.

W trakcie odbioru należy przeprowadzić badania wymienione w pkt. 6.2. niniejszego opracowania. Wyniki badań należy porównać z wymaganiami dotyczącymi podłóży i określonymi odpowiednio w pkt. 5.3. dla posadzek i w pkt. 5.4. dla okładzin.

Jeżeli wszystkie pomiary i badania dały wynik pozytywny można uznać podłoże za wykonane prawidłowo tj. zgodnie z dokumentacją i ST i zezwolić do przystąpienia do robót posadzkowych i okładzinowych.

Jeżeli chociaż jeden wynik badania daje wynik negatywny podłoże nie powinno być odebrane.

Wykonawca zobowiązany jest do dokonania naprawy podłoża poprzez np. szlifowanie lub szpachlowanie i ponowne zgłoszenie do odbioru. W sytuacji gdy naprawa jest niemożliwa (szczególnie w przypadku zaniżonej wytrzymałości) podłoże musi być skute i wykonane ponownie.

Wszystkie ustalenia związane z dokonanym odbiorem robót ulegających zakryciu (podłogi) oraz materiałów należy zapisać w dzienniku budowy lub protokóle podpisanym przez przedstawicieli inwestora (inspektor nadzoru) i wykonawcy (kierownik budowy).

8.3. Odbiór częściowy

Odbiór częściowy polega na ocenie ilości i jakości wykonanej części robót. Odbioru częściowego robót dokonuje się dla zakresu określonego w dokumentach umownych według zasad jak przy odbiorze ostatecznym robót.

Celem odbioru częściowego jest wczesne wykrycie ewentualnych usterek w realizowanych robotach i ich usunięcie przed odbiorem końcowym.

Odbiór częściowy robót jest dokonywany przez inspektora nadzoru w obecności kierownika budowy.

Protokół odbioru częściowego jest podstawą do dokonania częściowego rozliczenia robót jeżeli umowa taką formę przewiduje.

8.4. Odbiór ostateczny (końcowy)

Odbiór ostateczny stanowi ostateczną ocenę rzeczywistego wykonanie robót w odniesieniu do zakresu (ilości), jakości i zgodności z dokumentacją projektową.

Odbiór ostateczny dokonuje komisja powołana przez zamawiającego na podstawie przedłożonych dokumentów, wyników badań i pomiarów oraz dokonanej ocenie wizualnej.

Zasady i terminy powoływania komisji oraz czas jej działalności powinna określać umowa.

Wykonawca robót obowiązany jest przedłożyć komisji następujące dokumenty:

- projekt budowlany,
- projekty wykonawcze,
- dokumentację powykonawczą,
- szczegółowe specyfikacje techniczne,
- dziennik budowy z zapisami dotyczącymi toku prowadzonych robót,
- aprobaty techniczne, certyfikaty i deklaracje zgodności dla zastosowanych materiałów i wyrobów,
- protokoły odbioru podłoża,
- protokoły odbiorów częściowych,
- instrukcje producentów dotyczące zastosowanych materiałów,
- wyniki badań laboratoryjnych i ekspertyz.

W toku odbioru komisja obowiązana jest zapoznać się przedłożonymi dokumentami, przeprowadzić badania zgodnie z wytycznymi podanymi w pkt. 6.4. niniejszej ST porównać je z wymaganiami i wielkościami tolerancji podanymi w pkt. 6.5. oraz dokonać oceny wizualnej.

Roboty posadzkowe i okładzinowe powinny być odebrane, jeżeli wszystkie wyniki badań i pomiarów są pozytywne i dostarczone przez wykonawcę dokument są kompletne i prawidłowe pod względem merytorycznym.

Jeżeli chociażby jeden wynik badań był negatywny posadzka lub okładzina nie powinna być przyjęta. W takim przypadku należy przyjąć jedno z następujących rozwiązań:

- jeżeli to możliwe, należy poprawić posadzkę lub okładzinę i przedstawić ją ponownie do odbioru,
- jeżeli odchylenia od wymagań nie zagrażają bezpieczeństwu użytkownika i trwałości posadzki lub okładziny, zamawiający może wyrazić zgodę na dokonanie odbioru końcowego z jednoczesnym obniżeniem wartości wynagrodzenia w stosunku do ustaleń umownych,
- w przypadku, gdy nie są możliwe podane wyżej rozwiązania wykonawca zobowiązany jest do usunięcia wadliwie wykonanych posadzek lub okładzin, wykonać je ponownie i powtórnie zgłosić do odbioru.

W przypadku nie kompletności dokumentów odbiór może być dokonany po ich uzupełnieniu.

Z czynności odbioru sporządza się protokół podpisany przez przedstawicieli zamawiającego i wykonawcy. Protokół powinien zawierać:

- ustalenia podjęte w trakcie prac komisji,
- ocenę wyników badań,
- wykaz wad i usterek ze wskaźnikiem możliwości ich usunięcia,
- stwierdzenie zgodności lub niezgodności wykonania posadzek i okładzin z płytami z zamówieniem.

Protokół odbioru końcowego jest podstawą do dokonania rozliczenia końcowego pomiędzy zamawiającym a wykonawcą.

8.5. Odbiór po upływie okresu rękojmi i gwarancji

Odbiór pogwarancyjny przeprowadza się po upływie okresu gwarancji, którego długość jest określona w umowie. Celem odbioru pogwarancyjnego jest ocena stanu posadzek i okładzin po użytkowaniu w okresie gwarancji oraz ocena wykonywanych w tym okresie ewentualnych robót poprawkowych związanych z usuwaniem zgłoszonych wad.

Odbiór pogwarancyjny jest dokonywany na podstawie oceny wizualnej posadzek i okładzin z uwzględnieniem zasad opisanych w pkt. 8.4. „Odbiór ostateczny robót”.

Pozytywny wynik odbioru pogwarancyjnego jest podstawą do zwrotu kaucji gwarancyjnej, negatywny do dokonania potrąceń wynikających z obniżonej jakości robót.

Przed upływem okresu gwarancyjnego zamawiający powinien zgłosić wykonawcy wszystkie zauważone wady w wykonanych posadzkach i okładzinach z płytami.

9. PODSTAWA ROZLICZENIA ROBÓT PODSTAWOWYCH, TYMCZASOWYCH I PRAC TOWARZYSZĄCYCH

9.1. Ogólne ustalenia dotyczące podstawy rozliczenia robót podano w ST „Wymagania ogólne” Kod CPV 45000000-7, pkt 9

9.2. Zasady rozliczenia i płatności

Rozliczenie robót posadzkowych i okładzinowych może być dokonane jednorazowo po wykonaniu pełnego zakresu robót i ich końcowym odbiorze lub etapami określonymi w umowie, po dokonaniu odbiorów częściowych robót.

Ostateczne rozliczenie umowy pomiędzy zamawiającym a wykonawcą następuje po dokonaniu odbioru pogwarancyjnego.

Podstawę rozliczenia oraz płatności wykonanego i odebranego zakresu robót posadzkowych i okładzinowych stanowi wartość tych robót obliczona na podstawie:

- określonych w dokumentach umownych (ofercie) cen jednostkowych i ilości robót zaakceptowanych przez zamawiającego lub
- ustalonej w umowie kwoty ryczałtowej za określony zakres robót.

Ceny jednostkowe wykonania robót posadzkowych i okładzinowych lub kwoty ryczałtowe uwzględniają:

- przygotowanie stanowiska roboczego,
- dostarczenie do stanowiska roboczego materiałów, narzędzi i sprzętu,
- obsługę sprzętu,
- ustawienie i przestawienie drabin oraz lekkich rusztowań przestawnych umożliwiających wykonanie robót na wysokości do 4 m,
- ocenę i przygotowanie podłoża wraz z ewentualnym jego zagruntowaniem bądź zastosowaniem odpowiednich środków zwiększających przyczepność, zgodnie z wymaganiami dokumentacji projektowej i szczegółowej specyfikacji technicznej,
- zabezpieczenie stolarki okiennej i drzwiowej oraz innych elementów przed zanieczyszczeniem i uszkodzeniem w trakcie wykonywania posadzek i okładzin,
- osiatkowanie bruzd i miejsc narażonych na pęknięcia,
- osadzenie krutek wentylacyjnych i innych drobnych elementów,
- usunięcie wad i usterek oraz naprawienie uszkodzeń powstałych w czasie robót posadzkowych i okładzinowych,
- usunięcie zabezpieczeń stolarki i innych elementów oraz ewentualnych zanieczyszczeń na elementach nie okładanych płytkami,
- uporządkowanie miejsca wykonywania robót,
- usunięcie pozostałości, resztek i odpadów materiałów w sposób podany w szczegółowej specyfikacji technicznej,
- likwidację stanowiska roboczego,
- wykonanie badań i pomiarów kontrolnych standardowych,
- koszty pośrednie, zysk kalkulacyjny i ryzyko.

W kwotach ryczałtowych ujęte są również koszty montażu, demontażu i pracy rusztowań niezbędnych do wykonania robót pokrywczych na wysokości ponad 4 m od poziomu ich ustawienia.

Rozliczenie robót okładzinowych według uzgodnionych cen jednostkowych może by wariantowe:

Wariant I

Ceny jednostkowe robót **obejmują również** koszty montażu, demontażu i pracy rusztowań oraz koszty pomostów i barier zabezpieczających.

Wariant II

Ceny jednostkowe robót **nie obejmują** kosztów montażu, demontażu i pracy rusztowań do wykonania okładzin na wysokości powyżej 4,0 m od poziomu ich ustawienia, a także pomostów i barier zabezpieczających.

Koszty rusztowań, pomostów i barier będą rozliczane w oddzielnych pozycjach kosztorysu.

10. DOKUMENTY ODNIESIENIA

10.1. Normy

1. PN-EN 14411:2005 Płytki i płyty ceramiczne - Definicje, klasyfikacja, charakterystyki i znakowanie.

2. PN-70/B-10100 Roboty tynkowe. Tynki zwykłe. Wymagania i badania przy odbiorze.
3. PN-EN ISO 10545-1:1999 Płytki i płyty ceramiczne – Pobieranie próbek i warunki odbioru.
4. PN-EN ISO 10545-2:1999 Płytki i płyty ceramiczne – Oznaczanie wymiarów i sprawdzanie jakości powierzchni.
5. PN-EN ISO 10545-3:1999 Płytki i płyty ceramiczne – Oznaczanie nasiąkliwości wodnej, porowatości otwartej, gęstości względnej pozornej oraz gęstości całkowitej.
6. PN-EN ISO 10545-4:1999 Płytki i płyty ceramiczne – Oznaczanie wytrzymałości na zginanie i siły łamiącej.
7. PN-EN ISO 10545-5:1999 Płytki i płyty ceramiczne – Oznaczanie odporności na uderzenia metodą pomiaru współczynnika odbicia.
8. PN-EN ISO 10545-6:1999 Płytki i płyty ceramiczne – Oznaczanie odporności na wgłębne ścieranie płytek nieszkliwionych.
9. PN-EN ISO 10545-7:2000 Płytki i płyty ceramiczne – Oznaczanie odporności na ścieranie powierzchni płytek szkliwionych.
10. PN-EN ISO 10545-8:1998 Płytki i płyty ceramiczne – Oznaczanie cieplnej rozszerzalności liniowej.
11. PN-EN ISO 10545-9:1998 Płytki i płyty ceramiczne – Oznaczanie odporności na szok termiczny.
12. PN-EN ISO 10545-10:1999 Płytki i płyty ceramiczne – Oznaczanie rozszerzalności wodnej.
13. PN-EN ISO 10545-10:1999/ Ap1:2003 jw.
14. PN-EN ISO 10545-11:1998 Płytki i płyty ceramiczne – Oznaczanie odporności na pęknięcia włoskowate płytek szkliwionych.
15. PN-EN ISO 10545-12:1999 Płytki i płyty ceramiczne – Oznaczanie mrozoodporności.
16. PN-EN ISO 10545-13:1999 Płytki i płyty ceramiczne – Oznaczanie odporności chemicznej.
17. PN-EN ISO 10545-13:1999/ Ap1:2003 jw.
18. PN-EN ISO 10545-14:1999 Płytki i płyty ceramiczne – Oznaczanie odporności na płamienie.
19. PN-EN ISO 10545-15:1999 Płytki i płyty ceramiczne – Oznaczanie uwalniania ołowiu i kadmu z płytek szkliwionych.
20. PN-EN ISO 10545-16:2001 Płytki i płyty ceramiczne – Oznaczanie małych różnic barwy.
21. PN-EN 101:1994 Płytki i płyty ceramiczne – Oznaczanie twardości powierzchni wg skali Mohsa.
22. PN-EN 12004:2002 Kleje do płytek – Definicje i wymagania techniczne.
23. PN-EN 12004:2002/ A1:2003 jw.
24. PN-EN 12002:2005 Kleje do płytek – Oznaczanie odkształcenia poprzecznego cementowych klejów i zapraw do spoinowania.
25. PN-EN 12808-1:2000 Kleje i zaprawy do spoinowania płytek – Oznaczanie odporności chemicznej zapraw na bazie żywic reaktywnych.
26. PN-EN 1015-2:2000 Metody badań zapraw do murów – Pobieranie i przygotowanie próbek zapraw do badań.
27. PN-EN 1015-2:2000/ A1:2007(u) jw.
28. PN-EN 1015-3:2000 Metody badań zapraw do murów – Określenie konsystencji świeżej zaprawy (za pomocą stolika rozplwywu).
29. PN-EN 1015-3:2000/ A1:2005 jw.

30. PN-EN 1015-4:2000 Metody badań zapraw do murów – Określenie konsystencji świeżej zaprawy (za pomocą penetrometru).
31. PN-EN 1015-12:2002 Metody badań zapraw do murów – Część 12: Określenie przyczepności do podłoża stwardniałych zapraw na obrzutkę i do tynkowania.
32. PN-EN 1015-19:2000 Metody badań zapraw do murów – Określenie współczynnika przenoszenia pary wodnej w stwardniałych zaprawach na obrzutkę i do tynkowania.
33. PN-EN 1015-19:2000/ A1:2005 jw.
34. PN-EN 197-1:2002 Cement – Część 1: Skład, wymagania i kryteria zgodności dotyczące cementów powszechnego użytku.
35. PN-EN 197-1:2002/ A1:2005 jw.
36. PN-EN 197-2:2002 Cement – Część 2: Ocena zgodności.
37. PN-EN 459-1:2003 Wapno budowlane – Część 1: Definicje, wymagania i kryteria zgodności.
38. PN-EN 459-2:2003 Wapno budowlane – Część 2: Metody badań.
39. PN-EN 459-3:2003 Wapno budowlane – Część 3: Ocena zgodności.
40. PN-EN 1008-1:2004 Woda zarobowa do betonu. Specyfikacja pobierania próbek, badanie i ocena przydatności wody zarobowej do betonu, w tym wody odzyskanej z procesów produkcji betonu.
41. PN-EN 934-6:2002 Domieszki do betonu, zaprawy i zaczynu – Część 6: Pobieranie próbek, kontrola zgodności i ocena zgodności.
42. PN-EN 934-6:2002/ A1:2006 jw.
43. PN-B-30041:1997 Spoiwa gipsowe – Gips budowlany.
44. PN-B-30042:1997 Spoiwa gipsowe – Gips szpachlowy, gips tynkarski i klej gipsowy.
45. PN-B-30042:1997/ Az1:2006 jw.
46. PN-92/B-01302 Gips, anhydryt i wyroby gipsowe – Terminologia.
47. PN-EN 13139:2003 Kruszywa do zaprawy.
48. PN-EN 13139:2003/ AC:2004 jw.
49. PN-EN 13813:2003 Podkłady podłogowe oraz materiały do ich wykonania – Materiały – Właściwości i wymagania.

10.2. Ustawy

- Ustawa z dnia 16 kwietnia 2004 r. o wyrobach budowlanych (Dz. U. z 2004 r. Nr 92, poz. 881).
- Ustawa z dnia 30 sierpnia 2002 r. o systemie zgodności (tekst jednolity Dz. U. z 2004 r. Nr 204, poz. 2087).
- Ustawa z dnia 7 lipca 1994 r. Prawo budowlane (tekst jednolity Dz. U. z 2006 r. Nr 156, poz. 1118 z późn. zmianami).

10.3. Rozporządzenia

- Rozporządzenie Ministra Infrastruktury z dnia 03.07.2003 r. w sprawie szczegółowego zakresu i formy projektu budowlanego (Dz. U. z 2003 r. Nr 120, poz. 1133).
- Rozporządzenie Ministra Infrastruktury z dnia 02.09.2004 r. w sprawie szczegółowego zakresu i formy dokumentacji projektowej, specyfikacji technicznych wykonania i odbioru robót budowlanych oraz programu funkcjonalno-użytkowego (Dz. U. z 2004 r. Nr 202, poz. 2072, zmiana Dz. U. z 2005 r. Nr 75, poz. 664).

- Rozporządzenie Ministra Infrastruktury z dnia 26.06.2002 r. w sprawie dziennika budowy, montażu i rozbiórki, tablicy informacyjnej oraz ogłoszenia zawierającego dane dotyczące bezpieczeństwa pracy i ochrony zdrowia (Dz. U. z 2002 r. Nr 108, poz. 953 z późniejszymi zmianami).
- Rozporządzenie Ministra Infrastruktury z dnia 11 sierpnia 2004 r. w sprawie sposobów deklarowania zgodności wyrobów budowlanych oraz sposobu znakowania ich znakiem budowlanym (Dz. U. z 2004 r. Nr 198, poz. 2041).
- Rozporządzenie Ministra Infrastruktury z dnia 23 czerwca 2003 r. w sprawie informacji dotyczącej bezpieczeństwa i ochrony zdrowia oraz planu bezpieczeństwa i ochrony zdrowia (Dz. U. z 2003 r. Nr 120, poz. 1126).
- Rozporządzenie Ministra Infrastruktury z dnia 12 kwietnia 2002 r. w sprawie warunków technicznych, jakim powinny odpowiadać budynki i ich usytuowanie (Dz. U. z 2002 r. Nr 75, poz. 690 z późn. zmianami).

10.4. Inne dokumenty i instrukcje

- Specyfikacja techniczna wykonania i odbioru robót budowlanych – Wymagania ogólne Kod CPV 45000000-7, wydanie II OWEOB Promocja – 2005 rok.
- Warunki techniczne wykonania i odbioru robót budowlanych, tom 1 część 4, wydanie Arkady – 1990 rok.
- Warunki techniczne wykowania i odbioru robót budowlanych, część B zeszyt 5 Okładziny i wykładziny z płytek ceramicznych, wydanie ITB – 2004 rok.
- Instrukcja układania płytek ceramicznych, wydanie Atlas – 2001 rok.
- Atlas Budowlany, miesięcznik wydanie specjalne 1998 rok

**SPECYFIKACJE TECHNICZNE
WYKONANIA I ODBIORU ROBÓT BUDOWLANYCH
(STANDARDOWE)**

**Kod CPV 45260000-7
ROBOTY HYDROIZOLACYJNE**

**IZOLACJE PRZECIWWILGOCIOWE I WODOCHRONNE
CZĘŚCI PODZIEMNYCH I PRZYZIEMI BUDYNKÓW**

1. CZĘŚĆ OGÓLNA

1.1. Przedmiot ST

Specyfikacja Techniczna jest stosowana jako dokument przetargowy i kontraktowy przy zleceniu i realizacji robót związanych z inwestycją pod nazwą:

“Zmiana sposobu użytkowania wraz z przebudową i rozbudową części budynku Miejskiego Klubu Sportowego Łędziny z przeznaczeniem na Miejskie Przedszkole nr 1 z Oddziałami Integracyjnymi oraz przebudowa części budynku Miejskiego Klubu Sportowego Łędziny na potrzeby klubu wraz z zagospodarowaniem terenu i infrastrukturą techniczną.”

1.2. Zakres stosowania ST

Wymagania ogólne należy rozumieć i stosować w powiązaniu ze Specyfikacjami Technicznymi dla poszczególnych rodzajów robót.

Odstępstwa od wymagań podanych w niniejszej specyfikacji mogą mieć miejsce tylko w przypadkach prostych robót o niewielkim znaczeniu, dla których istnieje pewność, że podstawowe wymagania będą spełnione przy zastosowaniu metod wykonania wynikających z doświadczenia oraz uznanych reguł i zasad sztuki budowlanej oraz przy uwzględnieniu przepisów bhp.

1.3. Przedmiot i zakres robót objętych ST

Specyfikacja dotyczy wszystkich czynności mających na celu wykonanie izolacji i uszczelnień powierzchni poziomych i pionowych usytuowanych w częściach podziemnych i przyziemiach budynków.

Przedmiotem opracowania jest określenie wymagań odnośnie właściwości materiałów wykorzystywanych do robót hydroizolacyjnych, wymagań w zakresie robót przygotowawczych oraz wymagań dotyczących wykonania i odbiorów izolacji przeciwwilgociowych i wodochronnych.

Specyfikacja nie dotyczy wykonywania metodami mechanicznymi lub chemicznymi izolacji wtórnych np. przepon metodą iniekcji, wciskania blach itp. oraz zabezpieczeń przeciwwilgociowych i wodochronnych wykonywanych wewnątrz wilgotnych i mokrych pomieszczeń w budynkach a także izolacji wodochronnych tarasów. Roboty te ujęte są w odrębnych standardowych specyfikacjach technicznych.

1.4. Określenia podstawowe, definicje

Określenia podane w niniejszej Specyfikacji są zgodne z odpowiednimi normami oraz określeniami podanymi w ST „Wymagania ogólne” Kod CPV 45000000-7, pkt 1.4.

Podłoże – element budynku, na powierzchni którego wykonana ma być izolacja.

Warstwa wyrównawcza – warstwa wykonana w celu wyeliminowania nierówności lub różnic poziomów powierzchni podłoża.

Warstwa wygładzająca – cienka warstwa wykonana dla uzyskania gładkiej powierzchni podłoża.

Warstwa gruntująca – powłoka wzmacniająca i uszczelniająca podłoże oraz zwiększająca przyczepność powłoki ochronnej.

Faseta – wyoblenie wykonane na połączeniu powierzchni poziomych i pionowych.

Izolacje przeciwwilgociowe części podziemnej i przyziemia budynku - hydroizolacje wykonywane w części podziemnej i przyziemiu budynku posadowionego powyżej zwierciadła wody gruntowej, w gruntach przepuszczalnych.

Izolacje wodochronne części podziemnej i przyziemia budynku - hydroizolacje wykonywane w warunkach gdy:

- 1) budynek jest posadowiony powyżej zwierciadła wody gruntowej, lecz w gruntach nieprzepuszczalnych i uwarstwionych,
- 2) fundamenty budynku i ściany fundamentowe lub ich fragmenty są położone poniżej zwierciadła wody gruntowej, bez względu na rodzaj otaczającego gruntu.

1.5. Ogólne wymagania dotyczące robót hydroizolacyjnych

Wykonawca robót jest odpowiedzialny za jakość ich wykonania oraz za zgodność z dokumentacją projektową, specyfikacjami technicznymi i poleceniami Inspektora nadzoru. Ogólne wymagania dotyczące robót podano w ST „Wymagania ogólne” Kod CPV 45000000-7, pkt. 1.5.

1.6. Dokumentacja izolacji przeciwwilgociowych i wodochronnych

Dokumentację robót hydroizolacyjnych budynku stanowią:

- projekt budowlany, opracowany zgodnie z rozporządzeniem Ministra Infrastruktury z dnia 03.07.2003 r. w sprawie szczegółowego zakresu i formy projektu budowlanego (Dz. U. z 2003 r. Nr 120, poz. 1133), dla przedmiotu zamówienia dla którego wymagane jest uzyskanie pozwolenia na budowę,
- projekt wykonawczy w zakresie wynikającym z rozporządzenia Ministra Infrastruktury z dnia 02.09.2004 r. w sprawie szczegółowego zakresu i formy dokumentacji projektowej, specyfikacji technicznych wykonania i odbioru robót budowlanych oraz programu funkcjonalno-użytkowego (Dz. U. z 2004 r. Nr 202, poz. 2072, zmiana Dz. U. z 2005 r. Nr 75, poz. 664),
- specyfikacje techniczne wykonania i odbioru robót (obligatoryjne w przypadku zamówień publicznych), sporządzone zgodnie z rozporządzeniem Ministra Infrastruktury z dnia 02.09.2004 r. w sprawie szczegółowego zakresu i formy dokumentacji projektowej, specyfikacji technicznych wykonania i odbioru robót budowlanych oraz programu funkcjonalno-użytkowego (Dz. U. z 2004 r. Nr 202, poz. 2072, zmiana Dz. U. z 2005 r. Nr 75, poz. 664),
- dziennik budowy prowadzony zgodnie z rozporządzeniem Ministra Infrastruktury z dnia 26 czerwca 2002 r. w sprawie dziennika budowy, montażu i rozbiórki, tablicy informacyjnej oraz ogłoszenia zawierającego dane dotyczące bezpieczeństwa pracy i ochrony zdrowia (Dz. U. z 2002 r. Nr 108, poz. 953 z późn. zmianami),
- dokumenty świadczące o dopuszczeniu do obrotu i powszechnego lub jednostkowego zastosowania użytych wyrobów budowlanych, zgodnie z ustawą z 16 kwietnia 2004 r. o wyrobach budowlanych (Dz. U. z 2004 r. Nr 92, poz. 881), karty techniczne wyrobów lub zalecenia producentów dotyczące stosowania wyrobów,
- protokoły odbiorów częściowych, końcowych i robót zanikających, z załączonymi protokołami z badań kontrolnych,

- dokumentacja powykonawcza czyli wcześniej wymienione części składowe dokumentacji robót z naniesionymi zmianami dokonanymi w toku wykonywania robót (zgodnie z art. 3, pkt 14 ustawy Prawo budowlane z dnia 7 lipca 1994 r. - Dz. U. z 2003 r. Nr 207, poz. 2016 z późniejszymi zmianami).

Roboty hydroizolacyjne należy wykonywać na podstawie dokumentacji projektowej i specyfikacji technicznej wykonania i odbioru robót budowlanych, opracowanych dla konkretnej realizacji.

Powinny one zawierać co najmniej następujące informacje i rozwiązania:

- charakterystykę warunków gruntowo-wodnych wraz z uwarstwieniem gruntu w obszarze posadowienia fundamentów,
- rzuty fundamentów wraz z kondygnacjami podziemnymi i przekroje poprzeczne,
- przekroje warstw izolacyjnych w strefie przemarzania i poza rejonem przemarzania gruntu wraz z przejściem pomiędzy tymi obszarami oraz zabezpieczeniem izolacji w strefie przemarzania,
- sposoby zabezpieczenia hydroizolacji przed uszkodzeniami,
- rozmieszczenie oraz uszczelnienie dylatacji i przerw roboczych,
- szczegóły przejścia instalacji przez warstwy hydroizolacji, połączeń izolacji pionowych i poziomych oraz zakończeń krawędzi poziomych izolacji pionowych.

2. WYMAGANIA DOTYCZĄCE WŁAŚCIWOŚCI MATERIAŁÓW

2.1. Ogólne wymagania dotyczące właściwości materiałów, ich pozyskiwania i składowania podano w ST „Wymagania ogólne” Kod CPV 45000000-7, pkt 2

Materiały stosowane do wykonania izolacji przeciwwilgociowych i wodochronnych w częściach podziemnych i przyziemiach budynków powinny mieć:

- oznakowanie znakiem CE co oznacza, że dokonano oceny ich zgodności ze zharmonizowaną normą europejską wprowadzoną do zbioru Polskich Norm, z europejską aprobatą techniczną lub krajową specyfikacją techniczną państwa członkowskiego Unii Europejskiej lub Europejskiego Obszaru Gospodarczego, uznaną przez Komisję Europejską za zgodną z wymaganiami podstawowymi, albo
- deklarację zgodności z uznanymi regułami sztuki budowlanej wydaną przez producenta, jeżeli dotyczy ona wyrobu umieszczonego w wykazie wyrobów mających niewielkie znaczenie dla zdrowia i bezpieczeństwa określonym przez Komisję Europejską, albo
- oznakowanie znakiem budowlanym, co oznacza że są to wyroby nie podlegające obowiązkowemu oznakowaniu CE, dla których dokonano oceny zgodności z Polską Normą lub aprobatą techniczną, bądź uznano za „regionalny wyrób budowlany”,
- okres przydatności do użycia podany na opakowaniu.

2.2. Rodzaje materiałów

Wszystkie materiały do wykonania robót hydroizolacyjnych części podziemnych i przyziemi budynków powinny odpowiadać wymaganiom zawartym w dokumentach odniesienia (normach, aprobatkach technicznych).

2.2.1. Wyroby do hydroizolacji powłokowych

Do hydroizolacji powłokowych stosuje się masy:

- asfaltowe i asfaltowo-polimerowe,
- polimerowe,
- cementowe,
- cementowo-polimerowe,
- bitumiczno-mineralne,

spełniające wymagania określone w normach i aprobatkach technicznych.

2.2.2. Wyroby do hydroizolacji z laminatów

Do hydroizolacyjnych laminatów wykonywanych na budowie wykorzystuje się:

- masy asfaltowe, asfaltowo-polimerowe i polimerowe zbrojone wkładką z tkanin lub włókien nie podlegających korozji biologicznej,
- masy cementowe i cementowo-polimerowe zbrojone wkładką z tkanin lub włókien,
- masy bitumiczno-mineralne zbrojone wkładką z tkanin lub włókien,

spełniające wymagania określone w normach i aprobatkach technicznych.

2.2.3. Wyroby do izolacji przeciwwilgociowych i wodochronnych z materiałów rolowych

Do wykonywania izolacji części podziemnych i przyziemi budynków służą następujące materiały rolowe:

- papy asfaltowe na tekturze i na welonie szklanym oraz papy termozgrzewalne i samoprzylepne,
- folie z tworzyw sztucznych i kauczuku.

Izolacje przeciwwilgociowe wykonuje się z folii polietylenowych o grubości 0,3 mm.

Izolacje wodochronne mogą być wykonywane z folii polietylenowych o grubości 0,4 i 0,5 mm, gładkich i tłoczonych folii z PVC oraz membran EPDM.

Wszystkie ww. materiały muszą mieć własności techniczne odpowiadające wymaganiom odpowiednich norm lub aprobat technicznych.

2.2.4. Wyroby do wykonywania izolacji wgłębnych

Do izolacji wgłębnych stosuje się preparaty penetrujące w głąb podłoża i tworzące izolację w podłożu metodą krystalizacji wgłębnej, spełniające wymagania określone w aprobatkach technicznych.

2.2.5. Wyroby do czasowej likwidacji przecieków wody

Do czasowej likwidacji przecieków wody pojawiających się na pęknięciach powierzchni betonowych służą preparaty produkowane na bazie cementów szybkowiązających, dostarczane w postaci sypkiej, odpowiadające wymaganiom aprobat technicznych.

2.2.6. Materiały pomocnicze

Odrębną grupę wyrobów stanowią materiały pomocnicze, wykorzystywane przy wykonywaniu izolacji i stosowane zgodnie z instrukcją producenta podstawowych materiałów hydroizolacyjnych, takie jak:

- kleje,
- rozpuszczalniki, środki odtłuszczające i zmywające,
- łączniki mocujące, kotwy, śruby,
- taśmy dylatacyjne, uszczelniające,
- woda lub inne preparaty do rozcieńczania,

spełniające wymagania określone w odpowiednich dokumentach odniesienia tj. normach lub aprobatach technicznych.

Bez badań laboratoryjnych może być stosowana tylko wodociągowa woda pitna. Woda pochodząca z innych źródeł musi odpowiadać wymaganiom PN-EN 1008:2004 „Woda zarobowa do betonu. Specyfikacja pobierania próbek, badanie i ocena przydatności wody zarobowej do betonu, w tym wody odzyskanej z procesów produkcji betonu”.

2.3. Warunki przyjęcia na budowę wyrobów do izolacji przeciwwilgociowych i wodochronnych

Wyroby do robót hydroizolacyjnych mogą być przyjęte na budowę, jeśli spełniają następujące warunki:

- są zgodne z ich wyszczególnieniem i charakterystyką podaną w dokumentacji projektowej i specyfikacji technicznej,
- są właściwie opakowane, firmowo zamknięte (bez oznak naruszenia zamknięć) i oznakowane (pełna nazwa wyrobu, ewentualnie nazwa handlowa oraz symbol handlowy wyrobu),
- spełniają wymagane właściwości wskazane odpowiednimi dokumentami odniesienia,
- producent dostarczył dokumenty świadczące o dopuszczeniu do obrotu i powszechnego lub jednostkowego zastosowania wyrobów oraz karty techniczne (katalogowe) wyrobów lub firmowe wytyczne (zalecenia) stosowania wyrobów,
- niebezpieczne wyroby hydroizolacyjne i materiały pomocnicze, w zakresie wynikającym z Ustawy o substancjach i preparatach chemicznych z dnia 11 stycznia 2001 r. (Dz. U. Nr 11, poz. 84 z późn. zmianami), posiadają karty charakterystyki substancji niebezpiecznej, opracowane zgodnie z rozporządzeniem Ministra Zdrowia z dnia 3 lipca 2002 r. w sprawie karty charakterystyki substancji niebezpiecznej i preparatu niebezpiecznego (Dz. U. Nr 140, poz. 1171 z późn. zmianami),
- opakowania wyrobów zakwalifikowanych do niebezpiecznych spełniają wymagania podane w rozporządzeniu Ministra Zdrowia z dnia 2 września 2003 r. w sprawie oznakowania

opakowań substancji niebezpiecznych i preparatów niebezpiecznych (Dz. U. Nr 173, poz. 1679, z późn. zmianami),

- spełniają wymagania wynikające z ich terminu przydatności do użycia (termin zakończenia robót hydroizolacyjnych powinien się kończyć przed zakończeniem podanych na opakowaniach terminów przydatności do stosowania odpowiednich wyrobów),

Niedopuszczalne jest stosowanie do robót hydroizolacyjnych części podziemnych i przyziemi budynków materiałów izolacyjnych nieznanego pochodzenia.

Przyjęcie materiałów i wyrobów na budowę powinno być potwierdzone wpisem do dziennika budowy lub protokołem przyjęcia materiałów.

2.4. Warunki przechowywania wyrobów do robót hydroizolacyjnych

Wszystkie wyroby do robót hydroizolacyjnych powinny być przechowywane i magazynowane zgodnie z instrukcją producenta oraz wymaganiami odpowiednich dokumentów odniesienia tj. norm bądź aprobat technicznych.

Pomieszczenie magazynowe do przechowywania wyrobów opakowanych powinno być kryte, suche oraz zabezpieczone przed zawilgoceniem, opadami atmosferycznymi, przemarzeniem i przed działaniem promieni słonecznych.

Wyroby hydroizolacyjne konfekcjonowane powinny być przechowywane w oryginalnych, zamkniętych opakowaniach w temperaturze powyżej +5°C a poniżej +35°C. Wyroby pakowane w worki powinny być układane na paletach lub drewnianej wentylowanej podłodze, w ilości warstw nie większej niż 10. Rolki papy powinny być ustawione pionowo, a nie poziomo.

Przy składowaniu i przechowywaniu wyrobów zawierających łatwopalne rozpuszczalniki należy zachować przepisy ochrony przeciwpożarowej.

Jeżeli nie ma możliwości poboru wody na miejscu wykonywania robót, to wodę należy przechowywać w szczelnych i czystych pojemnikach lub cysternach. Nie wolno przechowywać wody w opakowaniach po środkach chemicznych lub w takich, w których wcześniej przetrzymywano materiały mogące zmienić skład chemiczny wody.

3. WYMAGANIA DOTYCZĄCE SPRZĘTU, MASZYN I NARZĘDZI

3.1. Ogólne wymagania dotyczące sprzętu podano w ST „Wymagania ogólne” Kod CPV 45000000-7, pkt 3

3.2. Sprzęt do wykonywania robót hydroizolacyjnych

Wykonawca jest zobowiązany do używania takich narzędzi i sprzętu, które nie spowodują niekorzystnego wpływu na jakość materiałów i wykonywanych robót oraz będą przyjazne dla środowiska, a także bezpieczne dla brygad roboczych wykonujących hydroizolację.

Przy doborze narzędzi i sprzętu należy uwzględnić również wymagania producenta wyrobów hydroizolacyjnych.

Do wykonywania robót hydroizolacyjnych należy stosować następujący sprzęt i narzędzia pomocnicze:

- a) do przygotowania podłoża – młotki, szczotki druciane, odkurzacze przemysłowe, urządzenia do mycia hydrodynamicznego, urządzenia do czyszczenia strumieniowo-ściernego, termometry elektroniczne, wilgotnościomierze elektryczne, przyrządy do badania wytrzymałości podłoża,
- b) do przygotowania zapraw – naczynia i wiertarki z mieszadłem wolnoobrotowym, betoniarki,
- c) do nakładania izolacji z mas powłokowych – pędzle, szczotki, wałki, pace, kielnie, mechaniczne natryskiwacze materiałów izolacyjnych,
- d) do cięcia taśm, wkładek zbrojących, materiałów rolowych i blach – nożyczki, nożyce, noże,
- e) do grzewania – butle propan-butan z palnikiem,
- f) do układania materiałów rolowych – urządzenia służące do odwijania materiałów izolacyjnych z rolek.

4. WYMAGANIA DOTYCZĄCE TRANSPORTU

4.1. Ogólne wymagania dotyczące transportu podano w ST „Wymagania ogólne” Kod CPV 45000000-7, pkt 4

4.2. Wymagania szczegółowe dotyczące transportu materiałów hydroizolacyjnych

Wyroby do robót hydroizolacyjnych mogą być przewożone jednostkami transportu samochodowego, kolejowego, wodnego lub innymi.

Załadunek i wyładunek wyrobów w opakowaniach, ułożonych na paletach należy prowadzić sprzętem mechanicznym.

Załadunek i wyładunek wyrobów w opakowaniach układanych luzem wykonuje się ręcznie. Ręczny załadunek zaleca się prowadzić przy maksymalnym wykorzystaniu sprzętu i narzędzi pomocniczych takich jak: chwytaki, wciągniki, wózki.

Materiały hydroizolacyjne w opakowaniach oraz materiały rolowe należy ustawiać równomiernie obok siebie na całej powierzchni ładunkowej środka transportu i zabezpieczać przed możliwością przesuwania się w trakcie przewozu.

Środki transportu do przewozu wyrobów izolacyjnych workowanych muszą umożliwić zabezpieczenie tych wyrobów przed zawilgoceniem, przemarzeniem, przegrzaniem i zniszczeniem mechanicznym. Materiały płynne pakowane w pojemniki, kontenery itp. należy chronić przed przemarzeniem, przegrzaniem i zniszczeniem mechanicznym.

Jeżeli nie istnieje możliwość poboru wody na miejscu wykonania robót, to wodę należy dowozić w szczelnych i czystych pojemnikach lub cysternach. Nie wolno przewozić wody w opakowaniach po środkach chemicznych lub w takich, w których wcześniej przetrzymywano inne płyny bądź substancje mogące zmienić skład chemiczny wody.

Transport materiałów hydroizolacyjnych i materiałów wykorzystywanych w innych robotach budowlanych nie może odbywać się po wcześniej wykonanej izolacji.

5. WYMAGANIA DOTYCZĄCE WYKONANIA ROBÓT

5.1. Ogólne zasady wykonania robót podano w ST „Wymagania ogólne” Kod CPV 45000000-7, pkt 5

5.2. Warunki przystąpienia do robót hydroizolacyjnych

Do wykonywania robót hydroizolacyjnych w części podziemnej i przyziemiu budynku można przystąpić po zakończeniu poprzedzających robót budowlanych i robót mogących stanowić przyczynę uszkodzenia warstw hydroizolacyjnych oraz po przygotowaniu i kontroli podłoża pod roboty izolacyjne a także kontroli materiałów.

5.3. Wymagania dotyczące podłoża pod hydroizolacje

5.3.1. Wymagania ogólne dotyczące wykonania i przygotowania podłoża

Izolacje przeciwwilgociowe i wodochronne części podziemnych i przyziemi budynków wykonuje się na podłożach:

- betonowych lub żelbetowych monolitycznych,
- murowanych z kamienia, cegły ceramicznej budowlanej pełnej, klinkierowej, betonowej lub z bloczków betonowych,
- z gładzią cementową lub otynkowanych tynkiem cementowym.

Podłoża pod hydroizolacje podziemnych powierzchni i przyziemi budynków powinny spełniać następujące wymagania ogólne:

- powinny być nośne i nieodkształcalne,
- powierzchnia powinna być czysta, odfuszczone, odpylona, równa, wolna od mleczka cementowego, bez kawern, ubytków, wypukłości, pęknięć (luźne części należy usunąć, wypukłości powyżej 2 mm zlikwidować przez skuwanie, piaskowanie lub hydropiaskowanie, a ubytki i zagłębienia o głębokości powyżej 2 mm i rysy o szerokości większej niż 2 mm wypełnić zaprawą naprawczą zalecaną przez producenta wyrobów hydroizolacyjnych),
- połączenia izolowanych powierzchni poziomych i pionowych powinny mieć wykonane fasety o promieniu nie mniejszym niż 3 cm lub powinny być sfazowane pod kątem 45° na szerokości i wysokości co najmniej 5 cm od krawędzi (sposób ich wykonania powinien być zgodny z wymaganiami producenta podanymi w aprobacie technicznej lub karcie technicznej przewidywanych do stosowania wyrobów hydroizolacyjnych),
- podłoże powinno być suche (wilgotność nie przekraczająca 5%) lub wilgotne odpowiednio do wymagań producenta wyrobów hydroizolacyjnych podanych w aprobacie technicznej lub karcie technicznej (katalogowej),
- odpowiednio do wymagań producenta wyrobów hydroizolacyjnych określonych w aprobacie technicznej lub karcie technicznej podłoże należy zagruntować roztworem do gruntowania właściwym dla rodzaju nakładanej warstwy izolacyjnej. Powierzchnia zagruntowana przed ułożeniem izolacji powinna być całkowicie wyschnięta, a powłoka gruntująca powinna być równomiernie rozłożona (ciągła) i wykazywać dobrą przyczepność do podłoża.

5.3.2. Wymagania szczegółowe dotyczące podłoża betonowych i żelbetowych

Podłoża betonowe i żelbetowe, w celu zapewnienia prawidłowej współpracy z hydroizolacją, powinny być wykonane z następujących klas betonu:

- B-7,5 przy izolacji z materiałów bitumicznych,
- B-10 przy izolacji z folii z tworzyw sztucznych,
- B-20 przy izolacji z laminatów z tworzyw sztucznych, powłokach hydroizolacyjnych na bazie cementu oraz w przypadku stosowania do izolacji preparatów penetrujących.

Do gruntowania podłoży betonowych wykonanych na płytach styropianowych nie wolno stosować roztworów zawierających rozpuszczalniki.

5.3.3. Wymagania szczegółowe dotyczące podłoży murowanych

Wyroby murowe w podłożu murowanym powinny mieć wytrzymałość co najmniej 15 MPa, a mur należy wykonać na zaprawie cementowej.

Podłoże murowane należy przygotować odpowiednio do rodzaju wykonywanej izolacji, zgodnie ze wskazaniem producenta wyrobu hydroizolacyjnego, np. poprzez wypełnienie spoin lub naniesienie warstwy zaprawy cementowej, a następnie zagruntowanie powierzchni.

5.4. Warunki prowadzenia robót hydroizolacyjnych

Roboty hydroizolacyjne należy wykonywać w temperaturze otoczenia nie niższej niż podano w instrukcji producenta materiałów izolacyjnych wykorzystywanych w robotach. Najczęściej temperatury powietrza i podłoża w czasie układania izolacji powinny być nie niższe niż +5°C i nie wyższe od +35°C. Jednocześnie temperatury otoczenia i podłoża powinny być co najmniej o 3°C wyższe od panującej temperatury punktu rosy.

Zabronione jest wykonywanie robót poza granicznymi temperaturami określonymi przez producenta stosowanych preparatów, w czasie deszczu, mżawki, przy silnym nasłonecznieniu i wilgotności powietrza przekraczającej 85%. W przypadku konieczności wykonywania hydroizolacji w czasie niesprzyjających warunków atmosferycznych takich jak za niska temperatura lub zbyt wysoka wilgotność powietrza roboty należy przeprowadzać pod namiotem, stosując elektryczne dmuchawy powietrza. W przypadku silnego wiatru dopuszczalne jest układanie izolacji tylko na osłoniętej powierzchni.

Roboty hydroizolacyjne podziemnych części budynków znajdujących się poniżej poziomu gruntu należy prowadzić w wykopach o szerokości nie mniejszej niż 60 cm. Jeżeli głębokość wykopu przekracza 1,00 m, to wykop należy wykonać ze skarpami (2,00 m dla skał zwartych jednorodnych, odspajanych mechanicznie) lub o ścianach pionowych umocnionych deskowaniem. Rodzaj umocowania zależy od kategorii gruntu danego miejsca.

Przed nałożeniem izolacji wodochronnej poniżej poziomu terenu należy obniżyć poziom zwierciadła wody gruntowej do co najmniej 30 cm poniżej najniższego poziomu przewidzianej do wykonania warstwy hydroizolacji. Obniżony poziom zwierciadła wody należy utrzymać przez cały okres wykonywania robót hydroizolacyjnych bądź do czasu zabezpieczenia izolacji warstwą dociskową.

5.5. Wymagania dotyczące wykonywania izolacji przeciwwilgociowych i wodochronnych części podziemnych i przyziemi budynków

5.5.1. Wymagania ogólne

Zgodnie z „Warunkami technicznymi wykonania i odbioru robót budowlanych” ITB część C: „Zabezpieczenia i izolacje.” Zeszyt 5: „Izolacje przeciwwilgociowe i wodochronne części podziemnych budynków” izolacje przeciwwilgociowe i wodochronne części podziemnych i przyziemi budynków powinny spełniać następujące wymagania ogólne:

- stanowić ciągły i szczelny układ oddzielający budynek lub jego część od wody lub pary wodnej (występowanie złuszczeń, zacieków, łysin, spękań, pęcherzy, zmarszczek, fałd itp. wad jest niedopuszczalne),
- ściśle przylegać do izolowanego podłoża – nie powinny pękać, a ich powierzchnia powinna być gładka, bez lokalnych wgłębień lub wybrzuszeń,
- izolacja pozioma powinna bez przerw, w sposób ciągły, przechodzić w izolację pionową,
- rodzaj, grubość i ilość zastosowanych warstw hydroizolacyjnych powinna być każdorazowo projektowana, przy uwzględnieniu istniejących warunków gruntowo-wodnych panujących w miejscu posadowienia budynku oraz jego poziomu posadowienia,
- przy wykonywaniu izolacji z mas hydroizolacyjnych należy na bieżąco (w trakcie nakładania każdej warstwy izolacyjnej) kontrolować zużycie materiału tzn. aplikować jedno opakowanie gotowego wyroby na wcześniej wydzielony (o określonej powierzchni) fragment podłoża,
- izolacja pionowa powinna być wyprowadzona na min. 50 cm powyżej poziomu okalającego terenu i zakończona w sposób uniemożliwiający wnikanie wód opadowych pod izolację,
- niedopuszczalne jest łączenie w obrębie izolacji pionowych i poziomych wyrobów oddziałujących na siebie w sposób destrukcyjny,
- miejsca przebić izolacji przez przewody, rury, słupy lub inne elementy konstrukcyjne powinny być uszczelnione w sposób wykluczający przecieki wody do wnętrza budynku w tym rejonie,
- w przerwach dylatacyjnych oraz w przerwach roboczych powinny być zastosowane odpowiednie zabezpieczenia np. specjalne taśmy lub wkładki dylatacyjne wbudowywane w trakcie betonowania (wkładki powinny być wykonane z tego samego materiału i o identycznym profilu na całej długości szczeliny).

5.5.2. Wymagania szczegółowe dotyczące izolacji przeciwwilgociowych

Izolacje przeciwwilgociowe części podziemnych i przyziemi budynków wykonuje się z następujących wyrobów hydroizolacyjnych:

- mas hydroizolacyjnych,
- pap asfaltowych,
- folii z tworzyw sztucznych.

Zgodnie z „Warunkami technicznymi wykonania i odbioru robót” ITB część C. Zeszyt 5 wymagania szczegółowe dotyczące izolacji przeciwwilgociowych wykonywanych w części podziemnej i przyziemiu budynku są następujące:

- izolacje powłokowe mogą być wykonywane tylko od strony zewnętrznej fundamentów, liczba układanych warstw powinna być zgodna z dokumentacją projektową, ale nie mniejsza niż 2, a łączna grubość tych warstw powinna wynosić co najmniej 2 mm,
- przy wykonywaniu izolacji z mas hydroizolacyjnych nieodpornych na uszkodzenia mechaniczne (np. mas bitumicznych) wskazane jest wykonanie dodatkowej warstwy osłonowej na powierzchni takiej izolacji, przed zasypaniem jej gruntem,
- wymagania dotyczące wykonywania izolacji przeciwwilgociowych z pap asfaltowych są takie same jak dla izolacji wodochronnych z pap asfaltowych, różnica polega tylko na doborze odpowiedniej papy i ilości jej warstw,
- izolacje z folii polietylenowych mocowanych mechanicznie do podłoża powinny być dodatkowo uszczelniane w miejscach zamocowań,
- folie z tworzyw sztucznych z wytlóceniami można traktować jako warstwy przeciwwilgociowe, jeżeli zapewniono szczelność na zakładach tych folii, skutecznie uszczelniono krawędź poziomą folii na powierzchni ściany, rozwiązano uszczelnienie w miejscach załamania izolacji oraz w rejonie połączenia z izolacją poziomą; przy braku szczegółowych rozwiązań w tym zakresie, folie takie można traktować jedynie jako dodatkowe warstwy drenażowe.

5.5.3. Wymagania szczegółowe dotyczące izolacji wodochronnych

Izolacje wodochronne części podziemnych i przyziemi budynków wykonuje się z następujących wyrobów hydroizolacyjnych:

- pap asfaltowych,
- folii z tworzyw sztucznych i kauczuku,
- powłokowych mas hydroizolacyjnych na bazie cementu,
- preparatów penetrujących w głąb podłoża,

Zgodnie z „Warunkami technicznymi wykonania i odbioru robót” ITB część C. Zeszyt 5 wymagania szczegółowe dotyczące izolacji wodochronnych wykonywanych w części podziemnej i przyziemiu budynku są następujące:

- izolacje wodochronne z wyrobów rolowych i laminatów powinny być wykonywane od strony parcia wody na przegrodę; izolacje wodochronne z mas hydroizolacyjnych na bazie cementu mogą być wykonywane zarówno od strony parcia wody, jak też od strony przeciwnej – jeżeli takie zastosowanie jest dopuszczone w specyfikacji wyrobu i potwierdzone wynikami badań laboratoryjnych,
- ścianki dociskowe (np. murowane, z cegły grubości nie mniejszej niż 12 cm) powinny być ustawione na podkładach ślizgowych z dwóch warstw papy podkładowej,
- wysokość ścianek dociskowych powinna sięgać do poziomu o 30 cm wyższego od najwyższego przewidywanego poziomu występowania wody gruntowej,
- powyżej ścianki dociskowej dopuszczalna jest redukcja ilości warstw hydroizolacyjnych, pod warunkiem że krawędź warstwy wierzchniej jest ułożona na powierzchni warstwy położonej niżej, zgodnie z kierunkiem spływu wody po izolacji,

- w przypadku przejścia słupa przez izolację należy zapewnić możliwość odkształceń słupa przy zachowaniu szczelności połączenia,
- przejścia rur przez izolację wodochronną należy wykonać za pomocą urządzeń dławicowych.

Wymagania szczegółowe dotyczące izolacji wodochronnych wykonywanych z:

A. Pap asfaltowych

- szerokość zakładów arkuszy papy w każdej warstwie powinna wynosić co najmniej 10 cm; należy je wykonywać zgodnie z kierunkiem spływu wody,
- zakłady każdej następnej warstwy papy powinny być przesunięte względem zakładów warstwy spodniej odpowiednio: przy izolacji dwuwarstwowej - o 1/2 szerokości arkusza, przy izolacji trzywarstwowej - o 1/3 szerokości arkusza itd.,
- papa na welonie szklanym może stanowić tylko jedną warstwę w wielowarstwowej (min. trzywarstwowej) izolacji wodochronnej,
- temperatura lepiku asfaltowego stosowanego na gorąco w chwili użycia powinna wynosić od 160°C do 180°C,
- izolacje wodochronne części podziemnych i przyziemi budynków powinny być dylatowane w tych samych miejscach i płaszczyznach, w których wykonano dylatacje konstrukcji budynku lub dylatacje z sąsiednim budynkiem.

W przypadku wykonywania izolacji wodochronnych z pap asfaltowych termozgrzewalnych, które są przeznaczone do przyklejania do podłoża oraz sklejania między sobą metodą zgrzewania, tj. przez podgrzewanie spodniej powierzchni papy płomieniem palnika gazowego do momentu nadtopienia masy powłokowej - należy przestrzegać następujących zasad:

- palnik powinien być ustawiony w taki sposób, aby jednocześnie podgrzewał podłoże i wstęgę papy od strony przekładki antyadhezyjnej; jedynym wyjątkiem jest klejenie papy na powierzchni płyty warstwowej z rdzeniem styropianowym, kiedy nie dopuszcza się ogrzewania podłoża,
- dla uniknięcia zniszczenia papy działanie płomienia powinno być krótkotrwałe, a płomień palnika powinien być ciągle przemieszczany w miarę nadtapiania masy powłokowej,
- niedopuszczalne jest miejscowe przegrzewanie papy, prowadzące do nadmiernego spływu masy asfaltowej lub jej zapalenia,
- fragment wstęgi papy z nadtopioną powłoką asfaltową należy natychmiast docisnąć do ogrzewanego podłoża wałkiem, o długości równej szerokości pasma papy.

Przy wykonywaniu izolacji z pap samoprzylepnych należy dodatkowo przestrzegać następujących zasad:

- powierzchnia podłoża powinna być dostatecznie gładka i zagruntowana, aby zapewnić dobre doklejenie papy do podłoża,
- korzystne jest wykonanie warstwy dociskowej bezpośrednio po wykonaniu izolacji,
- możliwe jest stosowanie pap samoprzylepnych w układach wielowarstwowych z papami klejonymi na gorąco (np. metodą zgrzewania); w takim przypadku zaleca się, aby papa samoprzylepna stanowiła pierwszą (spodnią) warstwę hydroizolacyjną, gdyż wówczas

istnieje możliwość jej dodatkowego doklejenia w trakcie wydzielania ciepła stosowanego do klejenia warstw wierzchnich.

B. Folia z tworzyw sztucznych i kauczuku

Materiały rolowe z tworzyw sztucznych mogą być mocowane do podłoża i łączone metodą:

- klejenia lub wulkanizacji,
- zgrzewania,
- mocowania mechanicznego.

Sposób mocowania i łączenia materiału izolacyjnego musi być zgodny z wymaganiami określonymi przez producenta tego materiału w dokumencie odniesienia (aprobacie technicznej).

Do wykonania izolacji wodochronnych z materiałów rolowych z tworzyw sztucznych wykorzystuje się:

- folie z tworzyw sztucznych z wytłoczeniami, stanowiące dodatkową warstwę drenażową,
- folie z tworzyw sztucznych z wytłoczeniami połączone z tekstyliami wodoprzepuszczalnymi stanowiące dodatkową warstwę drenażowo-filtrującą,
- folie polietylenowe o grubości 0,4 i 0,5 mm (folie polietylenowe o grubości 0,3 mm mogą być stosowane tylko w izolacjach przeciwwilgociowych), folie z PVC, membrany EPDM,
- folie PVC ze spodnią warstwą bitumo-odporną przeznaczone do układania bezpośrednio na izolacji papowej.

Zasady których należy przestrzegać przy układaniu hydroizolacji z materiałów rolowych:

- zakładki z folii PVC należy łączyć za pomocą rozpuszczalników (cykloheksanolu lub tetrahydrofuranu) albo specjalnych klejów i dodatkowo wzdłuż krawędzi doszczelniać tzw. upłynnioną folią; dopuszcza się łączenie folii na zakładkach metodą zgrzewania,
- mocowanie mechaniczne w obrębie zakładu polega na osadzeniu łączników mocujących w spodniej części zakładu, wzdłuż linii równoległej do krawędzi brzegowej, a następnie dodatkowym doklejeniu warstwy wierzchniej zakładu do warstwy spodniej, pomiędzy krawędzią zewnętrzną warstwy wierzchniej i linią łączników mocujących; nie należy kleić zakładu nad łącznikami mocującymi,
- poszczególne pasma rolowego materiału hydroizolacyjnego EPDM należy łączyć na zakładkach metodą wulkanizacji lub za pomocą specjalnego kleju wskazanego przez producenta materiału hydroizolacyjnego.

C. Powłokowych mas hydroizolacyjnych na bazie cementu

Przy wykonywaniu izolacji powłokowych z mas hydroizolacyjnych na bazie cementu nanoszonych warstwowo na przygotowane podłoże należy:

- wykorzystywać masy ocenione pozytywnie w dokumentach odniesienia tj. aprobatach technicznych do takiego zakresu zastosowania,
- przy nanoszeniu poszczególnych warstw powłoki przestrzegać zasad podanych w specyfikacji szczegółowej i instrukcji (karcie technicznej) producenta układanej masy hydroizolacyjnej.

D. Preparatów penetrujących w głąb podłoża

Przy wykonywaniu hydroizolacji metodą krystalizacji wgłębnej należy:

- wykorzystywać preparaty ocenione pozytywnie w dokumentach odniesienia, tj. aprobaty technicznych do takiego zakresu zastosowania,
- nanosić preparat na przygotowane, mokre podłoże, zgodnie z wytycznymi podanymi w karcie technicznej wyrobu hydroizolacyjnego.

Preparaty penetrujące w głąb betonu, po prawidłowym ich naniesieniu na podłoże, mogą nie tworzyć na jego powierzchni powłoki, ponieważ powłoka ta nie pełni funkcji jedynej warstwy hydroizolacyjnej. Właściwą izolację betonu w tym przypadku stanowi preparat krystalizujący w jego porach, pod wpływem znajdującej się w nim wilgoci.

5.5.4. Wymagania dotyczące wykonywania obróbek blacharskich hydroizolacji

Obróbki blacharskie zabezpieczeń wodochronnych części podziemnej i przyziemia budynku powinny być:

- dostosowane do rodzaju izolacji,
- wykonane z blachy stalowej ocynkowanej o grubości od 0,5 do 0,6 mm, zgodnie z dokumentacją projektową i wymaganiami szczegółowej specyfikacji technicznej,
- wykonane tak, by zachowane zostały wszystkie dylatacje budynku.

6. KONTROLA JAKOŚCI ROBÓT

6.1. Ogólne zasady kontroli jakości robót podano w ST „Wymagania ogólne” Kod CPV 45000000-7, pkt 6

6.2. Badania przed przystąpieniem do robót hydroizolacyjnych podziemnych części i przyziemi budynków

Przed przystąpieniem do robót hydroizolacyjnych należy przeprowadzić badania materiałów, które będą wykorzystywane do wykonywania robót oraz kontrolę przygotowanego podłoża.

6.2.1. Badania materiałów

Materiały hydroizolacyjne użyte do wykonania izolacji przeciwwilgociowej lub wodochronnej powinny odpowiadać wymaganiom podanym w punkcie 2 niniejszej specyfikacji technicznej.

Bezpośrednio przed użyciem należy sprawdzić:

- w protokole przyjęcia materiałów na budowę; czy dostawca dostarczył dokumenty świadczące o dopuszczeniu do obrotu i powszechnego lub jednostkowego zastosowania wyrobów hydroizolacyjnych,
- stan opakowań (oryginalność opakowań i ich szczelność) oraz sposób przechowywania materiałów,
- terminy przydatności podane na opakowaniach.

6.2.2. Badania podłoży pod izolacje przeciwwilgociowe i wodochronne

Kontrolą powinny być objęte w przypadku podłoży:

- betonowych - zgodność wykonywania z dokumentacją projektową i odpowiednimi szczegółowymi specyfikacjami technicznymi, w tym: wytrzymałość i równość podkładów, czystość powierzchni, wykonanie napraw i uzupełnień, dopuszczalna wilgotność i temperatura podłoża, zabezpieczenie antykorozyjne wystających elementów metalowych,
- murów z cegły, kamienia i bloczków betonowych - zgodność wykonania z dokumentacją projektową i odpowiednimi szczegółowymi specyfikacjami technicznymi, w tym: wytrzymałość, dokładność wykonania z uwzględnieniem wymagań szczegółowych specyfikacji technicznych, wypełnienie spoin, czystość powierzchni, wykonanie napraw i uzupełnień lub wymaganej przez producenta wyrobów hydroizolacyjnych warstwy z zaprawy cementowej, dopuszczalna wilgotność i temperatura muru, zabezpieczenie antykorozyjne wystających elementów metalowych,
- gładzi i tynków cementowych - zgodność wykonania z dokumentacją projektową i szczegółowymi specyfikacjami technicznymi, w tym: sztywność podkładu, równość i wygląd powierzchni, czystość powierzchni, wykonanie napraw i uzupełnień, wilgotność i temperatura gładzi lub tynku, zabezpieczenie antykorozyjne wystających elementów metalowych.

Niezależnie od rodzaju podłoża kontroli ponadto podlegają:

- styki różnych płaszczyzn (krawędzie, naroża itp.) przygotowywanych do izolacji powierzchni (fasety i sfazowania),
- dodatkowe wymagania dotyczące przygotowania podłoża deklarowane przez producenta materiałów hydroizolacyjnych, w tym dotyczące gruntowania podłoża.

Wygląd powierzchni podłoża należy ocenić wizualnie, z odległości 0,5-1 m, w rozproszonym świetle dziennym lub sztucznym. Sprawdzenie powierzchni podłoża należy przeprowadzić za pomocą łąty o długości 2,0 m, przyłożonej w 3 dowolnie wybranych miejscach na każde 20 m² podłoża i przez pomiar jego odchylenia od łąty z dokładnością do 1 mm, na zgodność z wymaganiami podanymi w p-kcie 5.3 specyfikacji technicznej. Wypukłości i wgłębienia na powierzchni podkładu powinny być nie większe niż 2 mm. Pęknięcia na powierzchni o szerokości powyżej 2 mm powinny być wypełnione. Zapylenie powierzchni należy ocenić przez przetarcie powierzchni suchą, czystą ręką.

Sprawdzenie wytrzymałości podłoża na odrywanie powinno być wykonane zgodnie z wymaganiami szczegółowej specyfikacji technicznej.

Wilgotność i temperaturę podłoża należy ocenić przy użyciu odpowiednich przyrządów (wilgotnościomierz, termometr).

Sprawdzenie wielkości promienia zaokrąglenia lub wielkości skosów styków różnych płaszczyzn podłoża należy przeprowadzić za pomocą szablonu, na zgodność z wymaganiami podanymi w p-kcie 5.3.

Pozostałe badania należy przeprowadzić metodami opisanymi w odpowiednich szczegółowych specyfikacjach technicznych.

Wyniki badań powinny być porównane z wymaganiami podanymi w pkt. 5.3. szczegółowej specyfikacji technicznej, odnotowane w formie protokołu kontroli, wpisane do dziennika budowy i akceptowane przez inspektora nadzoru.

6.3. Badania w czasie robót

Badania w czasie robót polegają na sprawdzeniu zgodności wykonywanych robót hydroizolacyjnych z dokumentacją projektową, szczegółową specyfikacją techniczną i instrukcjami producentów wyrobów stosowanych do izolacji. W odniesieniu do izolacji wielowarstwowych badania te powinny być przeprowadzane przy wykonywaniu każdej warstwy. Powinny one obejmować sprawdzenie:

- przestrzegania warunków prowadzenia prac hydroizolacyjnych podanych w p-ku 5.4. niniejszej ST,
- poprawności zagruntowania podłoża oraz wykonania poszczególnych warstw w sposób zapewniający ich ciągłość i szczelność,
- poprawności obrobienia i uszczelnienia przerw roboczych i dylatacji konstrukcyjnych budynku,
- poprawności obrobienia przebić i przejść przewodów, rur lub innych elementów budowlanych przez izolację,
- na bieżąco, w trakcie realizacji każdej warstwy, ilości zużywanych materiałów izolacyjnych,
- przestrzegania pozostałych wymagań dotyczących wykonania robót hydroizolacyjnych podanych w punkcie 5.5. szczegółowej specyfikacji technicznej, w tym: wymagań dotyczących stosowanych materiałów, ilości i grubości nanoszonych warstw, wielkości zakładów, dokładności sklejenia poszczególnych warstw itp.

6.4. Badania w czasie odbioru robót

Badania w czasie odbioru robót przeprowadza się celem oceny czy spełnione zostały wszystkie wymagania dotyczące wykonanych robót hydroizolacyjnych, w szczególności w zakresie:

- zgodności z dokumentacją projektową, ST i wprowadzonymi zmianami, które naniesiono w dokumentacji powykonawczej,
- jakości zastosowanych materiałów i wyrobów,
- prawidłowości przygotowania podłoża,
- prawidłowości wykonania izolacji przeciwwilgociowych i wodochronnych oraz warstw ochronnych i dociskowych,
- sposobu wykonania i uszczelnienia przebić i przejść przez izolację, przerw roboczych, dylatacji i zakończeń krawędzi izolacji oraz obróbek blacharskich hydroizolacji.

Przy badaniach w czasie odbioru robót pomocne są wyniki badań dokonanych przed przystąpieniem do robót i w trakcie ich wykonywania.

Badania izolacji powłokowych z mas przy ich odbiorze należy przeprowadzać po ich całkowitym wyschnięciu i utwardzeniu.

Badania techniczne należy przeprowadzać w temperaturze powietrza co najmniej +5°C i przy wilgotności względnej powietrza nie przekraczającej 65%.

Ocena jakości izolacji przeciwwilgociowych i wodochronnych obejmuje:

- sprawdzenie wyglądu zewnętrznego (równości, ciągłości, miejsc przebić i dylatacji oraz zakończeń krawędzi izolacji),

- sprawdzenie ilości warstw i ich grubości,
- sprawdzenie szczelności izolacji,
- sprawdzenie przyczepności lub przylegania izolacji do podłoża,
- sprawdzenie pozostałych wymagań określonych w pkt. 5.5. specyfikacji technicznej.

Badania odbiorowe należy przeprowadzić metodami określonymi w szczegółowej specyfikacji technicznej.

Sprawdzenie przylegania izolacji do podłoża można przeprowadzić wzrokowo i za pomocą młotka drewnianego przez lekkie opukiwanie warstwy izolacji w 3 dowolnie wybranych miejscach na każde 10-20 m² powierzchni zaizolowanej lub metodą niszczącą określoną w PN-92/B-01814.

Przy opukiwaniu młotkiem charakterystyczny głuchy dźwięk świadczy o nieprzyleganiu i niezwiązaniu izolacji z podłożem.

Sprawdzenia grubości powłok wykonywanych z mas hydroizolacyjnych można dokonać metodami nieniszczącymi w trakcie ich nakładania (20 punktów kontrolnych na obiekt lub 100 m² izolowanej powierzchni) lub niszczącymi (poprzez wycięcie próbek) po ich wyschnięciu, wykonując co najmniej 1 pomiar na 25 m² powłoki lecz nie mniej niż 5 na jednym obiekcie.

7. WYMAGANIA DOTYCZĄCE PRZEDMIARU I OBMIARU ROBÓT

7.1. Ogólne zasady przedmiaru i obmiaru podano w ST „Wymagania ogólne” Kod CPV 45000000-7, pkt 7

7.2. Szczegółowe zasady obmiaru robót hydroizolacyjnych w podziemnej części i przyziemiu budynku

Izolacje przeciwwilgociowe i przeciwwodne oblicza się w metrach kwadratowych izolowanej powierzchni w rozwinięciu. Wymiary powierzchni przyjmuje się w świetle surowych murów. Z obliczonej powierzchni potrąca się powierzchnie otworów, słupów, pilastrów itp. większe od 1 m². Izolacje szczelin dylatacyjnych oraz wykonanie faset, o ile stanowią one odrębne pozycje przedmiarowe, oblicza się w metrach.

8. SPOSÓB ODBIORU ROBÓT

8.1. Ogólne zasady odbioru robót podano w ST „Wymagania ogólne” Kod CPV 45000000, pkt 8

8.2. Odbiór robót zanikających i ulegających zakryciu

Przy robotach związanych z wykonywaniem izolacji przeciwwilgociowych i wodochronnych elementami ulegającymi zakryciu są podłoża i poszczególne warstwy w izolacjach wielowarstwowych. Odbiór podłoży musi być dokonany przed rozpoczęciem robót hydroizolacyjnych, natomiast odbiór każdej ulegającej zakryciu warstwy izolacji wielowarstwowej po jej wykonaniu, a przed ułożeniem kolejnej warstwy.

W trakcie odbioru podłóży należy przeprowadzić badania wymienione w pkt. 6.2.2. niniejszej specyfikacji. Wyniki badań należy porównać z wymaganiami dotyczącymi podłóży pod izolację przeciwwilgociową i wodochronną, określonymi w pkt. 5.3.

W trakcie odbiorów kolejnych warstw izolacji wielowarstwowych należy przeprowadzić badania wymienione w pkt. 6.3. niniejszej specyfikacji. Wyniki badań należy porównać z wymaganiami dotyczącymi poszczególnych warstw izolacji, podanymi w pkt. 5.5. niniejszej specyfikacji.

Jeżeli wszystkie pomiary i badania dały wynik pozytywny można uznać podłóża lub poszczególne warstwy izolacji wielowarstwowych za wykonane prawidłowo, tj. zgodnie z dokumentacją projektową oraz ST i zezwolić na przystąpienie do kolejnego etapu robót hydroizolacyjnych.

Jeżeli chociaż jeden wynik badań jest negatywny podłóża lub kolejna warstwa izolacji wielowarstwowej nie powinny być odebrane. W takim przypadku należy ustalić zakres prac i rodzaje materiałów koniecznych do usunięcia nieprawidłowości. Po wykonaniu ustalonego zakresu prac należy ponownie przeprowadzić badania nie odebranego podłóża lub nie przyjętej warstwy hydroizolacji.

Wszystkie ustalenia związane z dokonaniem odbiorem robót ulegających zakryciu oraz materiałów należy zapisać w dzienniku budowy lub protokole podpisanym przez przedstawicieli inwestora (inspektor nadzoru) i wykonawcy (kierownik budowy).

8.3. Odbiór częściowy

Odbiór częściowy polega na ocenie ilości i jakości części robót. Odbioru częściowego robót dokonuje się dla zakresu określonego w dokumentach umownych, według zasad jak przy odbiorze ostatecznym robót.

Celem odbioru częściowego jest wczesne wykrycie ewentualnych usterek w realizowanych robotach i ich usunięcie przed odbiorem końcowym.

Odbiór częściowy robót jest dokonywany przez inspektora nadzoru w obecności kierownika budowy.

Protokół odbioru częściowego jest podstawą do dokonania częściowego rozliczenia robót, jeżeli umowa taką formę przewiduje.

8.4. Odbiór ostateczny (końcowy)

Odbiór końcowy stanowi ostateczną ocenę rzeczywistego wykonania robót w odniesieniu do ich zakresu (ilości), jakości i zgodności z dokumentacją projektową oraz szczegółową specyfikacją techniczną.

Odbiór ostateczny przeprowadza komisja powołana przez zamawiającego, na podstawie przedłożonych dokumentów, wyników badań oraz dokonanej oceny wizualnej. Zasady i terminy powoływania komisji oraz czas jej działania powinna określać umowa.

Wykonawca robót obowiązany jest przedłożyć komisji następujące dokumenty:

- dokumentację projektową z naniesionymi zmianami dokonanymi w toku wykonywania robót,

- szczegółowe specyfikacje techniczne ze zmianami wprowadzonymi w trakcie wykonywania robót,
- dziennik budowy i książki obmiarów z zapisami dokonywanymi w toku prowadzonych robót,
- dokumenty świadczące o dopuszczeniu do obrotu i powszechnego zastosowania użytych materiałów i wyrobów budowlanych,
- protokoły odbioru robót ulegających zakryciu,
- protokoły odbiorów częściowych,
- instrukcje producentów dotyczące zastosowanych materiałów,
- wyniki badań laboratoryjnych i ekspertyz.

W toku odbioru komisja obowiązana jest zapoznać się z przedłożonymi dokumentami, przeprowadzić badania zgodnie z wytycznymi podanymi w pkt. 6.4. niniejszej ST, porównać je z wymaganiami podanymi w pkt. 5.5. oraz dokonać oceny wizualnej.

Roboty hydroizolacyjne podziemnej części i przyziemia budynku powinny być odebrane, jeżeli wszystkie wyniki badań są pozytywne, a dostarczone przez wykonawcę dokumenty są kompletne i prawidłowe pod względem merytorycznym.

Jeżeli chociażby jeden wynik badań był negatywny hydroizolacja nie powinna być przyjęta. W takim wypadku należy przyjąć jedno z następujących rozwiązań:

- jeżeli to możliwe należy ustalić zakres prac korygujących, usunąć niezgodności izolacji z wymaganiami określonymi w pkt. 5.5. i przedstawić ją ponownie do odbioru,
- jeżeli odchylenia od wymagań nie zagrażają bezpieczeństwu użytkownika, nie powodują nieszczelności hydroizolacji oraz nie ograniczają jej trwałości, zamawiający może wyrazić zgodę na dokonanie odbioru końcowego z jednoczesnym obniżeniem wartości wynagrodzenia w stosunku do ustaleń umownych,
- w przypadku, gdy nie są możliwe podane wyżej rozwiązania wykonawca zobowiązany jest usunąć wadliwie wykonaną izolację przeciwwilgociową lub wodochronną, wykonać ją ponownie i powtórnie zgłosić do odbioru.

W przypadku niekompletności dokumentów odbiór może być dokonany po ich uzupełnieniu.

Z czynności odbioru sporządza się protokół podpisany przez przedstawicieli zamawiającego i wykonawcy. Protokół powinien zawierać:

- ustalenia podjęte w trakcie prac komisji,
- ocenę wyników badań,
- wykaz wad i usterek ze wskazaniem sposobu ich usunięcia,
- stwierdzenie zgodności lub niezgodności wykonania robót hydroizolacyjnych z zamówieniem.

Protokół odbioru końcowego jest podstawą do dokonania rozliczenia końcowego pomiędzy zamawiającym a wykonawcą.

8.5. Odbiór po upływie okresu rękojmi i gwarancji

Celem odbioru po okresie rękojmi i gwarancji jest ocena stanu izolacji przeciwwilgociowej i wodochronnej w części podziemnej i przyziemiu budynku po użytkowaniu w tym okresie oraz ocena wykonywanych w tym okresie ewentualnych robót poprawkowych, związanych z usuwaniem zgłoszonych wad.

Odbiór po upływie okresu rękojmi i gwarancji jest dokonywany na podstawie oceny wizualnej izolacji, z uwzględnieniem zasad opisanych w pkt. 8.4. „Odbiór ostateczny (końcowy)”.

Pozytywny wynik odbioru pogwarancyjnego jest podstawą do zwrotu kaucji gwarancyjnej, negatywny do dokonania potrąceń wynikających z obniżonej jakości robót.

Przed upływem okresu gwarancyjnego zamawiający powinien zgłosić wykonawcy wszystkie zauważone wady w wykonanych robotach hydroizolacyjnych.

9. PODSTAWA ROZLICZENIA ROBÓT PODSTAWOWYCH, TYMCZASOWYCH I PRAC TOWARZYSZĄCYCH

9.1. Ogólne ustalenia dotyczące podstawy płatności podano w ST „Wymagania ogólne” Kod CPV 45000000, pkt 9

9.2. Zasady rozliczenia i płatności

Rozliczenie robót hydroizolacyjnych może być dokonane jednorazowo po wykonaniu pełnego zakresu robót i ich końcowym odbiorze lub etapami określonymi w umowie, po dokonaniu odbiorów częściowych robót.

Ostateczne rozliczenie umowy pomiędzy zamawiającym a wykonawcą następuje po dokonaniu odbioru pogwarancyjnego.

Podstawę rozliczenia oraz płatności wykonanego i odebranego zakresu robót hydroizolacyjnych w podziemnej części i przyziemiu budynku stanowi wartość tych robót obliczona na podstawie:

- określonych w dokumentach umownych (ofercie) cen jednostkowych i ilości robót zaakceptowanych przez zamawiającego i obmierzonych zgodnie z pkt. 7.2. szczegółowej specyfikacji technicznej,
- ustalonej w umowie kwoty ryczałtowej za określony zakres robót.

Ceny jednostkowe wykonania robót hydroizolacyjnych lub kwoty ryczałtowe obejmujące izolacje przeciwwilgociowe i wodochronne w podziemnej części i przyziemiu budynku uwzględniają:

- przygotowanie stanowiska roboczego,
- dostarczenie materiałów, narzędzi i sprzętu,
- obsługę sprzętu nieposiadającego etatowej obsługi,
- ustawienie i przestawienie drabin oraz lekkich rusztowań przestawnych umożliwiających wykonanie robót na wysokości do 4,5 m, od poziomu ich ustawienia,
- zabezpieczenie elementów nie przeznaczonych do izolowania,

- przygotowanie materiałów izolacyjnych i materiałów pomocniczych,
- przygotowanie podłoży,
- demontaż przed robotami hydroizolacyjnymi i montaż po wykonaniu robót elementów, które wymagają zdemontowania w celu wykonania prac izolacyjnych,
- wykonanie prac hydroizolacyjnych,
- usunięcie wad i usterek oraz naprawienie uszkodzeń powstałych w czasie wykonywania robót,
- uporządkowanie miejsca wykonywania robót,
- usunięcie pozostałości, resztek i odpadów materiałów w sposób podany w szczegółowej specyfikacji technicznej,
- likwidację stanowiska roboczego,
- utylizację opakowań i resztek materiałów zgodnie ze wskazaniem ich producentów i wymaganiami szczegółowej specyfikacji technicznej.

W kwotach ryczałtowych ujęte są również koszty ewentualnego obniżenia poziomu zwierciadła wody gruntowej oraz koszty montażu, demontażu i pracy rusztowań niezbędnych do wykonania robót hydroizolacyjnych na wysokości ponad 4,5 m od poziomu ich ustawienia.

Przy rozliczaniu robót hydroizolacyjnych według uzgodnionych cen jednostkowych koszty obniżenia poziomu zwierciadła wody gruntowej oraz koszty rusztowań mogą być uwzględnione w tych cenach lub stanowić podstawę oddzielnej płatności.

10. DOKUMENTY ODNIESIENIA

10.1. Normy

PN-69/B-10260 Izolacje bitumiczne. Wymagania i badania przy odbiorze.

PN-90/B-04615 Papy asfaltowe i smołowe – Metody badań.

PN-B-24000:1997 Dyspersyjna masa asfaltowo-kauczukowa.

PN-B-24002:1997 Asfaltowa emulsja anionowa.

PN-B-24002:1997/ Ap1:2001 Asfaltowa emulsja anionowa.

PN-B-24003:1997 Asfaltowa emulsja kationowa.

PN-B-24004:1997 Masa asfaltowo-aluminiowa.

PN-B-24004:1997/ Az1:2004 Masa asfaltowo-aluminiowa (Zmiana Az1).

PN-B-24005:1997 Asfaltowa masa zalewowa.

PN-B-24006:1997 Masa asfaltowo-kauczukowa.

PN-B-24008:1997 Masa uszczelniająca.

PN-B-24620:1998 Lepiki, masy i roztwory asfaltowe stosowane na zimno.

PN-B-24620:1998/ Az1:2004 Lepiki, masy i roztwory asfaltowe stosowane na zimno (Zmiana Az1).

PN-B-24625:1998 Lepik asfaltowy i asfaltowo-polimerowy z wypełniaczami stosowane na gorąco.

PN-89/B-27617 Papa asfaltowa na tekturze budowlanej.

PN-B-27617/A1:1997 Papa asfaltowa na tekturze budowlanej (Zmiana A1).

PN-91/B-27618 Papa asfaltowa zgrzewalna na osnowie zdwojonej przesywanej z tkaniny szklanej i welonu szklanego.

PN-92/B-27619 Papa asfaltowa na folii lub taśmie aluminiowej.

PN-B-27620:1998 Papa asfaltowa na welonie z włókien szklanych.

PN-B-27621:1998 Papa asfaltowa podkładowa na włókninie przesywanej.

PN-EN 13252:2002 Geotekstylia i wyroby pokrewne – właściwości wymagane w odniesieniu do wyrobów stosowanych w systemach drenażowych.

PN-EN 13252:2002/A1:2005 (U) Geotekstylia i wyroby pokrewne – właściwości wymagane w odniesieniu do wyrobów stosowanych w systemach drenażowych (Zmiana A1).

PN-EN 13969:2005 (U) Elastyczne wyroby wodochronne – Wyroby asfaltowe do izolacji przeciwwilgociowej łącznie z wyrobami z tworzyw sztucznych i kauczuku do izolacji przeciwwodnej elementów podziemnych – Definicje i właściwości.

PN-EN 1015-2:2000 Metody badań zapraw do murów – Pobieranie i przygotowanie próbek zapraw do badań.

PN-EN 1015-3:2000 Metody badań zapraw do murów – Określenie konsystencji świeżej zaprawy (za pomocą stolika rozplýwu).

PN-EN 1015-3:2000/A1:2005 Metody badań zapraw do murów – Określenie konsystencji świeżej zaprawy (za pomocą stolika rozplýwu) (Zmiana A1).

PN-EN 1015-4:2000 Metody badań zapraw do murów – Określenie konsystencji świeżej zaprawy (za pomocą penetrometru).

PN-EN 1015-12:2002 Metody badań zapraw do murów – Część 12: Określenie przyczepności do podłoża stwardniałych zapraw na obrzutkę i do tynkowania.

PN-EN 197-1:2002 Cement – Część 1: Skład, wymagania i kryteria zgodności dotyczące cementów powszechnego użytku.

PN-EN 197-1:2002/A1:2005 Cement – Część 1: Skład, wymagania i kryteria zgodności dotyczące cementów powszechnego użytku (Zmiana A1).

PN-EN 197-2:2002 Cement – Część 2: Ocena zgodności.

PN-EN 459-1:2003 Wapno budowlane – Część 1: Definicje, wymagania i kryteria zgodności.

PN-EN 1008-1:2004 Woda zarobowa do betonu. Specyfikacja pobierania próbek, badanie i ocena przydatności wody zarobowej do betonu, w tym wody odzyskanej z procesów produkcji betonu.

PN-EN 934-6:2002 Domieszki do betonu, zaprawy i zaczynu – Część 6: Pobieranie próbek, kontrola zgodności i ocena zgodności.

PN-EN 934-6:2002/A1:2006 (U) Domieszki do betonu, zaprawy i zaczynu – Część 6: Pobieranie próbek, kontrola zgodności i ocena zgodności.

PN-85/B-04500 Zaprawy budowlane – Badanie cech fizycznych i wytrzymałościowych.

PN-EN 1542-2000 Wyroby i systemy do ochrony i napraw konstrukcji betonowych – Metody badań – Pomiar przyczepności przez odrywanie.

PN-92/B-01814 Antykorozyjne zabezpieczenia w budownictwie – Konstrukcje betonowe i żelbetowe – Metoda badania przyczepności powłok ochronnych.

10.2. Ustawy

- Ustawa z dnia 16 kwietnia 2004 r. o wyrobach budowlanych (Dz. U. z 2004 r. Nr 92, poz. 881).
- Ustawa z dnia 30 sierpnia 2002 r. o systemie zgodności (tekst jednolity Dz. U. z 2004 r. Nr 204, poz. 2087).
- Ustawa z dnia 7 lipca 1994 r. Prawo budowlane (tekst jednolity Dz. U. z 2003 r. Nr 207, poz. 2016 z późn. zmianami).
- Ustawa z dnia 11 stycznia 2001 r. o substancjach i preparatach chemicznych (Dz. U. z 2001 r. Nr 11, poz. 84 z późn. zmianami).

10.3. Rozporządzenia

- Rozporządzenie Ministra Infrastruktury z dnia 02.09.2004 r. w sprawie szczegółowego zakresu i formy dokumentacji projektowej, specyfikacji technicznych wykonania i odbioru robót budowlanych oraz programu funkcjonalno-użytkowego (Dz. U. z 2004 r. Nr 202, poz. 2072, zmiana Dz. U. z 2005 r. Nr 75, poz. 664).
- Rozporządzenie Ministra Infrastruktury z dnia 26.06.2002 r. w sprawie dziennika budowy, montażu i rozbiórki, tablicy informacyjnej oraz ogłoszenia zawierającego dane dotyczące bezpieczeństwa pracy i ochrony zdrowia (Dz. U. z 2002 r. Nr 108, poz. 953 z późniejszymi zmianami).
- Rozporządzenie Ministra Infrastruktury z dnia 11 sierpnia 2004 r. w sprawie sposobów deklarowania zgodności wyrobów budowlanych oraz sposobu znakowania ich znakiem budowlanym (Dz. U. z 2004 r. Nr 198, poz. 2041).
- Rozporządzenie Ministra Infrastruktury z 11 sierpnia 2004 r. w sprawie systemów oceny zgodności, wymagań, jakie powinny spełniać notyfikowane jednostki uczestniczące w ocenie zgodności oraz sposobu oznaczenia wyrobów budowlanych oznakowaniem CE (Dz. U. z 2004 r. Nr 195, poz. 2011).
- Rozporządzenie Ministra Infrastruktury z dnia 23 czerwca 2003 r. w sprawie informacji dotyczącej bezpieczeństwa i ochrony zdrowia oraz planu bezpieczeństwa i ochrony zdrowia (Dz. U. z 2003 r. Nr 120, poz. 1126).
- Rozporządzenie Ministra Infrastruktury z dnia 12 kwietnia 2002 r. w sprawie warunków technicznych, jakim powinny odpowiadać budynki i ich usytuowanie (Dz. U. z 2002 r. Nr 75, poz. 690 z późn. zmianami).

- Rozporządzenie Ministra Zdrowia z dnia 3 lipca 2002 r. w sprawie karty charakterystyki substancji niebezpiecznej i preparatu niebezpiecznego (Dz. U. z 2002 r. Nr 140, poz. 1171, z późn. zmianami).
- Rozporządzenie Ministra Zdrowia z dnia 2 września 2003 r. w sprawie oznakowania opakowań substancji niebezpiecznych i preparatów niebezpiecznych (Dz. U. z 2003 r. Nr 173, poz. 1679, z późn. zmianami).

10.4. Inne dokumenty i instrukcje

- Warunki techniczne wykonania i odbioru robót budowlano-montażowych (tom I, część 3) Arkady, Warszawa 1990 r.
- Warunki techniczne wykonania i odbioru robót budowlanych ITB część C: Zabezpieczenia i izolacje. Zeszyt 5: Izolacje przeciwwilgociowe i wodochronne części podziemnych budynków. Warszawa 2005 r.
- Specyfikacja techniczna wykonania i odbioru robót budowlanych. Wymagania ogólne. Kod CPV 45000000-7. Wydanie II, OWEOB Promocja – 2005 r.

**SPECYFIKACJE TECHNICZNE
WYKONANIA I ODBIORU ROBÓT BUDOWLANYCH**

**Kod CPV 45442100-8
ROBOTY MALARSKIE**

1. CZĘŚĆ OGÓLNA

1.1. Nazwa nadana zamówieniu przez zamawiającego

Zmiana sposobu użytkowania wraz z przebudową i rozbudową części budynku Miejskiego Klubu Sportowego Łędziny z przeznaczeniem na Miejskie Przedszkole nr 1 z Oddziałami Integracyjnymi oraz przebudowa części budynku Miejskiego Klubu Sportowego Łędziny na potrzeby klubu wraz z zagospodarowaniem terenu i infrastrukturą techniczną.

1.2. Przedmiot ST

Przedmiotem niniejszej standardowej specyfikacji technicznej (ST) są wymagania dotyczące wykonania i odbioru robót malarskich realizowanych wewnątrz i na zewnątrz obiektów budowlanych nie narażonych na agresję chemiczną. Specyfikacja techniczna (ST) nie dotyczy wykonywania zabezpieczenia chemoodpornego i antykorozyjnego obiektów budowlanych.

1.3. Przedmiot i zakres robót objętych ST

Specyfikacja dotyczy wykonania malowania wewnętrznego (wewnątrz pomieszczeń) i zewnętrznego (wystawionego na bezpośrednie działanie czynników atmosferycznych) obiektów budowlanych nie narażonych na agresję chemiczną i obejmuje wykonanie następujących czynności:

- przygotowanie podłoża (wg pkt. 5.3.),
- wykonanie powłok malarskich.

Przedmiotem specyfikacji jest określenie wymagań odnośnie właściwości materiałów wykorzystywanych do robót malarskich, wymagań i sposobów oceny podłoża, wymagań dotyczących wykonania powłok malarskich wewnętrznych i zewnętrznych powierzchni obiektów oraz ich odbiorów.

Specyfikacja nie obejmuje wymagań dotyczących zabezpieczenia chemoodpornego i antykorozyjnego obiektów budowlanych oraz powłok malarskich wykonywanych według metod opatentowanych lub zaprojektowanych indywidualnie dla konkretnego obiektu.

1.4. Określenia podstawowe

Określenia podane w niniejszej Specyfikacji są zgodne z odpowiednimi normami oraz określeniami podanymi w ST „Wymagania ogólne” Kod CPV 45000000-7, pkt 1.4, a także zdefiniowanymi poniżej:

Podłoże malarskie - surowa, zagruntowana lub wygładzona (np. szpachlówką) powierzchnia (np. muru, tynku, betonu, drewna, płyt drewnopodobnych, itp.), na której będzie wykonywana powłoka malarska.

Powłoka malarska - stwardniała warstwa farby, lakieru lub emalii nałożona i rozprowadzona na podłożu, decydująca o właściwościach użytkowych i walorach estetycznych pomalowanej powierzchni.

Farba - płynna lub półpłynna zawiesina bądź mieszanina bardzo rozdrobnionych ciał stałych (np. pigmentu - barwnika i różnych wypełniaczy) w roztworze spoiwa.

Lakier - niepigmentowany roztwór koloidalny (np. żywic, olejów, poliestrów), który tworzy powłokę transparentną po pokryciu nim powierzchni i wyschnięciu.

Emalia - lakier barwiony pigmentami, zastygający w szklistą powłokę.

Pigment - naturalna lub sztuczna substancja barwna bądź barwiąca, która nadaje kolor farbom lub emaliom.

Farba dyspersyjna - zawiesina pigmentów i wypełniaczy w dyspersji wodnej polimeru z dodatkiem środków pomocniczych.

Farba na rozpuszczalnikowych spoiwach żywicznych – zawiesina pigmentów i obciążników w spoiwie żywicznym, rozcieńczanym rozpuszczalnikami organicznymi (np. benzyną lakową, terpentyną itp.).

Farba i emalie na spoiwach żywicznych rozcieńczalne wodą – zawiesina pigmentów i obciążników w spoiwie żywicznym, rozcieńczalne wodą.

Farba na spoiwach mineralnych – mieszanina spoiwa mineralnego (np. wapna, cementu, szkła wodnego itp.), pigmentów, wypełniaczy oraz środków pomocniczych i modyfikujących, przygotowana w postaci suchej, przeznaczonej do zarobienia wodą lub w postaci ciekłej, gotowej do stosowania mieszanki.

Farba na spoiwach mineralno-organicznych – mieszanina spoiw mineralnych i organicznych (np. dyspersji wodnej żywic, kleju kazeinowego, kleju kostnego itp.), pigmentów, wypełniaczy oraz środków pomocniczych; produkowana w postaci suchych mieszanek lub past do zarobienia wodą.

1.5. Ogólne wymagania dotyczące robót

Wykonawca robót jest odpowiedzialny za jakość ich wykonania oraz za zgodność z dokumentacją projektową, specyfikacjami technicznymi i poleceniami Inspektora nadzoru. Ogólne powszechnie stosowane wymagania dotyczące robót podano w ST „Wymagania ogólne” Kod CPV 45000000-7, pkt. 1.5.

1.6. Dokumentacja robót malarskich

Roboty malarskie należy wykonywać na podstawie dokumentacji, której wykaz oraz podstawy prawne sporządzenia podano w ST „Wymagania ogólne” Kod CPV 45000000-7, pkt. 1.6.

Dokumentacja powinna w szczególności zawierać:

- kolorystykę, wzornictwo i lokalizację powłok malarskich,
- warunki użytkowania powłok malarskich.

2. WYMAGANIA DOTYCZĄCE WŁAŚCIWOŚCI MATERIAŁÓW

2.1. Ogólne wymagania dotyczące materiałów, ich pozyskiwania i składowania podano w ST „Wymagania ogólne” Kod CPV 45000000-7, pkt 2

2.2. Rodzaje materiałów

Wszystkie materiały do wykonania robót malarskich powinny odpowiadać wymaganiom zawartym w dokumentach odniesienia (normach, aprobatach technicznych).

2.2.1. Materiały do malowania wewnątrz obiektów budowlanych

Do malowania powierzchni wewnątrz obiektów można stosować:

- farby dyspersyjne odpowiadające wymaganiom normy PN-C-81914:2002,
- farby olejne, ftalowe, ftalowe modyfikowane i ftalowe kopolimeryzowane styrenowe odpowiadające wymaganiom normy PN-C-81901:2002,
- emalie olejno-żywiczne, ftalowe, ftalowe modyfikowane i ftalowe kopolimeryzowane styrenowe odpowiadające wymaganiom normy PN-C-81607:1998,
- farby na spoiwach:
 - żywicznych rozpuszczalnikowych innych niż olejne i ftalowe,
 - żywicznych rozcieńczalnych wodą,
 - mineralnych bez lub z dodatkami modyfikującymi w postaci ciekłej lub suchych mieszanek do zarobienia wodą,

- mineralno-organicznych jedno- lub kilkuskładnikowe do rozcieńczania wodą, które powinny odpowiadać wymaganiom aprobat technicznych,
- lakiery wodorozcieńczalne odpowiadające wymaganiom normy PN-C-81802:2002,
- lakiery na spoiwach żywicznych rozpuszczalnikowych innych niż olejne i ftalowe, które powinny odpowiadać wymaganiom aprobat technicznych,
- środki gruntujące, które powinny odpowiadać wymaganiom aprobat technicznych.

2.2.2. Materiały do malowania zewnętrznych powierzchni obiektów budowlanych

Do malowania powierzchni zewnętrznych obiektów można stosować:

- farby dyspersyjne odpowiadające wymaganiom normy PN-C-81913:1998,
- farby olejne, ftalowe, ftalowe modyfikowane i ftalowe kopolimeryzowane styrenowe odpowiadające wymaganiom normy PN-C-81901:2002,
- emalie olejno-żywiczne, ftalowe, ftalowe modyfikowane i ftalowe kopolimeryzowane styrenowe odpowiadające wymaganiom normy PN-C-81607:1998,
- farby na spoiwach:
 - rozpuszczalnikowych żywicznych innych niż olejne i ftalowe,
 - mineralnych z dodatkami modyfikującymi w postaci suchych mieszanek do zarobienia wodą,
 - mineralno-organicznych jedno- lub kilkuskładnikowe do rozcieńczania wodą, które powinny odpowiadać wymaganiom normy PN-91/B-10102,
- farby i emalie na spoiwie żywicznym rozcieńczalne wodą, które powinny odpowiadać wymaganiom aprobat technicznych,
- farby na spoiwach mineralnych z dodatkami modyfikującymi w postaci ciekłej, które powinny odpowiadać wymaganiom aprobat technicznych,
- środki gruntujące, które powinny odpowiadać wymaganiom aprobat technicznych.

2.2.3. Materiały pomocnicze

Materiały pomocnicze do wykonywania robót malarskich to:

- rozcieńczalniki, w tym: woda, terpentyna, benzyna do lakierów i emalii, spirytus denaturowany, inne rozcieńczalniki przygotowane fabrycznie,
- środki do odtłuszczenia, mycia i usuwania zanieczyszczeń podłoża,
- środki do likwidacji zacieków i wykwitów,
- kity i masy szpachlowe do naprawy podłoża.

Wszystkie ww. materiały muszą mieć własności techniczne określone przez producenta lub odpowiadające wymaganiom odpowiednich aprobat technicznych bądź PN.

2.2.4. Woda

Do przygotowania farb zarabianych wodą należy stosować wodę odpowiadającą wymaganiom normy PN-EN 1008:2004 „Woda zarobowa do betonu – Specyfikacja pobierania próbek, badanie i ocena przydatności wody zarobowej do betonu, w tym wody odzyskanej z procesów produkcji betonu”.

Bez badań laboratoryjnych może być stosowana tylko wodociągowa woda pitna.

Niedozwolone jest użycie wód ściekowych, kanalizacyjnych, bagiennych oraz wód zawierających tłuszcze organiczne, oleje i muł.

2.3. Warunki przyjęcia na budowę materiałów i wyrobów do robót malarskich

Materiały i wyroby do robót malarskich mogą być przyjęte na budowę, jeśli spełniają następujące warunki:

- są zgodne z ich wyszczególnieniem i charakterystyką podaną w dokumentacji projektowej i specyfikacji technicznej (szczegółowej),
- są właściwie opakowane, firmowo zamknięte (bez oznak naruszenia zamknięć) i oznakowane (pełna nazwa wyrobu, ewentualnie nazwa handlowa oraz symbol handlowy wyrobu),
- spełniają wymagane właściwości wskazane odpowiednimi dokumentami odniesienia,
- producent dostarczył dokumenty świadczące o dopuszczeniu do obrotu i powszechnego lub jednostkowego zastosowania wyrobów oraz karty techniczne (katalogowe) wyrobów lub firmowe wytyczne (zalecenia) stosowania wyrobów,
- niebezpieczne wyroby malarskie i materiały pomocnicze, w zakresie wynikającym z Ustawy o substancjach i preparatach chemicznych z dnia 11 stycznia 2001 r. (Dz. U. Nr 11, poz. 84 z późn. zmianami), posiadają karty charakterystyki substancji niebezpiecznej, opracowane zgodnie z rozporządzeniem Ministra Zdrowia z dnia 3 lipca 2002 r. w sprawie karty charakterystyki substancji niebezpiecznej i preparatu niebezpiecznego (Dz. U. Nr 140, poz. 1171 z późn. zmianami),
- opakowania wyrobów zakwalifikowanych do niebezpiecznych spełniają wymagania podane w rozporządzeniu Ministra Zdrowia z dnia 2 września 2003 r. w sprawie oznakowania opakowań substancji niebezpiecznych i preparatów niebezpiecznych (Dz. U. Nr 173, poz. 1679, z późn. zmianami),
- spełniają wymagania wynikające z ich terminu przydatności do użycia (termin zakończenia robót malarskich powinien się kończyć przed zakończeniem podanych na opakowaniach terminów przydatności do stosowania odpowiednich wyrobów).

Przyjęcie materiałów i wyrobów na budowę powinno być potwierdzone wpisem do dziennika budowy lub protokołem przyjęcia materiałów.

2.4. Warunki przechowywania materiałów i wyrobów do robót malarskich

Materiały i wyroby do robót malarskich powinny być przechowywane i magazynowane zgodnie z instrukcją producenta oraz wymaganiami odpowiednich dokumentów odniesienia tj. norm bądź aprobat technicznych.

Pomieszczenie magazynowe do przechowywania materiałów i wyrobów opakowanych powinno być kryte, suche oraz zabezpieczone przed zawilgoceniem, opadami atmosferycznymi, przemarznięciem i przed działaniem promieni słonecznych.

Wyroby malarskie konfekcjonowane powinny być przechowywane w oryginalnych, zamkniętych opakowaniach w temperaturze powyżej +5°C a poniżej +35°C. Wyroby pakowane w worki powinny być układane na paletach lub drewnianej wentylowanej podłodze, w ilości warstw nie większej niż 10.

Jeżeli nie ma możliwości poboru wody na miejscu wykonywania robót, to wodę należy przechowywać w szczelnych i czystych pojemnikach lub cysternach. Nie wolno przechowywać wody w opakowaniach po środkach chemicznych lub w takich, w których wcześniej przetrzymywano materiały mogące zmienić skład chemiczny wody.

3. WYMAGANIA DOTYCZĄCE SPRZĘTU, MASZYN I NARZĘDZI

3.1. Ogólne wymagania dotyczące sprzętu podano w ST „Wymagania ogólne” Kod CPV 45000000-7, pkt 3

3.2. Sprzęt i narzędzia do wykonywania robót malarskich

Do wykonywania robót malarskich należy stosować:

- szczotki o sztywnym włosiu lub druciane do czyszczenia podłoża,
- szpachle i pace metalowe lub z tworzyw sztucznych,
- pędzle i wałki,
- mieszadła napędzane wiertarką elektryczną oraz pojemniki do przygotowania kompozycji składników farb,
- agregaty malarskie ze sprężarkami,
- drabiny i rusztowania.

4. WYMAGANIA DOTYCZĄCE TRANSPORTU

4.1. Ogólne wymagania dotyczące transportu podano w ST „Wymagania ogólne” Kod CPV 45000000-7, pkt 4

4.2. Transport i składowanie materiałów

Transport materiałów do robót malarskich w opakowaniach nie wymaga specjalnych urządzeń i środków transportu. W czasie transportu należy zabezpieczyć przewożone materiały w sposób wykluczający ich zawilgocenie i uszkodzenie opakowań. W przypadku dużych ilości materiałów zalecane jest przewożenie ich na paletach i użycie do załadunku oraz rozładunku urządzeń mechanicznych.

Do transportu farb i innych materiałów w postaci suchych mieszanek, w opakowaniach papierowych zaleca się używać samochodów zamkniętych. Do przewozu farb w innych opakowaniach można wykorzystywać samochody pokryte plandekami lub zamknięte.

5. WYMAGANIA DOTYCZĄCE WYKONANIA ROBÓT

5.1. Ogólne zasady wykonania robót podano w ST „Wymagania ogólne” Kod CPV 45000000-7, pkt 5

5.2. Warunki przystąpienia do robót malarskich

Do wykonywania robót malarskich można przystąpić po całkowitym zakończeniu poprzedzających robót budowlanych oraz po przygotowaniu i kontroli podłoża pod malowanie a także kontroli materiałów.

Wewnątrz budynku pierwsze malowanie ścian i sufitów można wykonywać po:

- całkowitym ukończeniu robót instalacyjnych, tj. wodociągowych, kanalizacyjnych, centralnego ogrzewania, gazowych, elektrycznych, z wyjątkiem założenia urządzeń sanitarnych (biały montaż) oraz armatury oświetleniowej (gniazdka, wyłączniki itp.),
- wykonaniu podłoża pod wykładziny podłogowe,
- ułożeniu podłóg drewnianych, tzw. białych,
- całkowitym dopasowaniu i wyregulowaniu stolarki, lecz przed oszkleniem okien itp., jeśli stolarka nie została wykończona fabrycznie.

Drugie malowanie można wykonywać po:

- wykonaniu tzw. białego montażu,
- ułożeniu posadzek (z wyjątkiem wykładzin dywanowych i wykładzin z tworzyw sztucznych) z przybiciem listew przyściennych i cokołów,
- oszkleniu okien, jeśli nie było to wykonane fabrycznie.

5.3. Wymagania dotyczące podłoży pod malowanie

5.3.1. Nieotynkowane mury z cegły lub z kamienia

Mury ceglane i kamienne pod względem dokładności wykonania powinny odpowiadać wymaganiom podanym w szczegółowej specyfikacji technicznej dla robót murowych. Spoiny muru powinny być całkowicie wypełnione zaprawą, równo z licem muru. Przed malowaniem wszelkie ubytki w murze powinny być uzupełnione.

Powierzchnia muru powinna być oczyszczona z zaschniętych grudek zaprawy, wystających poza jej obszar oraz resztek starej powłoki malarskiej.

Mur powinien być suchy czyli jego wilgotność, w zależności od rodzaju farby, którą wykonywana będzie powłoka malarska, nie może być większa od podanej w tablicy 1.

Tablica 1. Największa dopuszczalna wilgotność podłoży mineralnych przeznaczonych do malowania

Lp.	Rodzaj farby	Największa wilgotność podłoża, w % masy
1	Farby dyspersyjne, na spoiwach żywicznych rozcieńczalnych wodą	4
2	Farby na spoiwach żywicznych rozpuszczalnikowych	3
3	Farby na spoiwach mineralnych bez lub z dodatkami modyfikującymi w postaci suchych mieszanek rozcieńczalnych wodą lub w postaci ciekłej	6
4	Farby na spoiwach mineralno-organicznym	4

Powierzchnia muru powinna być odkurzona i odtłuszczona.

5.3.2. Beton

Powierzchnia powinna być oczyszczona z odstających grudek związanego betonu. Wystające lub widoczne elementy metalowe powinny być usunięte lub zabezpieczone farbą antykorozyjną. Uszkodzenia lub rakowate miejsca betonu powinny być naprawione zaprawą cementową lub specjalnymi mieszankami, na które wydano aprobaty techniczne.

Wilgotność podłoża betonowego, w zależności od rodzaju farby, którą wykonywana będzie powłoka malarska, nie może przekraczać wartości podanych w tablicy 1. Powierzchnia betonu powinna być odkurzona i odtłuszczona.

5.3.3. Tynki zwykłe

- 1) Nowe niemalowane tynki powinny odpowiadać wymaganiom określonym w szczegółowej specyfikacji technicznej dla robót tynkowych. Wszelkie uszkodzenia tynków powinny być usunięte przez wypełnienie odpowiednią zaprawą i zatarte do równej powierzchni. Powierzchnia tynków powinna być pozbawiona zanieczyszczeń (np. kurzu, rdzy, tłuszczu, wykwitów solnych).

- 2) Tynki malowane uprzednio farbami powinny być oczyszczone ze starej farby i wszelkich wykwitów oraz odkurzone i umyte wodą. Po umyciu powierzchnia tynków nie powinna wykazywać śladów starej farby ani pyłu po starej powłoce malarskiej. Uszkodzenia tynków należy naprawić odpowiednią zaprawą, zalecaną przez producenta wyrobów malarskich.
- 3) Wilgotność powierzchni tynków (malowanych jak i niemalowanych) nie powinna przekraczać wartości podanych w tablicy 1.
- 4) Wystające lub widoczne nieusuwalne elementy metalowe powinny być zabezpieczone antykorozyjnie.

5.3.4. Tynki pocienione powinny spełniać takie same wymagania jak tynki zwykłe.

5.3.5. Podłoża z drewna, materiałów drewnopochodnych powinny być niezmurszałe o wilgotności nie większej niż 12%, bez zepsutych lub wypadających sęków i zacieków żywicznych. Powierzchnia powinna być odkurzona i oczyszczona z plam tłuszczu, żywicy, starej farby i innych zanieczyszczeń. Ewentualne uszkodzenia powinny być naprawione szpachlówką, na którą wydano aprobatę techniczną.

5.3.6. Podłoża z płyt gipsowo-kartonowych powinny być odkurzone, bez plam tłuszczu i oczyszczone ze starej farby. Wkręty mocujące oraz styki płyt powinny być zaszpachlowane. Uszkodzone fragmenty płyt powinny być naprawione masą szpachlową, na którą wydana jest aprobatę techniczną.

5.3.7. Podłoża z płyt włóknisto-mineralnych powinny mieć wilgotność nie większą niż 4% oraz powierzchnię dokładnie odkurzoną, bez plam tłuszczu, wykwitów, rdzy i innych zanieczyszczeń. Wkręty mocujące nie powinny wystawać poza lico płyty, a ich główki powinny być zabezpieczone antykorozyjnie.

5.3.8. Elementy metalowe przed malowaniem powinny być oczyszczone ze zgorzeliny, rdzy, pozostałości zaprawy, gipsu oraz odkurzone i odtłuszczone.

5.4. Warunki prowadzenia robót malarskich

5.4.1. Warunki ogólne prowadzenia robót malarskich

Roboty malarskie powinny być prowadzone:

- przy pogodzie bezwietrznej i bez opadów atmosferycznych (w przypadku robót malarskich zewnętrznych),
- w temperaturze nie niższej niż +5°C, z dodatkowym zastrzeżeniem, że w ciągu doby nie nastąpi spadek temperatury poniżej 0°C,
- w temperaturze nie wyższej niż 25°C, z dodatkowym zastrzeżeniem, by temperatura podłoża nie przewyższyła 20°C (np. w miejscach bardzo nasłonecznionych).

W przypadku wystąpienia opadów w trakcie prowadzenia robót malarskich powierzchnie świeżo pomalowane (nie wyschnięte) należy osłonić.

Roboty malarskie można rozpocząć, jeżeli wilgotność podłoża przewidzianych pod malowanie nie przekracza odpowiednich wartości podanych w pkt. 5.3.

Prace malarskie na elementach metalowych można prowadzić przy wilgotności względnej powietrza nie większej niż 80%.

Przy wykonywaniu prac malarskich w pomieszczeniach zamkniętych należy zapewnić odpowiednią wentylację.

Roboty malarskie farbami, emaliami lub lakierami rozpuszczalnikowymi należy prowadzić z daleka od otwartych źródeł ognia, narzędzi oraz silników powodujących iskrzenie i mogących być źródłem pożaru.

Elementy, które w czasie robót malarskich mogą ulec uszkodzeniu lub zanieczyszczeniu, należy zabezpieczyć i osłonić przed zabrudzeniem farbami.

5.4.2. Wykonanie robót malarskich zewnętrznych

Roboty malarskie na zewnątrz obiektów budowlanych można rozpocząć, kiedy podłoża spełniają wymagania podane w pkt. 5.3., a warunki prowadzenia robót wymagania określone w pkt. 5.4.1.

Prace malarskie należy prowadzić zgodnie z instrukcją producenta farby, która powinna zawierać:

- informacje o ewentualnym środku gruntującym i o przypadkach, kiedy należy go stosować,
- sposób przygotowania farby do malowania,
- sposób nakładania farby, w tym informacje o narzędziach (np. pędzle, wałki, agregaty malarskie),
- krotność nakładania farby oraz jej zużycie na 1 m²,
- czas między nakładaniem kolejnych warstw,
- zalecenia odnośnie mycia narzędzi,
- zalecenia w zakresie bhp.

5.4.3. Wykonanie robót malarskich wewnętrznych

Wewnętrzne roboty malarskie można rozpocząć, kiedy podłoża spełniają wymagania podane w pkt. 5.3., a warunki prowadzenia robót wymagania określone w pkt. 5.4.1.

Prace malarskie należy prowadzić zgodnie z instrukcją producenta farb, zawierającą informacje wymienione w pkt. 5.4.2.

5.5. Wymagania dotyczące powłok malarskich

5.5.1. Wymagania w stosunku do powłok z farb dyspersyjnych

Powłoki z farb dyspersyjnych powinny być:

- a) niezmywalne przy stosowaniu środków myjących i dezynfekujących, odporne na tarcie na sucho i na szorowanie oraz na reemulgację,
- b) aksamitno-matowe lub posiadać nieznaczny połysk,
- c) jednolitej barwy, równomiernej, bez smug, plam, zgodne ze wzorcem producenta i dokumentacją projektową,
- d) bez uszkodzeń, prześwitów podłoża, śladów pędzla,
- e) bez złuszczeń, odstawania od podłoża oraz widocznych łączeń i poprawek,
- f) bez grudek pigmentów i wypełniaczy ulegających rozcieraniu.

Dopuszcza się chropowatość powłoki odpowiadającą rodzajowi faktury pokrywanego podłoża.

5.5.2. Wymagania w stosunku do powłok z farb na rozpuszczalnikowych spoiwach żywicznych oraz farb na spoiwach żywicznych rozcieńczalnych wodą

Powłoki te powinny być:

- a) odporne na zmywanie wodą ze środkiem myjącym, tarcie na sucho i na szorowanie,
- b) bez uszkodzeń, smug, plam, prześwitów i śladów pędzla,
- c) zgodne ze wzorcem producenta i dokumentacją projektową w zakresie barwy i połysku.

Dopuszcza się chropowatość powłoki odpowiadającą rodzajowi faktury pokrywanego podłoża. Przy jednowarstwowej powłoce malarskiej dopuszczalne są nieznaczne miejscowe prześwit podłoża.

Nie dopuszcza się w tego rodzaju powłokach:

- a) spękań,
- b) łuszczenia się powłok,
- c) odstawania powłok od podłoża.

5.5.3. Wymagania w stosunku do powłok wykonanych z farb mineralnych z dodatkami modyfikującymi lub bez, w postaci suchych mieszanek oraz farb na spoiwach mineralno-organicznym

Powłoki z farb mineralnych powinny:

- a) równomiernie pokrywać podłoża, bez prześwitów, plam i odprysków,
- b) nie ścierać się i nie obsypywać przy potarciu miękką tkaniną bawełnianą,
- c) nie mieć śladów pędzla,
- d) w zakresie barwy i połysku być zgodne z wzorcem producenta oraz dokumentacją projektową,
- e) być odporne na zmywanie wodą (za wyjątkiem farb wapiennych i cementowych bez dodatków modyfikujących),
- f) nie mieć przykrego zapachu.

Dopuszcza się w tego rodzaju powłokach:

- a) na powłokach wykonanych na elewacjach niejednolity odcień barwy powłoki w miejscach napraw tynku po hakach rusztowań, o powierzchni każdego z nich nie przekraczającej 20 cm²,
- b) chropowatość powłoki odpowiadającą rodzajowi faktury pokrywanego podłoża,
- c) odchylenia do 2 mm na 1 m oraz do 3 mm na całej długości na liniach styku odmiennych barw,
- d) ślady pędzla na powłokach jednowarstwowych.

5.5.4. Wymagania w stosunku do powłok z lakierów na spoiwach żywicznych wodorozcieńczalnych i rozpuszczalnikowych

Powłoki z lakierów powinny:

- a) mieć jednolity w odcieniu i połysku wygląd, zgodny z wzorcem producenta i dokumentacją projektową,
- b) nie mieć śladów pędzla, smug, plam, zacieków, uszkodzeń, pęcherzy i zmarszczeń,
- c) dobrze przylegać do podłoża,
- d) mieć odporność na zarysowania i wycieranie,
- e) mieć odporność na zmywanie wodą ze środkiem myjącym.

6. KONTROLA JAKOŚCI ROBÓT

6.1. Ogólne zasady kontroli jakości robót podano w ST „Wymagania ogólne” Kod CPV 45000000-7, pkt 6

6.2. Badania przed przystąpieniem do robót malarskich

Przed przystąpieniem do robót malarskich należy przeprowadzić badanie podłoża oraz materiałów, które będą wykorzystywane do wykonywania robót.

6.2.1. Badania podłoża pod malowanie

Badanie podłoża pod malowanie, w zależności od jego rodzaju, należy wykonywać w następujących terminach:

- dla podłoża betonowego nie wcześniej niż po 4 tygodniach od daty jego wykonania,
- dla pozostałych podłoży, po otrzymaniu protokołu z ich przyjęcia.

Badanie podłoża powinno być przeprowadzane po zamocowaniu i wbudowaniu wszystkich elementów przeznaczonych do malowania.

Kontrolą powinny być objęte w przypadku:

- murów ceglanych i kamiennych – zgodność wykonania z projektem budowlanym, dokładność wykonania zgodnie ze szczegółową specyfikacją techniczną robót murowych, wypełnienie spoin, wykonanie napraw i uzupełnień, czystość powierzchni, wilgotność muru,
- podłoży betonowych – dokładność i zgodność wykonania z projektem budowlanym oraz szczegółową specyfikacją techniczną robót betonowych, czystość powierzchni, wykonanie napraw i uzupełnień, wilgotność podłoża, zabezpieczenie elementów metalowych,
- tynków zwykłych i pocienionych – zgodność z projektem, równość i wygląd powierzchni z uwzględnieniem wymagań określonych w szczegółowej specyfikacji technicznej robót tynkowych, czystość powierzchni, wykonanie napraw i uzupełnień, zabezpieczenie elementów metalowych, wilgotność tynku,
- podłoży z drewna – wilgotność, stan podłoża, wygląd i czystość powierzchni, wykonanie napraw i uzupełnień,
- płyt gipsowo-kartonowych i włóknisto-mineralnych – wilgotność, wygląd i czystość powierzchni, wykonanie napraw i uzupełnień, wykończenie styków oraz zabezpieczenie wkretów,
- elementów metalowych – czystość powierzchni.

Dokładność wykonania murów należy badać metodami opisanymi w szczegółowej specyfikacji technicznej robót murowych.

Równość powierzchni tynków należy sprawdzać metodami podanymi w szczegółowej specyfikacji technicznej robót tynkowych.

Wygląd powierzchni podłoża należy oceniać wizualnie, z odległości około 1 m, w rozproszonym świetle dziennym lub sztucznym.

Zapylenie powierzchni (z wyjątkiem powierzchni metalowych) należy oceniać przez przetarcie powierzchni suchą, czystą ręką. W przypadku powierzchni metalowych do przetarcia należy używać czystej szmatki.

Wilgotność podłoża należy oceniać przy użyciu odpowiednich przyrządów. W przypadku wątpliwości należy pobrać próbkę podłoża i określić wilgotność metodą suszarkowo-wagową.

Wyniki badań powinny być porównane z wymaganiami podanymi w pkt. 5.3., odnotowane w formie protokołu kontroli, wpisane do dziennika budowy i akceptowane przez inspektora nadzoru.

6.2.2. Badania materiałów

Farby i środki gruntujące użyte do malowania powinny odpowiadać normom wymienionym w pkt. 2.2.1. - 2.2.4.

Bezpośrednio przed użyciem należy sprawdzić:

- czy dostawca dostarczył dokumenty świadczące o dopuszczeniu do obrotu i powszechnego lub jednostkowego zastosowania wyrobów używanych w robotach malarskich,
- terminy przydatności do użycia podane na opakowaniach,
- wygląd zewnętrzny farby w każdym opakowaniu.

Ocenę wyglądu zewnętrznego należy przeprowadzać wizualnie. Farba powinna stanowić jednorodną w kolorze i konsystencji mieszaninę.

Niedopuszczalne jest stosowanie farb, w których widać:

a) w przypadku farb ciekłych:

- skoagulowane spoiwo,
- nieroztarte pigmenty,
- grudki wypełniaczy (z wyjątkiem niektórych farb strukturalnych),
- kożuch,
- ślady pleśni,
- trwałe, nie dające się wymieszać osady,
- nadmierne, utrzymujące się spienienie,
- obce wtrącenia,
- zapach gnilny,

b) w przypadku farb w postaci suchych mieszanek:

- ślady pleśni,
- zbrylenie,
- obce wtrącenia,
- zapach gnilny.

6.3. Badania w czasie robót

Badania w czasie robót polegają na sprawdzaniu zgodności wykonywanych robót malarskich z dokumentacją projektową, wymaganiami niniejszej specyfikacji i instrukcjami producentów farb. Badania te w szczególności powinny dotyczyć sprawdzenia technologii wykonywanych robót w zakresie gruntowania podłoża i nakładania powłok malarskich.

6.4. Badania w czasie odbioru robót

Badania w czasie odbioru robót przeprowadza się celem oceny czy spełnione zostały wszystkie wymagania dotyczące wykonanych robót malarskich, w szczególności w zakresie:

- zgodności z dokumentacją projektową, specyfikacją techniczną (szczegółową) wraz z wprowadzonymi zmianami naniesionymi w dokumentacji powykonawczej,
- jakości zastosowanych materiałów i wyrobów,
- prawidłowości przygotowania podłoża,
- jakości powłok malarskich.

Przy badaniach w czasie odbioru robót należy wykorzystywać wyniki badań dokonanych przed przystąpieniem do robót i w trakcie ich wykonywania oraz zapisy w dzienniku budowy dotyczące wykonanych robót.

Badania powłok przy ich odbiorze należy przeprowadzać nie wcześniej niż po 14 dniach od zakończenia ich wykonywania.

Badania techniczne należy przeprowadzać w temperaturze powietrza co najmniej +5°C i przy wilgotności względnej powietrza nie przekraczającej 65%.

Ocena jakości powłok malarskich obejmuje:

- sprawdzenie wyglądu zewnętrznego,
- sprawdzenie zgodności barwy i połysku,
- sprawdzenie odporności na wycieranie,
- sprawdzenie przyczepności powłoki,
- sprawdzenie odporności na zmywanie.

Metody przeprowadzania badań powłok malarskich w czasie odbioru robót:

- a) sprawdzenie wyglądu zewnętrznego – wizualnie, okiem nieuzbrojonym w świetle rozproszonym z odległości około 0,5 m,
- b) sprawdzenie zgodności barwy i połysku – przez porównanie w świetle rozproszonym barwy i połysku wyschniętej powłoki z wzorcem producenta,
- c) sprawdzenie odporności powłoki na wycieranie – przez lekkie, kilkukrotne pocieranie jej powierzchni wełnianą lub bawełnianą szmatką w kolorze kontrastowym do powłoki. Powłokę należy uznać za odporną na wycieranie, jeżeli na szmatce nie wystąpiły ślady farby,
- d) sprawdzenie przyczepności powłoki:
 - na podłożach mineralnych i mineralno-włóknistych – przez wykonanie skalpelem siatki nacięć prostopadłych o boku oczka 5 mm, po 10 oczek w każdą stronę a następnie przetarciu pędzlem naciętej powłoki; przyczepność powłoki należy uznać za dobrą, jeżeli żaden z kwadracików nie wypadnie,
 - na podłożach drewnianych i metalowych – metodą opisaną w normie PN-EN ISO 2409:1999,
- e) sprawdzenie odporności na zmywanie – przez pięciokrotne silne potarcie powłoki mokrą namydloną szczotką z twardej szczeciny, a następnie dokładne splukanie jej wodą za pomocą miękkiego pędzla; powłokę należy uznać za odporną na zmywanie, jeżeli piana mydlana na szczotce nie ulegnie zabarwieniu oraz jeżeli po wyschnięciu cała badana powłoka będzie miała jednakową barwę i nie powstaną prześwity podłoża.

Wyniki badań powinny być porównane z wymaganiami podanymi w pkt. 5.5 i opisane w dzienniku budowy i protokole podpisanym przez przedstawicieli inwestora (zamawiającego) oraz wykonawcy.

7. WYMAGANIA DOTYCZĄCE PRZEDMIARU I OBMIARU ROBÓT

7.1. Ogólne zasady przedmiaru i obmiaru podano w ST „Wymagania ogólne” Kod CPV 45000000-7, pkt 7

7.2. Szczegółowe zasady obmiaru robót malarskich

Powierznię malowania oblicza się w metrach kwadratowych w rozwinięciu, według rzeczywistych wymiarów. Z obliczonej powierzchni nie potrąca się otworów i miejsc nie malowanych o powierzchni każdego z nich do 0,5 m².

Dla ścian i sufitów z profilami ciągnionymi lub ozdobami, okien i drzwi, elementów azurowych, grzejników i rur należy stosować uproszczone metody obmiaru.

Dla ścian i sufitów z profilami ciągnionymi lub wklejonymi ozdobami uproszczony sposób ich obmiaru polega na obliczeniu powierzchni rzutu i zwiększeniu uzyskanego wyniku przez zastosowanie współczynników podanych w tablicy 2.

Tablica 2. Współczynniki przeliczeniowe dla powierzchni z ozdobami

Lp.	Stosunek rzutu powierzchni ozdób do całej powierzchni ściany lub sufitu	Współczynnik
a	b	c
01	do 10%	1,10
02	do 20%	1,20
03	do 40%	1,40
04	ponad 40%	2,00

Powierznię dwustronnie malowanych wbudowanych okien i drzwi (skrzydeł z ościeżnicami wraz z ćwierćwałkami) oblicza się w metrach kwadratowych powierzchni w świetle wykończonych otworów (ościeży), stosując do uzyskanych wyników współczynniki z tablicy 3.

Tablica 3. Współczynniki przeliczeniowe dla stolarki okiennej i drzwiowej

Lp.	Nazwa elementu	Współczynnik
a	b	c
	Okna i drzwi balkonowe jednoramowe lub z pojedynczymi skrzydłami i ościeżnicami (łącznie z ćwierćwałkami)	
01	- bez szczeblin	1,30
02	- ze szczeblinami o powierzchni każdej szyby do 0,05 m ²	2,30
03	- ze szczeblinami o powierzchni każdej szyby do 0,10 m ²	1,90
04	- ze szczeblinami o powierzchni każdej szyby do 0,20 m ²	1,70
05	- ze szczeblinami o powierzchni każdej szyby ponad 0,20 m ²	1,50
	Okna i drzwi balkonowe z podwójnymi skrzydłami	
06	- bez szczeblin	1,90
07	- ze szczeblinami o powierzchni każdej szyby do 0,05 m ²	4,00
08	- ze szczeblinami o powierzchni każdej szyby do 0,10 m ²	3,20

09	- ze szczelinami o powierzchni każdej szyby do 0,20 m ²	2,75
10	- ze szczelinami o powierzchni każdej szyby ponad 0,20 m ²	2,30
Drzwi z ościeżnicami (łącznie ćwierćwałkami) i skrzydłami		
11	- pełnymi lub z jedną szybą o powierzchni do 0,2 m ²	2,10
12	- pełnymi z obramowaniem gładkim	2,50
13	- pełnymi z obramowaniem profilowanym	3,00
14	- szklonymi z dwiema lub więcej szybami o powierzchni do 0,1 m ² każdej szyby	2,50
15	- szklonymi z dwiema lub więcej szybami o powierzchni ponad 0,1 m ² każdej szyby	2,10
16	- całkowicie szklonymi z dolnym ramiakiem o wysokości do 30 cm	1,70

Malowanie opasek i wyłogów ościeży oblicza się odrębnie w metrach kwadratowych powierzchni w rozwinięciu. Powierzchnię dwustronnie malowanych elementów ażurowych (siatek, krat, balustrad itd.) oblicza się w metrach kwadratowych według jednostronnej powierzchni ich rzutu.

Malowanie obustronne żeber grzejników radiatorowych obmierza się jako podwójną powierzchnię prostokąta, opisanego na grzejniku (z wyjątkiem grzejników typu S-130 i T-1, dla których należy przyjmować potrójną powierzchnię opisanego prostokąta).

Malowanie rur o średnicy zewnętrznej do 30 cm obmierza się w metrach długości. Malowanie rur o większych średnicach zewnętrznych oblicza się w metrach kwadratowych ich powierzchni w rozwinięciu.

Uwaga: Można ustalić (przyjąć) inne zasady przedmiaru i obmiaru przedmiotowych robót. Mogą to być np. zasady określone w założeniach szczegółowych do rozdz. 15 KNR 2-02 lub do rozdz. 14 KNNR nr 2.

6. SPOSÓB ODBIORU ROBÓT

6.1. Ogólne zasady odbioru robót podano w ST „Wymagania ogólne” Kod CPV 45000000-7, pkt 8

6.2. Odbiór robót zanikających i ulegających zakryciu

Przy robotach związanych z wykonywaniem powłok malarskich elementem ulegającym zakryciu są podłóża. Odbiór podłóży musi być dokonany przed rozpoczęciem robót malarskich. W trakcie odbioru należy przeprowadzić badania wymienione w pkt. 6.2.1. niniejszej specyfikacji. Wyniki badań należy porównać z wymaganiami dotyczącymi podłóży pod malowanie, określonymi w pkt. 5.3. niniejszej specyfikacji.

Jeżeli wszystkie pomiary i badania dały wynik pozytywny można uznać podłóża za wykonane prawidłowo, tj. zgodnie z dokumentacją projektową oraz specyfikacją techniczną (szczegółową) i zezwolić na przystąpienie do robót malarskich.

Jeżeli chociaż jeden wynik badania jest negatywny podłóża nie powinno być odebrane. W takim przypadku należy ustalić zakres prac i rodzaje materiałów koniecznych do usunięcia nieprawidłowości podłóży. Po wykonaniu ustalonego zakresu prac należy ponownie przeprowadzić badanie podłóży.

Wszystkie ustalenia związane z dokonaniem odbiorem robót ulegających zakryciu (podłóży) oraz materiałów należy zapisać w dzienniku budowy lub protokole podpisanym przez przedstawicieli inwestora (inspektor nadzoru) i wykonawcy (kierownik budowy).

6.3. Odbiór częściowy

Odbiór częściowy polega na ocenie ilości i jakości wykonanej części robót. Odbioru częściowego robót dokonuje się dla zakresu określonego w dokumentach umownych, według zasad jak przy odbiorze ostatecznym robót.

Celem odbioru częściowego jest wczesne wykrycie ewentualnych usterek w realizowanych robotach i ich usunięcie przed odbiorem końcowym.

Odbiór częściowy robót jest dokonywany przez inspektora nadzoru w obecności kierownika budowy.

Protokół odbioru częściowego jest podstawą do dokonania częściowego rozliczenia robót (*jeżeli umowa taką formę przewiduje*).

6.4. Odbiór ostateczny (końcowy)

Odbiór końcowy stanowi ostateczną ocenę rzeczywistego wykonania robót w odniesieniu do ich zakresu (ilości), jakości i zgodności z dokumentacją projektową.

Odbiór ostateczny przeprowadza komisja powołana przez zamawiającego, na podstawie przedłożonych dokumentów, wyników badań oraz dokonanej oceny wizualnej.

Zasady i terminy powoływania komisji oraz czas jej działania powinna określać umowa.

Wykonawca robót obowiązany jest przedłożyć komisji następujące dokumenty:

- dokumentację projektową z naniesionymi zmianami dokonanymi w toku wykonywania robót,
- szczegółowe specyfikacje techniczne ze zmianami wprowadzonymi w trakcie wykonywania robót,
- dziennik budowy i książki obmiarów z zapisami dokonywanymi w toku prowadzonych robót,
- dokumenty świadczące o dopuszczeniu do obrotu i powszechnego zastosowania użytych materiałów i wyrobów budowlanych,
- protokoły odbioru podłóży,
- protokoły odbiorów częściowych,
- instrukcje producentów dotyczące zastosowanych materiałów,
- wyniki badań laboratoryjnych i ekspertyz.

W toku odbioru komisja obowiązana jest zapoznać się przedłożonymi dokumentami, przeprowadzić badania zgodnie z wytycznymi podanymi w pkt. 6.4 niniejszej ST, porównać je z wymaganiami podanymi w dokumentacji projektowej i pkt. 5.5 niniejszej specyfikacji technicznej oraz dokonać oceny wizualnej.

Roboty malarskie powinny być odebrane, jeżeli wszystkie wyniki badań są pozytywne, a dostarczone przez wykonawcę dokumenty są kompletne i prawidłowe pod względem merytorycznym.

Jeżeli chociażby jeden wynik badań był negatywny powłoka malarska nie powinna być przyjęta. W takim przypadku należy przyjąć jedno z następujących rozwiązań:

- jeżeli to możliwe należy ustalić zakres prac korygujących, usunąć niezgodności powłoki z wymaganiami określonymi w dokumentacji projektowej i pkt. 5.5 niniejszej specyfikacji technicznej oraz przedstawić powłokę ponownie do odbioru,
- jeżeli odchylenia od wymagań nie zagrażają bezpieczeństwu użytkownika i trwałości powłoki malarskiej zamawiający może wyrazić zgodę na dokonanie odbioru końcowego z jednoczesnym obniżeniem wartości wynagrodzenia w stosunku do ustaleń umownych,
- w przypadku, gdy nie są możliwe podane wyżej rozwiązania wykonawca zobowiązany jest do usunięcia wadliwie wykonanych robót malarskich, wykonania ich ponownie i powtórnego zgłoszenia do odbioru.

W przypadku niekompletności dokumentów odbiór może być dokonany po ich uzupełnieniu.

Z czynności odbioru sporządza się protokół podpisany przez przedstawicieli zamawiającego i wykonawcy. Protokół powinien zawierać:

- ustalenia podjęte w trakcie prac komisji,
- ocenę wyników badań,
- wykaz wad i usterek ze wskazaniem sposobu ich usunięcia,
- stwierdzenie zgodności lub niezgodności wykonania robót malarskich z zamówieniem.

Protokół odbioru końcowego jest podstawą do dokonania rozliczenia końcowego pomiędzy zamawiającym a wykonawcą.

6.5. Odbiór po upływie okresu rękojmi i gwarancji

Celem odbioru po okresie rękojmi i gwarancji jest ocena stanu powłok malarskich po użytkowaniu w tym okresie oraz ocena wykonywanych w tym okresie ewentualnych robót poprawkowych, związanych z usuwaniem zgłoszonych wad.

Odbiór po upływie okresu rękojmi i gwarancji jest dokonywany na podstawie oceny wizualnej powłok malarskich, z uwzględnieniem zasad opisanych w pkt. 8.4. „Odbiór ostateczny (końcowy)”.

Pozytywny wynik odbioru pogwarancyjnego jest podstawą do zwrotu kaucji gwarancyjnej, negatywny do dokonania potrąceń wynikających z obniżonej jakości robót.

Przed upływem okresu gwarancyjnego zamawiający powinien zgłosić wykonawcy wszystkie zauważone wady w wykonanych robotach malarskich.

9. PODSTAWA ROZLICZENIA ROBÓT PODSTAWOWYCH, TYMCZASOWYCH I PRAC TOWARZYSZĄCYCH

9.1. Ogólne ustalenia dotyczące podstawy rozliczenia robót podano w ST „Wymagania ogólne” Kod CPV 45000000-7, pkt 9

9.2. Zasady rozliczenia i płatności

Rozliczenie robót malarskich może być dokonane jednorazowo po wykonaniu pełnego zakresu robót i ich końcowym odbiorze lub etapami określonymi w umowie, po dokonaniu odbiorów częściowych robót.

Ostateczne rozliczenie umowy pomiędzy zamawiającym a wykonawcą następuje po dokonaniu odbioru pogwarancyjnego.

9.3. Podstawy rozliczenia wykonanego i odebranego zakresu robót malarskich

Wariant I

Podstawy rozliczenia robót malarskich stanowią określone w dokumentach umownych (ofercie) ceny jednostkowe i ilości robót zaakceptowane przez zamawiającego.

Ceny jednostkowe wykonania robót malarskich uwzględniają:

- przygotowanie stanowiska roboczego,
- dostarczenie do stanowiska roboczego materiałów, narzędzi i sprzętu,
- obsługę sprzętu,
- ustawienie i przestawienie drabin oraz lekkich rusztowań przestawnych umożliwiających wykonanie robót na wysokości do 5 m, od poziomu podłogi lub terenu,
- zabezpieczenie podłóg i innych elementów, nie przeznaczonych do malowania, przed zanieczyszczeniem i uszkodzeniem w trakcie wykonywania robót malarskich,
- przygotowanie farb, szpachlówek, gruntów i innych materiałów,
- ocenę i przygotowanie podłoża, zgodnie z wymaganiami dokumentacji projektowej i szczegółowej specyfikacji technicznej,
- próby kolorów,
- demontaż przed robotami malarskimi i montaż po wykonaniu robót elementów, które wymagają zdemontowania w celu wykonania prac malarskich np. skrzydeł okiennych i drzwiowych,
- wykonanie prac malarskich,
- usunięcie wad i usterek oraz naprawienie uszkodzeń powstałych w czasie wykonywania robót,
- oczyszczenie miejsca pracy z materiałów zabezpieczających oraz oczyszczenie niepotrzebnie zamalowanych elementów nie przeznaczonych do malowania,
- usunięcie pozostałości, resztek i odpadów materiałów w sposób podany w szczegółowej specyfikacji technicznej (*opisać sposób usunięcia pozostałości i odpadów*),
- likwidację stanowiska roboczego,
- koszty pośrednie, zysk kalkulacyjny i ryzyko.

Sposoby rozliczenia w cenach jednostkowych robót malarskich kosztów montażu, demontażu i pracy rusztowań niezbędnych do wykonania robót na wysokości powyżej 5 m od poziomu ich ustawienia:

Sposób I

Ceny jednostkowe robót **obejmują również** koszty montażu, demontażu i pracy rusztowań niezbędnych do wykonania robót na wysokości powyżej 5 m od poziomu ich ustawienia oraz koszty pomostów i barier zabezpieczających.

Sposób II

Ceny jednostkowe robót **nie obejmują** kosztów montażu, demontażu i pracy rusztowań do wykonania robót malarskich na wysokości powyżej 5 m od poziomu ich ustawienia a także pomostów i barier zabezpieczających. Koszty tych rusztowań, pomostów i barier będą rozliczane w oddzielnych pozycjach kosztorysu.

*Uwaga: W szczegółowej specyfikacji technicznej (SST) należy pozostawić tylko **sposób** rozliczenia rusztowań wybrany przez Zamawiającego.*

Ceny jednostkowe nie obejmują podatku VAT.

Wariant II

Podstawę rozliczania robót malarskich stanowi ustalona w umowie kwota ryczałtowa za określony zakres robót obejmujący roboty malarskie.

Kwota ryczałtowa obejmująca roboty malarskie uwzględnia koszty wykonania następujących prac malarskich oraz prac z nimi związanych takich jak:

- przygotowanie stanowiska roboczego,
- dostarczenie do stanowiska roboczego materiałów, narzędzi i sprzętu,
- obsługę sprzętu,
- ustawienie i przestawienie drabin lub montaż, demontaż i pracę rusztowań niezbędnych do wykonania robót malarskich, niezależnie od wysokości prowadzenia prac,
- zabezpieczenie podłóg i innych elementów, nie przeznaczonych do malowania, przed zanieczyszczeniem i uszkodzeniem w trakcie wykonywania robót malarskich,
- przygotowanie farb, szpachlówek, gruntów i innych materiałów,
- ocenę i przygotowanie podłoża, zgodnie z wymaganiami dokumentacji projektowej i szczegółowej specyfikacji technicznej,
- próby kolorów,
- demontaż przed robotami malarskimi i montaż po wykonaniu robót elementów, które wymagają zdemontowania w celu wykonania prac malarskich np. skrzydeł okiennych i drzwiowych,
- wykonanie prac malarskich,
- usunięcie wad i usterek oraz naprawienie uszkodzeń powstałych w czasie wykonywania robót,
- oczyszczenie miejsca pracy z materiałów zabezpieczających oraz oczyszczenie niepotrzebnie zamalowanych elementów nie przeznaczonych do malowania,
- usunięcie pozostałości, resztek i odpadów materiałów w sposób podany w szczegółowej specyfikacji technicznej (*opisać sposób usunięcia pozostałości i odpadów*),
- likwidację stanowiska roboczego,
- koszty pośrednie, zysk kalkulacyjny i ryzyko.

10. DOKUMENTY ODNIESIENIA

10.1. Normy

1. PN-91/B-10102 Farby do elewacji budynków – Wymagania i badania.
2. PN-EN ISO 2409:1999 Farby i lakiery – Metoda siatki naciąg.
3. PN-EN 13300:2002 Farby i lakiery – Wodne wyroby lakierowe i systemy powłokowe na wewnętrzne ściany i sufity – Klasyfikacja.
4. PN-C-81607:1998 Emalie olejno-żywiczne, ftalowe, ftalowe modyfikowane i ftalowe kopolimeryzowane styrenowe.
5. PN-C-81800:1998 Lakiery olejno-żywiczne, ftalowe modyfikowane i ftalowe kopolimeryzowane styrenowe.
6. PN-C-81801:1997 Lakiery nitrocelulozowe.
7. PN-C-81802:2002 Lakiery wodorozcieńczalne stosowane wewnątrz.
8. PN-C-81901:2002 Farby olejne i alkidowe.
9. PN-C-81913:1998 Farby dyspersyjne do malowania elewacji budynków.

10. PN-C-81914:2002 Farby dyspersyjne stosowane wewnątrz.

11. PN-EN 1008:2004 Woda zarobowa do betonu – Specyfikacja pobierania próbek, badanie i ocena przydatności wody zarobowej do betonu, w tym wody odzyskanej z procesów produkcji betonu.

10.2. Ustawy

- Ustawa z dnia 16 kwietnia 2004 r. o wyrobach budowlanych (Dz. U. z 2004 r. Nr 92, poz. 881).
- Ustawa z dnia 30 sierpnia 2002 r. o systemie oceny zgodności (tekst jednolity Dz. U. z 2004 sr. Nr 204, poz. 2087 z późn. zmianami).
- Ustawa z dnia 7 lipca 1994 r. Prawo budowlane (tekst jednolity Dz. U. z 2006 r. Nr 156, poz. 1118).
- Ustawa z dnia 11 stycznia 2001 r. o substancjach i preparatach chemicznych (Dz. U. z 2001 r. Nr 11, poz. 84 z późn. zmianami).

10.3. Rozporządzenia

- Rozporządzenie Ministra Infrastruktury z dnia 02.09.2004 r. w sprawie szczegółowego zakresu i formy dokumentacji projektowej, specyfikacji technicznych wykonania i odbioru robót budowlanych oraz programu funkcjonalno-użytkowego (Dz. U. z 2004 r. Nr 202, poz. 2072, zmiana Dz. U. z 2005 r. Nr 75, poz. 664).
- Rozporządzenie Ministra Infrastruktury z dnia 03.07.2003 r. w sprawie szczegółowego zakresu i formy projektu budowlanego (Dz. U. z 2003 r. Nr 120, poz. 1133).
- Rozporządzenie Ministra Infrastruktury z dnia 26.06.2002 r. w sprawie dziennika budowy, montażu i rozbiórki, tablicy informacyjnej oraz ogłoszenia zawierającego dane dotyczące bezpieczeństwa pracy i ochrony zdrowia (Dz. U. z 2002 r. Nr 108, poz. 953 z późniejszymi zmianami).
- Rozporządzenie Ministra Infrastruktury z dnia 11 sierpnia 2004 r. w sprawie sposobów deklarowania zgodności wyrobów budowlanych oraz sposobu znakowania ich znakiem budowlanym (Dz. U. z 2004 r. Nr 198, poz. 2041 z późn. zmianami).
- Rozporządzenie Ministra Infrastruktury z dnia 11 sierpnia 2004 r. w sprawie systemów oceny zgodności, wymagań, jakie powinny spełniać notyfikowane jednostki uczestniczące w ocenie zgodności, oraz sposobu oznaczania wyrobów budowlanych oznakowaniem CE (Dz. U. z 2004 r. Nr 195, poz. 2011).
- Rozporządzenie Ministra Infrastruktury z dnia 23 czerwca 2003 r. w sprawie informacji dotyczącej bezpieczeństwa i ochrony zdrowia oraz planu bezpieczeństwa i ochrony zdrowia (Dz. U. z 2003 r. Nr 120, poz. 1126).
- Rozporządzenie Ministra Infrastruktury z dnia 12 kwietnia 2002 r. w sprawie warunków technicznych, jakim powinny odpowiadać budynki i ich usytuowanie (Dz. U. z 2002 r. Nr 75, poz. 690 z późn. zmianami).
- Rozporządzenie Ministra Zdrowia z dnia 3 lipca 2002 r. w sprawie karty charakterystyki substancji niebezpiecznej i preparatu niebezpiecznego (Dz. U. z 2002 r. Nr 140, poz. 1171 z późn. zmianami).
- Rozporządzenie Ministra Zdrowia z dnia 2 września 2003 r. w sprawie oznakowania opakowań substancji niebezpiecznych i preparatów niebezpiecznych (Dz. U. z 2003 r. Nr 173, poz. 1679 z późn. zmianami).

10.4. Inne dokumenty i instrukcje

- Specyfikacja techniczna wykonania i odbioru robót budowlanych – Wymagania ogólne Kod CPV 45000000-7, wydanie II OWEOB Promocja – 2005 rok.
- Warunki techniczne wykonania i odbioru robót budowlanych, Część B – Roboty wykończeniowe, zeszyt 4 „Powłoki malarskie zewnętrzne i wewnętrzne”, wydanie ITB – 2003 rok.
- Warunki techniczne wykonania i odbioru robót budowlanych, tom 1, część 4, wydanie Arkady – 1990 rok.

**SPECYFIKACJE TECHNICZNE
WYKONANIA I ODBIORU ROBÓT BUDOWLANYCH
(STANDARDOWE)**

**Kod CPV 45262500-6
ROBOTY MURARSKIE**

1. CZĘŚĆ OGÓLNA

1.1. Nazwa nadana zamówieniu przez zamawiającego

Zmiana sposobu użytkowania wraz z przebudową i rozbudową części budynku Miejskiego Klubu Sportowego Łędziny z przeznaczeniem na Miejskie Przedszkole nr 1 z Oddziałami Integracyjnymi oraz przebudowa części budynku Miejskiego Klubu Sportowego Łędziny na potrzeby klubu wraz z zagospodarowaniem terenu i infrastrukturą techniczną.

1.2. Przedmiot ST

Specyfikacja Techniczna jest stosowana jako dokument przetargowy i kontraktowy przy zleceniu i realizacji robót związanych z inwestycją pod nazwą:

“Zmiana sposobu użytkowania wraz z przebudową i rozbudową części budynku Miejskiego Klubu Sportowego Łędziny z przeznaczeniem na Miejskie Przedszkole nr 1 z Oddziałami Integracyjnymi oraz przebudowa części budynku Miejskiego Klubu Sportowego Łędziny na potrzeby klubu wraz z zagospodarowaniem terenu i infrastrukturą techniczną.”

1.3. Zakres stosowania ST

Wymagania ogólne należy rozumieć i stosować w powiązaniu ze Specyfikacjami Technicznymi dla poszczególnych rodzajów robót.

Odstępstwa od wymagań podanych w niniejszej specyfikacji mogą mieć miejsce tylko w przypadkach prostych robót o niewielkim znaczeniu, dla których istnieje pewność, że podstawowe wymagania będą spełnione przy zastosowaniu metod wykonania wynikających z doświadczenia oraz uznanych reguł i zasad sztuki budowlanej oraz przy uwzględnieniu przepisów bhp.

1.4. Przedmiot i zakres robót objętych ST

Specyfikacja dotyczy wykonania konstrukcji murowych eksploatowanych w warunkach nie narażonych na destrukcyjne działanie środowiska korozyjnego i obejmuje wykonanie następujących czynności:

- przygotowanie zapraw,
- spajanie elementów murowych zaprawą.

Przedmiotem specyfikacji jest także określenie wymagań odnośnie właściwości materiałów wykorzystywanych do robót murowych oraz wymagań dotyczących wykonania i odbiorów konstrukcji murowych.

1.5. Określenia podstawowe

Określenia podane w niniejszej Specyfikacji są zgodne z odpowiednimi normami oraz określeniami podanymi w ST „Wymagania ogólne” Kod CPV 45000000-7, pkt 1.4, a także zdefiniowanymi poniżej:

Konstrukcja murowa – konstrukcja powstająca na placu budowy w wyniku ręcznego spojenia elementów murowych zaprawą murarską.

Element murowy – drobno- lub średniowymiarowy wyrób budowlany przeznaczony do ręcznego wznoszenia konstrukcji murowych.

Grupa elementów murowych – elementy murowe o podobnej procentowej zawartości otworów oraz ich kierunku odniesionym do ułożenia elementu w murze.

Otwór – ukształtowana przestrzeń pusta, która może przechodzić lub nie przez cały element murowy.

Zaprawa budowlana – mieszanina nieorganicznego spoiwa, kruszywa, wody i innych dodatków technologicznych, jeżeli są wymagane. Zaprawy budowlane dzielą się na: murarskie, tynkarskie i specjalne np. żaroodporne, montażowe lub zalewowe.

Zaprawa murarska – zaprawa budowlana przeznaczona do spajania elementów murowych w jedną konstrukcyjną całość i wyrównywania naprężeń występujących w murach.

Wyroby dodatkowe wykorzystywane przy wznoszeniu konstrukcji murowych – różnego rodzaju wyroby metalowe, żelbetowe lub z tworzyw sztucznych stosowane w konstrukcjach murowych jako elementy uzupełniające tj. kotwy, łączniki, wsporniki, nadproża i wzmocnienia (zbrojenie) spoin.

Inne wyroby i materiały wykorzystywane przy wznoszeniu konstrukcji murowych – materiały i wyroby do wykonywania zapraw murarskich oraz wszelkiego rodzaju dodatki np. przeciwmrozowe.

Warunki środowiskowe – w zależności od stopnia narażenia konstrukcji na zawilgocenie rozróżnia się zgodnie z PN-B-03002 pięć klas środowiska:

- klasa 1: środowisko suche np. wnętrza budynków mieszkalnych i biurowych, a także nie podlegające zawilgoceniu wewnętrzne warstwy ścian szczelinowych,
- klasa 2: środowisko wilgotne wewnątrz pomieszczeń np. w pralni lub środowisko zewnętrzne, w którym element nie jest wystawiony na działanie mrozu, łącznie z elementami znajdującymi się w nieagresywnym gruncie lub wodzie,
- klasa 3: środowisko wilgotne z występującym mrozem,
- klasa 4: środowisko wody morskiej – elementy pogrążone całkowicie lub częściowo w wodzie morskiej, elementy położone w strefie bryzgów wodnych lub znajdujące się w powietrzu nasyconym solą,
- klasa 5: środowisko agresywne chemicznie (gazowe, płynne lub stałe).

Mur w ścianie piwnicznej zabezpieczony w sposób należyty przed przenikaniem wody uważać można za znajdujący się w środowisku klasy 2.

Wartość deklarowana – wartość dotycząca wyrobu, określona zgodnie z normą, którą producent jest zobowiązany uzyskać przy założonej zmienności procesu produkcyjnego.

Wytrzymałość średnia elementów murowych na ściskanie – średnia arytmetyczna wytrzymałość na ściskanie określonej liczny elementów murowych.

Znormalizowana wytrzymałość elementów murowych na ściskanie – wytrzymałość elementów murowych na ściskanie sprowadzona do wytrzymałości równoważnego elementu murowego w stanie powietrzno-suchym, którego zarówno wysokość jak i mniejszy wymiar w kierunku poziomym wynoszą 100 mm.

Zaprawa murarska wg projektu – zaprawa, której skład i metoda wytwarzania zostały podporządkowane osiągnięciu wymaganych właściwości (podejścia ze względu na właściwości użytkowe).

Zaprawa murarska wg przepisu – zaprawa wykonana wg wcześniej określonej receptury, której właściwości wynikają z ustalonych proporcji składników (podejścia ze względu na recepturę).

Czas korekty świeżo zarobionej zaprawy – mierzony w minutach czas, w którym 50% przylegającej płaszczyzny sześcianu, umieszczonego na warstwie zaprawy rozprowadzonej na określonym podłożu stanowiącym element murowy i następnie uniesionego, jest pokryta przylegającą zaprawą.

Spoina wsporna – pozioma warstwa zaprawy pomiędzy dwiema płaszczyznami elementów murowych.

Nadproże – belka przejmująca obciążenie z obszaru nad otworem w ścianie murowanej.

Nadproże pojedyncze – nadproże pracujące jako pojedyncza belka.

Nadproże złożone – nadproże składające się z dwóch lub więcej elementów konstrukcyjnych, z których każdy ma strefę ściskaną i rozciąganą.

Nadproże zespolone – nadproże zawierające część prefabrykowaną oraz uzupełniającą, wykonywaną na miejscu wbudowania.

1.6. Ogólne wymagania dotyczące robót

Wykonawca robót jest odpowiedzialny za jakość ich wykonania oraz za zgodność z dokumentacją projektową, specyfikacjami technicznymi i poleceniami Inspektora nadzoru. Ogólne powszechnie stosowane wymagania dotyczące robót podano w ST „Wymagania ogólne” Kod CPV 45000000-7, pkt. 1.5.

1.7. Dokumentacja robót murowych

Konstrukcje murowe należy wykonywać na podstawie dokumentacji, której wykaz oraz podstawy prawne sporządzenia podano w ST „Wymagania ogólne” Kod CPV 45000000-7, pkt. 1.6.

Dokumentacja powinna w szczególności zawierać wymagania stawiane konstrukcjom murowym, wyrobom i materiałom wykorzystywanym przy ich wznoszeniu, w zakresie:

- bezpieczeństwa konstrukcji,
- bezpieczeństwa użytkowania,
- wymagań cieplnych,
- wymagań akustycznych,
- trwałości konstrukcji itp.

Konstrukcje murowe powinny być zaprojektowane tak, by przez cały przewidywany okres użytkowania w określonych warunkach środowiskowych (klasie środowiska) i przy właściwej konserwacji odpowiadały założonemu przeznaczeniu. Przy określaniu trwałości konstrukcji i doborze materiałów należy uwzględnić warunki środowiskowe, na działanie których konstrukcja będzie narażona oraz umiejscowienie elementu konstrukcyjnego w budowlu, a także sposób jego zabezpieczenia przed działaniem niekorzystnych czynników.

2. WYMAGANIA DOTYCZĄCE WŁAŚCIWOŚCI MATERIAŁÓW

2.1. Ogólne wymagania dotyczące materiałów, ich pozyskiwania i składowania podano w ST „Wymagania ogólne” Kod CPV 45000000-7, pkt 2

2.2. Rodzaje materiałów

Materiały i wyroby wykorzystywane w robotach murarskich:

- elementy murowe,
- zaprawy murarskie,
- wyroby dodatkowe,
- inne wyroby i materiały.

Wszystkie materiały i wyroby stosowane do wykonania konstrukcji murowych powinny odpowiadać wymaganiom zawartym w dokumentach odniesienia (normach, aprobatkach technicznych).

2.2.1. Elementy murowe

2.2.1.1. Rodzaje elementów murowych

Rozróżnia się następujące rodzaje elementów murowych różnicowane z uwagi na:

- **Surowiec użyty do ich produkcji oraz ogólne zasady projektowania i wykonywania konstrukcji murowych:**
 - ceramiczne o małej i dużej gęstości, odpowiadające wymaganiom normy PN-EN 771-1,
 - silikatowe, spełniające wymagania normy PN-EN 771-2,
 - z betonów zwykłych i lekkich kruszywowych według normy PN-EN 771-3,
 - z autoklawizowanego betonu komórkowego, odpowiadające wymaganiom PN-EN 771-4,
 - z kamienia sztucznego według normy PN-EN 771-5,
 - z kamienia naturalnego, spełniające wymagania normy PN-EN 771-6.
- **Surowiec użyty do ich produkcji oraz projektowanie i wykonywanie konstrukcji murowych według indywidualnych zasad:**
 - z betonów lekkich z wypełniaczami organicznymi,
 - z nieautoklawizowanego betonu komórkowego,
 - z gipsu naturalnego i syntetycznego oraz z gipsobetonu,
 - stosowane sporadycznie lub na skalę doświadczalną elementy z gliny niewypalonej, z tworzyw sztucznych,produkowane według norm krajowych lub aprobat technicznych.
- **Wielkość elementów:**
 - drobnowymiarowe o wadze kilku kilogramów (cegły pełne i drażone, bloczki pełne) układane przy murowaniu jedną ręką,
 - średniowymiarowe o wadze kilkunastu lub dwudziestu kilku kilogramów (pustaki i bloki pełne) układane oburącz przy murowaniu.Elementy wielkowymiarowe, np. nadproża lub prefabrykowane bloki ścienne, które są układane przez kilku murarzy lub przy użyciu sprzętu mechanicznego, nie są zaliczane do grupy elementów murowych.
- **Wymagania stawiane tolerancjom wymiarowym:**
 - elementy do murowania na zwykłe spoiny,
 - elementy do murowania na cienkie spoiny.
- **Zawartość otworów w elementach murowych:**
 - elementy grupy 1,
 - elementy grupy 2,
 - elementy grupy 3.Elementy murowe przyporządkowywane tym grupom powinny spełniać wymagania podane w tablicy 1 w normie PN-B-03002.
- **Przeprowadzaną kontrolę produkcji (kategoria produkcji):**
 - elementy kategorii I, do której zalicza się wyroby, których producent deklaruje, że mają one określoną wytrzymałość na ściskanie, a wyniki kontroli jakości przeprowadzanej w zakładzie potwierdzają, że prawdopodobieństwo wystąpienia średniej wytrzymałości na ściskanie mniejszej od zadeklarowanej jest nie większe niż 5%,

- elementy kategorii **II**, do której zalicza się wyroby, których producent deklaruje ich wytrzymałość średnią, a pozostałe wymagania kategorii **I** nie są spełnione.

- **Kształt elementów murowych:**

- z gładkimi powierzchniami bocznymi do murowania na pełne pionowe spoiny poprzeczne,
- z piórem i wpustem, przeznaczone do murowania ściany bez wypełniania zaprawą pionowych spoin poprzecznych,
- z dwoma uchwytnymi bocznymi lub z jednym uchwytem centrycznym.

- **Rolę pełnioną w konstrukcji murowej:**

- podstawowe o kształcie prostopadłościanu, spełniające rolę głównego elementu konstrukcyjnego,
- uzupełniające o różnorodnym kształcie, tj. narożniki, okapniki, daszki.

2.2.1.2. Właściwości elementów murowych deklarowane przez ich producentów i przewidywane w dokumentacji projektowej:

- **Wymiary i odchyłki wymiarowe**

Według norm producent powinien podawać nominalne wymiary długości, szerokości i wysokości. Odchyłki wymiarowe charakteryzuje się dwoma parametrami:

- wartością średnią (różnica między wartością średnią pomiarów i wartością deklarowaną),
- rozpiętością wymiarów (różnica między wynikiem największym i najmniejszym).

- **Kształt i budowa**

Producent elementów murowych powinien podać ich cechy zewnętrzne w zakresie potrzebnym do jednoznacznej identyfikacji danego elementu i określenia jego przydatności do stosowania oraz ewentualnego wykorzystania przez projektanta przy wykonywaniu obliczeń statystycznych, akustycznych, ogniowych itp.

- **Wady i uszkodzenia powierzchniowe**

W odniesieniu do elementów przeznaczonych do murowania na cienkie spoiny wymagane jest podanie przez producenta maksymalnych dopuszczalnych odchyłeń płaskości powierzchni kładzenia (wspornych).

- **Gęstość**

Gęstość brutto i netto oznaczana w stanie suchym powinna być deklarowana wtedy, kiedy takie dane są potrzebne do oceny izolacyjności akustycznej, nośności, odporności ogniowej lub izolacyjności cieplnej ścian.

- **Wytrzymałość na ściskanie**

Zgodnie z normami producenci powinni podawać średnią wytrzymałość na ściskanie elementów murowych. Producent może również deklaruć wytrzymałość znormalizowaną. Konieczne jest również podanie kategorii produkcji elementów murowych.

- **Trwałość (mrozoodporność)**

Dobór grup elementów murowych w projekcie powinien uwzględniać przewidywane warunki środowiskowe i w konsekwencji stopień narażenia na zawilgocenie konstrukcji murowych.

Konstrukcje murowe narażone na stałe zawilgocenie powinny być odporne na:

- cykliczne zamrażanie i rozmrażanie,
- działanie siarczanów i chlorków.

Dobór elementów murowych w różnych warunkach środowiskowych, zalecany w normie PN-B-03002, podano w tablicy 1.

Tablica 1. Dobór elementów murowych wg grup z uwagi na trwałość (grupy jak w pkt. 2.2.1.1. a klasy środowiska jak w pkt. 1.5. niniejszej specyfikacji)

Elementy murowe	Klasa środowiska				
	1	2	3	4	5
Ceramiczne	1,2,3	1,2,3	1,2,3 ²⁾	1,2,3 ²⁾	1,2,3 ²⁾
Silikatowe	1,2	1,2 ¹⁾	1,2 ²⁾	- ³⁾	- ³⁾
Z betonu zwykłego i kruszywowego lekkiego	1,2	1,2 ¹⁾	1,2 ¹⁾	1,2 ²⁾	1,2 ²⁾
Z autoklawizowanego betonu komórkowego	1	1 ²⁾	- ³⁾	- ³⁾	- ³⁾
¹⁾ Przy należyтым zabezpieczeniu przed zawilgoceniem. ²⁾ Elementy licowe - odpowiednio do deklaracji producenta dotyczącej przydatności elementu w określonych warunkach środowiskowych lub elementy zwykłe - przy należyтым zabezpieczeniu przed zawilgoceniem. ³⁾ Nie stosuje się.					

Ponieważ pod pojęciem trwałości elementów murowych należy rozumieć przede wszystkim mrozoodporność, więc kategorie odporności elementów murowych na cykle zamrażania i rozmrażania powinny być skorelowane z przewidywanym sposobem ich zastosowania. Rozróżnia się następujące kategorie:

- kategoria F0, warunki obojętne (ściany wewnętrzne, wewnętrzne warstwy ścian szczelinowych),
- kategoria F1, warunki umiarkowane (zewnątrzne elementy budynku narażone na zamrażanie i rozmrażanie, ale zabezpieczone przed bezpośrednim nasączeniem),
- kategoria F2, warunki surowe (nieotynkowane przyziemie, nieotynkowane parapety, nieotynkowane kominy, zasklepienia, zwieńczenia, wolno stojące ściany graniczne).

- **Właściwości cieplne**

W przypadku elementów przeznaczonych do stosowania w konstrukcjach podlegających wymaganiom izolacyjności cieplnej, producent powinien podać informacje o właściwościach cieplnych. Informacje te mogą być oparte na wartościach tabelarycznych, obliczeniach lub badaniach, zgodnie z PN-EN 1745.

- **Absorpcja wody - zewnętrzne nietynkowane elementy budynku**

W przypadku elementów stosowanych do budowy zewnętrznych ścian licowych sprawdzana jest ich absorpcja (nasiąkliwość) 24-godzinna.

- **Absorpcja wody - warstwy odporne na wilgoć**

W przypadku elementów murowych stosowanych w konstrukcjach szczególnie narażonych na silne zawilgocenie, określa się absorpcję (nasiąkliwość) za pomocą gotowania w wodzie.

- **Absorpcja wody - początkowa wielkość absorpcji wody**

Jeżeli jest to niezbędne, ze względu na sposób stosowania elementów, należy sprawdzać początkową wielkość absorpcji wody w czasie 60 sekund.

- **Reakcja na ogień**

Jeżeli przewidywane zastosowanie wyrobu tego wymaga, producent powinien deklorować klasę reakcji na ogień elementu murowego. Jeżeli element zawiera mniej niż 1% masy (objętości) materiałów organicznych, deklorować można klasę A1 bez konieczności przeprowadzania badań ogniowych.

- **Zawartość aktywnych soli rozpuszczalnych**

W przypadku elementów ceramicznych, zależnie od przewidywanego zakresu zastosowania, bada się zawartość aktywnych soli rozpuszczalnych.

- **Rozszerzalność pod wpływem wilgoci**

Jeżeli normy tego wymagają, to można przeprowadzić badania zmian liniowych pod wpływem wilgoci elementów murowych.

- **Przepuszczalność pary wodnej**

W przypadku elementów licowych, należy podać tabelaryczną wartość współczynnika dyfuzji pary wodnej. Tabelaryczny (normowy) współczynnik dyfuzji określa się na podstawie gęstości materiału.

- **Wytrzymałość spoiny (charakterystyczna początkowa wytrzymałość spoiny)**

W przypadku elementów murowych i zapraw murarskich przeznaczonych do stosowania w elementach konstrukcyjnych, powinna być deklorowana charakterystyczna początkowa wytrzymałość spoiny na ścinanie. Deklaracja może być oparta na wartościach tabelaryzowanych podanych w normach przedmiotowych lub na wartościach wynikających z badań.

- **Substancje niebezpieczne**

Konieczne jest przeprowadzanie badań promieniotwórczości naturalnej elementów murowych. Badania te należy wykonywać zgodnie z Instrukcją ITB nr 234/95.

2.2.2. Zaprawy murarskie

2.2.2.1. Rodzaje zapraw murarskich

Rozróżnia się następujące zaprawy murarskie różnicowane z uwagi na:

- **Właściwości i/lub zastosowanie:**

- ogólnego przeznaczenia (G),
- lekka (L),
- do cienkich spoin (T).

- **Koncepcję projektowania zaprawy:**

- zaprawa wg projektu,
- zaprawa wg przepisu.

- **Sposób produkcji:**

- zaprawa wytwarzana w całości lub częściowo w zakładzie, spełniająca wymagania normy PN-EN 998-2,
- zaprawa wytwarzana na miejscu budowy, odpowiadająca wymaganiom normy PN-B-10104.
- **Skład materiałowy zapraw ogólnego przeznaczenia, wytwarzanych na miejscu budowy (symbol rodzaju):**
 - zaprawa cementowa („c”),
 - zaprawa cementowo-wapienna („cw”),
 - zaprawa wapienna („w”),
 - oraz zaprawy mieszane np. cementowo-gliniana („cgl”).
- **Proporcję składników (mierzoną objętościowo) w zaprawach ogólnego przeznaczenia, wytwarzanych na miejscu budowy:**
 - a) zaprawa cementowa (cement : piasek):
 - odmiana 1:2 (symbol odmiany A),
 - odmiana 1:3 (symbol odmiany B),
 - odmiana 1:4 (symbol odmiany C),
 - b) zaprawa cementowo-wapienna (cement : wapno : piasek):
 - odmiana 1:0,25:3 (symbol odmiany D),
 - odmiana 1:0,5:4 (symbol odmiany E),
 - odmiana 1:1:6 (symbol odmiany F),
 - odmiana 1:2:9 (symbol odmiany G),
 - c) zaprawa wapienna (wapno : piasek)
 - odmiana 1:1,5 (symbol odmiany H),
 - odmiana 1:2 (symbol odmiany I),
 - odmiana 1:4 (symbol odmiany J).
- **Wytrzymałości na ściskanie zapraw ogólnego przeznaczenia, wytwarzanych na placu budowy:**
 - klasa M 0,25 przy wytrzymałości na ściskanie nie mniejszej niż 0,25 N/mm²,
 - klasa M 0,5 przy wytrzymałości na ściskanie nie mniejszej niż 0,5 N/mm²,
 - klasa M 1,0 przy wytrzymałości na ściskanie nie mniejszej niż 1,0 N/mm²,
 - klasa M 2,5 przy wytrzymałości na ściskanie nie mniejszej niż 2,5 N/mm²,
 - klasa M 5,0 przy wytrzymałości na ściskanie nie mniejszej niż 5,0 N/mm²,
 - klasa M 10,0 przy wytrzymałości na ściskanie nie mniejszej niż 10,0 N/mm²,
 - klasa M 15,0 przy wytrzymałości na ściskanie nie mniejszej niż 15,0 N/mm²,
 - klasa M 20,0 przy wytrzymałości na ściskanie nie mniejszej niż 20,0 N/mm²,
 - klasa M d przy wytrzymałości na ściskanie większy od 25,0 N/mm².

Dla zapraw murarskich produkowanych fabrycznie wytrzymałość na ściskanie powinna być deklarowana przez producenta. Producent może deklarować klasę wytrzymałości na ściskanie oznaczoną literą „M” i następującą po niej liczbą klasy, co oznacza, że wytrzymałość na ściskanie w N/mm² jest nie mniejsza od tej liczby.

Zalecane zgodnie z normą PN-B-10104 odmiany i klasy zapraw wytwarzanych na placu budowy w zależności od ich przeznaczenia podano w tablicy 2.

Tablica 2. Zalecane rodzaje, odmiany i klasy zapraw w zależności od przeznaczenia

Przeznaczenie		Symbol rodzaju	Symbol odmiany	Klasa
Ściany fundamentowe i ściany zewnętrzne poniżej poziomu terenu	konstrukcyjne	C	A, B, C	od M 10 do M 15; M d
		CW	D, E	M 10; M 15
	niekonstrukcyjne	C	B, C	M 10; M 15
		CW	D, E	M 10; M 15
Ściany zewnętrzne powyżej poziomu terenu	konstrukcyjne	C	A, B, C	od M 10 do M 20
		CW	D, E, F	od M 5 do M 15
	niekonstrukcyjne	C	B, C	M 10; M 15
		CW	E, F	M 5; M 10
Ściany wewnętrzne	konstrukcyjne	C	B, C	M 10; M 15
		CW	D, E, F, G	od M 2,5 do M 15
		W	H	M 1
	niekonstrukcyjne	C	C	M 10
		CW	D, E, F, G	od M 2,5 do M 5
		W	H, I, J	od M 0,25 do M 1

Dobór zapraw z uwagi na warunki środowiskowe eksploatacji konstrukcji murowej z uwzględnieniem stopnia narażenia na zawilgocenie przedstawiono zgodnie z normą PN-B-03002 w tablicy 3.

Tablica 3. Dobór zapraw z uwagi na trwałość

Klasa zaprawy	Klasa środowiska				
	1	2	3	4	5
1,0	+	-	-	-	-
3,0	+	+	-	-	-
≥ 5,0	+	+	+	+ ¹⁾	+ ¹⁾
¹⁾ Odpowiednio do deklaracji producenta					

Do murów zbrojonych powinny być wykorzystywane zaprawy cementowe o wytrzymałości nie niższej niż 5 N/mm², a w przypadku murów zbrojonych w środowisku wilgotnym – o wytrzymałości nie niższej niż 8 N/mm². Do murów zbrojonych należy stosować zaprawy nie powodujące korozji zbrojenia.

2.2.2.2. Właściwości zapraw murarskich

Z uwagi na charakterystyczny dla zapraw proces wiązania, czyli stopniowego przechodzenia ze stanu płynnego lub plastycznego w stan stały, właściwości zapraw muszą być określane zarówno dla suchych mieszanek jak i dla zapraw świeżych oraz stwardniałych. Właściwości mieszanek suchych określane są w odniesieniu do zapraw wytwarzanych w zakładzie (kontrola bieżąca procesu produkcji). Właściwości zaprawy świeżej istotne są dla murarza i przebiegu robót murarskich, natomiast zaprawy stwardniałej decydują o jakości konstrukcji murowej.

Właściwości zapraw murarskich deklarowane przez ich producentów i przewidywane w dokumentacji projektowej

A. Właściwości suchych mieszanek:

- **Proporcje składników suchej mieszanki**

Proporcje składników mieszanki suchej podaje się w przypadku zapraw wytwarzanych na budowie. Wszystkie składniki powinny odpowiadać warunkom technicznym ustalonym przez projektanta w dokumentacji projektowej.

W przypadku zapraw fabrycznie wytwarzanych z reguły producent nie podaje składu. W takim przypadku konieczne jest opisanie na opakowaniu przeznaczenia i sposobu stosowania zaprawy.

- **Uziarnienie wypełniaczy**

Podawanie maksymalnego rozmiaru kruszywa wymagane jest jedynie w przypadku zapraw przeznaczonych do cienkich spoin (do 2 mm).

- **Gęstość nasypowa mieszanki suchej**

Podawanie gęstości nasypowej jest konieczne w przypadku projektowania zapraw według przepisu, tzn. w momencie określania proporcji składników (objętościowo lub masowo).

- **Okres gwarancji mieszanki suchej**

Normy nie określają minimalnego okresu przydatności mieszanki suchej zaprawy do stosowania, więc większość producentów przyjmuje minimalny okres gwarancji trzy miesiące.

- **Proporcje mieszania mieszanki z wodą**

W przypadku zapraw gotowych proporcje mieszania mieszanki suchej z wodą określa producent. W przypadku zapraw wytwarzanych na placu budowy proporcje określa się na podstawie badań konsystencji świeżego zarobu.

B. Właściwości świeżej zaprawy:

- **Konsystencja i plastyczność (rozpływ)**

Konsystencję świeżej zaprawy określa się za pomocą stolika rozptywu wg normy PN-EN 1015-3. Jedynie w przypadku zapraw wytwarzanych na placu budowy, PN-B-10104 tymczasowo dopuszcza stosowanie dotychczasowej polskiej metody oznaczania konsystencji zaprawy, polegającej na określeniu głębokości zanurzenia stożka pomiarowego w zaprawie, zgodnie z PN-85/B-04500.

Konsystencja (w cm) świeżej zaprawy, w zależności od rodzaju elementów murowych, określana wg PN-85/B-04500, powinna wynosić:

- 1) elementy ceramiczne o nasiąkliwości do 6% – 5÷7 cm,
- 2) elementy ceramiczne o nasiąkliwości powyżej 6% do 22% – 6÷8 cm,
- 3) elementy ceramiczne o nasiąkliwości 22% – 8÷10 cm,
- 4) elementy silikatowe – 6÷8 cm,
- 5) elementy z betonu kruszywowego zwykłego – 5÷7 cm,
- 6) elementy z betonu kruszywowego lekkiego – 7÷8 cm,
- 7) elementy z autoklawizowanego betonu komórkowego – 8÷9 cm,
- 8) elementy z kamienia naturalnego i sztucznego – 6÷10 cm.

- **Gęstość objętościowa zaprawy świeżej**

Badania gęstości zaprawy świeżej nie jest obowiązkowe. Badania takie mogą być przydatne do alternatywnego określania zawartości powietrza w zaprawie świeżej. Według dotychczasowych norm polskich oznaczanie polega na określeniu czasu, po którym zaprawa zgęstnieje na tyle, że jej konsystencja zmniejszy się o 3 cm, a plastyczność o 4 cm.

- **Czas zachowania właściwości roboczych**

Czas zachowania właściwości roboczych zapraw produkowanych fabrycznie powinien być deklarowany przez producenta. Wyniki badań przeprowadzanych według PN-EN 1015-9 powinny wykazywać czas nie krótszy niż jego wartość deklarowana.

Czas zachowania właściwości roboczych zapraw wykonywanych na miejscu budowy, określany według PN-EN 1015-9, nie powinien być krótszy niż:

- 1) dla zapraw cementowych – 2 h,
- 2) dla zapraw cementowo-wapiennych – 5 h,
- 3) dla zapraw wapiennych – 8 h.

- **Czas korekty świeżo zarobionej zaprawy**

Czas korekty powinien być deklarowany w przypadku zapraw do murowania na cienkie spoiny. Ogólnie przyjmuje się, że nie powinien być krótszy niż 7 minut.

- **Zawartość powietrza**

Badanie zawartości powietrza jest wymagane w odniesieniu do zapraw produkowanych fabrycznie, jedynie w przypadku zapraw tynkarskich. Jeżeli jednak jest to konieczne ze względu na zastosowanie zaprawy murarskiej wg przepisu, wprowadzanej do obrotu, to zakres zawartości powietrza deklaruje producent. Badania przeprowadza się zgodnie z PN-EN 1015-7.

Co do zapraw z kruszywami porowatymi dopuszczana jest również możliwość określania zawartości powietrza na podstawie badania gęstości objętościowej świeżej zaprawy, zgodnie z PN-EN 1015-6.

Zawartość powietrza dla zapraw bez dodatków napowietrzających, wykonywanych na miejscu budowy, określana według PN-EN 1015-7, nie powinna być większa niż:

- 1) 10% dla klas zapraw M 0,25 do M 5,
- 2) 13% dla klas zapraw M 10 do M d.

- **Zawartość chlorków**

Norma PN-EN 998-2 zaleca, aby zawartość chlorków nie przekraczała 0,1% suchej masy zaprawy. W przypadku zapraw stosowanych w konstrukcjach zbrojonych konieczne jest sprawdzenie zawartości chlorków, zgodnie z PN-EN 1015-17.

C. Właściwości stwardniałej zaprawy

- **Gęstość objętościowa zaprawy stwardniałej**

Oznaczanie gęstości zaprawy w stanie suchym jest istotne przede wszystkim z uwagi na konieczność określenia, czy dana zaprawa należy do grupy zapraw zwykłych czy do grupy zapraw lekkich. Gęstość zapraw murarskich lekkich nie powinna być większa niż 1300 kg/m³. Gęstość zapraw zwykłych wytwarzanych na miejscu budowy, określana według PN-EN 1015-10, zgodnie z normą PN-B-10104 nie powinna przekraczać:

- 1) zaprawy cementowej – 2000 kg/m³,
- 2) zaprawy cementowo-wapiennej – 1850 kg/m³,
- 3) zaprawy wapiennej – 1700 kg/m³.

- **Wytrzymałość na ściskanie i zginanie**

Producent zapraw murarskich wytwarzanych fabrycznie powinien deklarować ich wytrzymałość na ściskanie lub odpowiednią klasę wytrzymałości. Norma PN-EN 998-2 definiuje klasy: M 1, M 2,5, M 5, M 10, M 20 i M d (dla wytrzymałości ≥ 25 N/mm²).

Wytrzymałość na ściskanie zaprawy produkowanej fabrycznie, badana zgodnie z normą PN-EN 1015-11, nie powinna być mniejsza od deklarowanej wytrzymałości na ściskanie lub deklarowanej klasy wytrzymałości na ściskanie.

Normy nie wymagają deklarowania wytrzymałości na zginanie zapraw produkowanych fabrycznie.

Wytrzymałość na ściskanie zaprawy wytwarzanej na miejscu budowy, badanej zgodnie z wymaganiami normy PN-EN 1015-11, nie powinna być mniejsza niż podana w tablicy 4.

Tablica 4. Wytrzymałość na ściskanie w zależności od rodzaju, odmiany i klasy zaprawy

Rodzaj zaprawy	Symbol odmiany	Klasa zaprawy i wytrzymałość na ściskanie N/mm ²							
		M 0,25	M 0,5	M 1	M 2,5	M 5	M 10	M 15	M 20
Cementowa	A								20
	B							15	
	C						10		
Cementowo-wapienna	D							15	
	E						10		
	F					5			
	G				0,25				
Wapienna	H			1					
	I		0,5						
	J	0,25							

Wytrzymałość na zginanie zapraw murarskich wytwarzanych na miejscu budowy, badana według PN-EN 1015-11, w zależności od rodzaju, odmiany i klasy zaprawy, nie powinna być mniejsza niż podana w tablicy 5.

Tablica 5. Wytrzymałość na zginanie w zależności od rodzaju, odmiany i klasy zaprawy

Rodzaj zaprawy	Symbol odmiany	Wytrzymałość na zginanie w zależności od klasy zaprawy N/mm ²							
		M 0,25	M 0,5	M 1	M 2,5	M 5	M 10	M 15	M 20
Cementowa	A								5,0
	B							4,5	
	C						3,4		
Cementowo-wapienna	D							3,5	
	E						2,5		
	F					1,6			
	G				0,8				
Wapienna	H			0,45					
	I		0,4						
	J	0,25							

- **Absorpcja wody (nasiąkliwość)**

Absorpcja wody (nasiąkliwość) w zależności od rodzaju zaprawy wytwarzanej na miejscu budowy, badana według PN-85/B-04500, powinna wynosić nie więcej niż:

- a) zaprawa cementowa – 10%,
- b) zaprawa cementowo-wapienna:
 - klasy M 2,5 i M 5 – 14%,
 - klasy M 10 i M 15 – 12%,
- a) zaprawa wapienna – 15%.

W odniesieniu do zapraw wytwarzanych fabrycznie, przeznaczonych do stosowania w elementach zewnętrznych budynku i narażonych na bezpośrednie oddziaływanie warunków atmosferycznych producent deklaruje i bada absorpcję spowodowaną kapilarnym podciąganiem wody. Wyniki badań przeprowadzonych zgodnie z PN-EN 1015-18 powinny wykazać, że absorpcja wody nie jest większa od deklarowanej.

- **Mrozoodporność (trwałość)**

Trwałość zaprawy określa się jako odporność na zamrażanie – odmrażanie.

Zaprawy przeznaczone do stosowania w zewnętrznych elementach budynku powinny być odporne na zamrażanie – odmrażanie. Odporność na zamrażanie – odmrażanie (mrozoodporność) zaprawy sprawdza się według metody podanej w PN-85/B-04500.

Zaprawę określa się jako odporną na zamrażanie – odmrażanie, jeżeli po przeprowadzeniu wymaganych cykli zamrażania – odmrażania spadek wytrzymałości na ściskanie, badanej według PN-EN 1015-11, jest nie większy niż:

- 1) 10% w przypadku zapraw cementowych,
- 2) 20% w przypadku zapraw cementowo-wapiennych.

W przypadku zapraw wapiennych badania się nie przeprowadza, przyjmuje się, że nie są odporne na zamrażanie – odmrażanie.

- **Promieniotwórczość (substancje niebezpieczne)**

Konieczne jest przeprowadzenie badań promieniotwórczości naturalnej materiałów budowlanych, w tym zapraw budowlanych. Badania te należy wykonywać zgodnie z Instrukcją ITB nr 234/95.

- **Wytrzymałość spoiny**

Wytrzymałość spoiny, zapraw murarskich przeznaczonych do stosowania w elementach konstrukcyjnych budynku, określa się jako początkową wytrzymałość charakterystyczną na ścinanie spoiny.

Początkowa wytrzymałość charakterystyczna na ścinanie spoiny zapraw klasy M 1 do M d wytwarzanych na miejscu budowy może być określana na podstawie:

- 1) badań połączenia spoiny z elementem murowym według PN-EN 1052-3,
- 2) wartości tabelarycznych zawartych w załączniku C do normy PN-EN 998-2 wynoszących:
 - 0,15 N/mm² dla zapraw ogólnego stosowania i lekkich,
 - 0,3 N/mm² dla zapraw do cienkich spoin.

W odniesieniu do zapraw wykonywanych fabrycznie producent powinien deklarować charakterystyczną początkową wytrzymałość spoiny.

Deklaracja może być wydana na podstawie badań przeprowadzonych zgodnie z procedurą zapisaną w PN-EN 1052-3 lub według wcześniej podanych wartości normowych zawartych w załączniku C do normy PN-EN 998-2.

- **Reakcja na ogień**

Producent powinien podać klasę reakcji na ogień zaprawy. Klasyfikację reakcji na ogień zapraw przeprowadza się według PN-EN 13501-1 następująco:

- 1) zaprawy zawierające frakcję jednolicie rozmieszczonych materiałów organicznych, liczoną masowo lub objętościowo $\leq 1,0\%$ (przyjmuje się tę wartość, która ma większe znaczenie), zalicza się do klasy A1 reakcji na ogień bez konieczności przeprowadzania badania,
- 2) zaprawy zawierające frakcję jednolicie rozmieszczonych materiałów organicznych, liczoną masowo lub objętościowo $\geq 1,0\%$ (przyjmuje się tę wartość, która ma większe znaczenie), zalicza się (deklaruje) do odpowiedniej klasy reakcji na ogień na podstawie przeprowadzonych badań.

- **Przepuszczalność pary wodnej**

Współczynnik przepuszczalności (dyfuzji) pary wodnej zapraw murarskich przeznaczonych do stosowania w elementach zewnętrznych budynku, wytwarzanych na miejscu budowy, przyjmuje się według wartości tabelarycznych z PN-EN 1745, uzależnionych od gęstości zaprawy, podanych w tablicy 6.

Tablica 6. Współczynniki dyfuzji pary stwardniałej zaprawy

Gęstość zaprawy kg/m ³	Współczynnik dyfuzji pary wodnej	
	do wnętrza materiału	z materiału na zewnątrz
1500	5	20
1600	15	35
1800	15	35
2000	15	35

W odniesieniu do zapraw murarskich wytwarzanych fabrycznie producent deklaruje, w zależności od gęstości zaprawy, współczynnik przepuszczalności pary na podstawie wartości tabelarycznych podanych w tablicy A.12, zawartej w normie PN-EN 1745.

- **Współczynnik przewodzenia ciepła**

Przy produkcji zapraw murarskich na placu budowy współczynnik przewodzenia ciepła przyjmuje się według wartości tabelarycznych, uzależnionych od gęstości zapraw, podanych w tablicy nr 3, zawartej w PN-B-10104.

W odniesieniu do zapraw murarskich wytwarzanych fabrycznie producent deklaruje współczynnik przewodzenia ciepła. Deklaracja może być wydana, w szczególności dla zapraw lekkich, na podstawie badań przeprowadzanych zgodnie z procedurą zapisaną w pkt. 4.2 normy PN-EN 1745 lub na podstawie wartości tabelarycznych uzależnionych od gęstości zapraw, zestawionych w tablicy A.12, zawartej w normie PN-EN 1745.

2.2.2. Wyroby dodatkowe

Prefabrykowane wyroby dodatkowe stosowane w konstrukcjach murowych powinny spełniać wymagania norm PN-EN 845. Wymaganiom określonym w normie PN-EN 845-1 powinny odpowiadać:

- kotwy,

- listwy kotwiące,
- wieszaki i wsporniki,

stosowane do wzajemnego łączenia ze sobą murów oraz łączenia muru z innymi częściami konstrukcji lub budowli, takimi jak: ściany, stropy, belki i słupy.

Wymagania podane w normie PN-EN 845-2 powinny spełniać jednolite, pojedyncze oraz zespolone i złożone nadproża prefabrykowane o rozpiętości do 4,5 m:

- stalowe,
- betonowe,
- murowane.

Wymaganiom określonym w normie PN-EN 845-3 powinno odpowiadać zbrojenie do spoin wspornych murów, obejmujące siatki stalowe:

- spajane,
- wiązane,
- ciągnione.

Stal zbrojeniowa węglowa stosowana w konstrukcjach murowych powinna spełniać wymagania podane w PN-B-03264 a austenityczna stal nierdzewna w PN-89/H-84023-06.

2.2.3. Inne wyroby i materiały

Do wznoszenia konstrukcji murowych można stosować inne wyroby i materiały:

- cement spełniający wymagania norm PN-EN 197-1 i PN-EN 413-1,
- wapno budowlane odpowiadające wymaganiom normy PN-EN 459-1,
- piasek i inne kruszywa mineralne, których właściwości odpowiadają wymaganiom normy PN-EN 13139,
- kruszywa lekkie do betonów i zapraw spełniające wymagania określone w PN-EN 13055,
- wodę do betonów i zapraw zgodną z wymaganiami normy PN-EN 1008.

Stosowane spoiwa polimerowe i inne domieszki do zapraw powinny spełniać wymagania odpowiednich norm polskich lub aprobat technicznych.

2.3. Warunki przyjęcia na budowę materiałów i wyrobów do robót murowych

Wyroby i materiały do robót murowych mogą być przyjęte na budowę, jeśli spełniają następujące warunki:

- są zgodne z ich wyszczególnieniem i charakterystyką podaną w dokumentacji projektowej i specyfikacji technicznej (szczegółowej),
- każda jednostka ładunkowa lub partia elementów murowych luzem jest zaopatrzona w etykietę identyfikacyjną,
- wyroby i materiały konfekcjonowane są właściwie opakowane, firmowo zamknięte (bez oznak naruszenia zamknięcia) i oznakowane (pełna nazwa wyrobu, ewentualnie nazwa handlowa oraz symbol handlowy wyrobu),
- spełniają wymagane właściwości wskazane odpowiednimi dokumentami odniesienia,
- producent dostarczył dokumenty świadczące o dopuszczeniu do obrotu i powszechnego lub jednostkowego zastosowania wyrobów oraz karty techniczne (katalogowe) wyrobów lub firmowe wytyczne (zalecenia) stosowania wyrobów,

- spełniają wymagania wynikające z ich terminu przydatności do użycia (termin zakończenia robót murowych powinien się skończyć przed zakończeniem terminów przydatności do stosowania odpowiednich wyrobów).

Przyjęcie wyrobów i materiałów na budowę powinno być potwierdzone wpisem do dziennika budowy lub protokołem przyjęcia materiałów.

2.4. Warunki przechowywania materiałów i wyrobów do robót murowych

Materiały i wyroby do robót murowych powinny być przechowywane i magazynowane zgodnie z instrukcją producenta oraz wymaganiami odpowiednich dokumentów odniesienia tj. norm bądź aprobat technicznych.

Place składowe do przechowywania elementów murowych powinny być wygradzone, wyrównane i utwardzone z odpowiednimi spadkami na odprowadzenie wód opadowych oraz oczyszczone z zanieczyszczeń.

Pomieszczenie magazynowe do przechowywania materiałów i wyrobów niemrozoodpornych lub opakowanych powinno być kryte, suche oraz zabezpieczone przed zawilgoceniem, opadami atmosferycznymi, przemarzeniem i przed działaniem promieni słonecznych.

Wyroby w miejscu magazynowania należy przechowywać w partiach według rodzajów, typów, odmian, klas i gatunków, zgodnie z wymaganiami norm wyrobów, w sposób uporządkowany, zapewniający łatwość dostępu i przeliczenia. Elementy murowe należy przechowywać:

- a) w jednostkach ładunkowych,
- b) luzem w stosach (słupach) lub przyzmach.

Sposób układania jednostek ładunkowych, stosów lub przyzmy powinien być zgodny z wymaganiami normy PN-B 12030.

Wyroby konfekcjonowane powinny być przechowywane w oryginalnych, zamkniętych opakowaniach w temperaturze powyżej +5°C a poniżej +35°C. Wyroby pakowane w worki powinny być układane na paletach lub drewnianej wentylowanej podłodze, w ilości warstw nie większej niż 10, o ile dokument odniesienia lub instrukcja producenta nie stanowią inaczej.

Cement i wapno suchogaszone luzem należy przechowywać w zasobnikach (zbiornikach) do cementu.

Kruszywa i piasek do zapraw można przechowywać na składowiskach otwartych, w warunkach zabezpieczających je przed zanieczyszczeniem, zmieszaniem z innymi asortymentami lub frakcjami kruszywa oraz nadmiernym zawilgoceniem (np. w specjalnie przygotowanych zasiekach).

Jeżeli nie ma możliwości poboru wody na miejscu wykonywania robót, to wodę należy przechowywać w szczelnych i czystych pojemnikach lub cysternach. Nie wolno przechowywać wody w opakowaniach po środkach chemicznych lub w takich, w których wcześniej przetrzymywano materiały mogące zmienić skład chemiczny wody.

3. WYMAGANIA DOTYCZĄCE SPRZĘTU, MASZYN I NARZĘDZI

3.1. Ogólne wymagania dotyczące sprzętu podano w ST „Wymagania ogólne” Kod CPV 45000000-7, pkt 3

3.2. Sprzęt i narzędzia do wykonywania robót murarskich

Do wykonywania robót murarskich należy stosować:

A. Do wyznaczania i sprawdzania kierunku, wymiarów oraz płaszczyzn:

- pion murarski,
- łąkę murarską,
- łąkę ważoną,
- wąż wodny,
- poziomnicę uniwersalną,
- łąkę kierunkową,
- warstwomierz do wytyczenia poziomów poszczególnych warstw i do zaczepiania sznura oraz do wyznaczania kierunku,
- sznur murarski,
- kątownik murarski,
- wykrój.

B. Do przechowywania materiałów budowlanych na stanowisku roboczym:

- kastrę na zaprawę,
- szafel do zaprawy,
- szkopek do wody,
- palety na elementy murowe,
- wiadra.

C. Do obróbki elementów murowych:

- młotek murarski,
- kirkę,
- oskard murarski,
- przecinak murarski,
- puczkę murarską,
- drąg murarski,
- specjalistyczne narzędzia do obróbki kamieni naturalnych.

D. Do murowania:

- kielnię murarską,
- czerpak,
- łopatę do zaprawy,
- rusztowania.

4. WYMAGANIA DOTYCZĄCE TRANSPORTU

4.1. Ogólne wymagania dotyczące transportu podano w ST „Wymagania ogólne” Kod CPV 45000000-7, pkt 4

4.2. Transport i składowanie materiałów

Wyroby i materiały do robót murowych mogą być przewożone jednostkami samochodowymi, kolejowymi, wodnymi i innymi.

Załadunek i wyładunek elementów murowych pakowanych w jednostki ładunkowe należy prowadzić urządzeniami mechanicznymi wyposażonymi w osprzęt widłowy, kleszczowy lub chwytakowy.

Załadunek i wyładunek elementów murowych przechowywanych luzem, wykonywany ręcznie zaleca się prowadzić przy maksymalnym wykorzystaniu sprzętu pomocniczego np. kleszcze, chwytaki, wciągniki, wózki.

Warunki transportu elementów murowych pakowanych w jednostki ładunkowe lub przechowywanych luzem powinny być zgodne z wymaganiami norm przedmiotowych dotyczących tych wyrobów oraz PN-B-12030.

Transport materiałów do robót murowych w opakowaniach też nie wymaga specjalnych urządzeń i środków transportu. W czasie transportu należy zabezpieczyć przewożone materiały w sposób wykluczający ich zawilgocenie i uszkodzenie opakowań. W przypadku dużych ilości materiałów zalecane jest przewożenie ich na paletach i użycie do załadunku oraz rozładunku urządzeń mechanicznych.

Do transportu wyrobów i materiałów w postaci suchych mieszanek, w opakowaniach papierowych zaleca się używać samochodów zamkniętych. Do przewozu wyrobów i materiałów w innych opakowaniach można wykorzystywać samochody pokryte plandekami lub zamknięte.

Cement i wapno suchogaszone luzem należy przewozić cementowozami. Wapno gaszone w postaci ciasta wapiennego można przewozić w skrzyniach lub pojemnikach stalowych.

Kruszywa można przewozić dowolnymi środkami transportu w warunkach zabezpieczających je przed zanieczyszczeniem, zmieszaniami z innymi asortymentami kruszywa lub jego frakcjami i nadmiernym zawilgoceniem.

5. WYMAGANIA DOTYCZĄCE WYKONANIA ROBÓT

5.1. Ogólne zasady wykonania robót podano w ST „Wymagania ogólne” Kod CPV 45000000-7, pkt 5

5.2. Warunki przystąpienia do robót murowych

Przed przystąpieniem do murowania ścian należy odebrać roboty ziemne i fundamentowe sprawdzając zgodność ich wykonania z dokumentacją projektową i odpowiednimi szczegółowymi specyfikacjami technicznymi.

Przed przystąpieniem do wznoszenia murów nadziemia należy sprawdzić, zgodnie z pkt. 6.4. niniejszej specyfikacji, wymiary oraz kąty skrzyżowań ścian fundamentowych.

5.3. Ogólne zasady wykonywania robót murowych

Roboty murowe należy wykonywać zgodnie z dokumentacją projektową, niniejszą specyfikacją techniczną i zasadami sztuki murarskiej.

O ile w dokumentacji projektowej i/lub specyfikacji technicznej oraz dokumentach odniesienia wyrobów murowych nie podano inaczej, to:

- mury należy wykonywać warstwami z zachowaniem prawidłowego wiązania elementów murowych i grubości spoin tak, aby ściana stanowiła jeden element konstrukcyjny,
- elementy murowe powinny być układane na płask, a nie na rąb lub na stojąco,

- spoiny poprzeczne i podłużne w sąsiednich warstwach muru powinny być usytuowane mijankowo,
- mury należy wnosić możliwie równomiernie na całej ich długości,
- elementy murowe powinny być czyste i wolne od kurzu,
- przed wbudowaniem elementy murowe powinny być moczone, jeżeli takie wymaganie zawarto w dokumentach odniesienia lub instrukcji producenta wyrobu,
- stosowanie elementów murowych połówkowych przy murowaniu słupów i filarów, poza liczbą konieczną do uzyskania prawidłowego wiązania, jest niedopuszczalne,
- liczba elementów murowych połówkowych nie powinna przekraczać:
 - w murach konstrukcyjnych zbrojonych - 10%,
 - w murach konstrukcyjnych niezbrojonych - 15%,
 - w ścianach wypełniających, podokiennych i na poddaszu - 50%,
- konstrukcje murowe o grubości mniejszej niż 1 cegła, murowane na zaprawy zwykłe, mogą być wykonywane przy temperaturze powyżej 0°C, a murowane na zaprawy lekkie i klejowe mogą być wykonywane przy minimalnej temperaturze określonej przez producenta zaprawy,
- wykonywanie konstrukcji murowych o grubości 1 cegły i grubszych dopuszcza się przy temperaturze poniżej 0°C pod warunkiem stosowania środków umożliwiających wiązanie i twardnienie zaprawy, przewidzianych w specyfikacji technicznej, lub pod warunkiem dopuszczenia takiej możliwości przez producenta zaprawy,
- w przypadku przerwania robót na okres zimowy lub z innych przyczyn, wierzchnie warstwy murów powinny być zabezpieczone przed szkodliwym działaniem czynników atmosferycznych.

5.4. Organizacja robót murowych

5.4.1. Podstawowe zasady prawidłowej organizacji robót murowych:

- wykonywanie prac przez wykwalifikowanych murarzy,
- praca na murach w pojedynkę lub grupami (zespołami) o liczebności dostosowanej do rodzaju budowy,
- racjonalne urządzenie stanowiska murarskiego z dogodnym umieszczeniem materiałów budowlanych (najbliżej muru wolny pas szerokości 600 mm, dalej materiały, a za materiałami drogi transportowe),
- wznoszenie murów pasami o odpowiedniej wysokości,
- zastosowanie odpowiednich rusztowań (technicznie niezbędnych i ekonomicznie uzasadnionych),
- zaopatrzenie robotników we właściwy sprzęt murarski i ochronny,
- dostarczanie materiałów budowlanych do stanowiska roboczego w sposób wykluczający przestoje,
- zorganizowanie robót systemem ruchu równomiernego (podział budowy na działki).

5.4.2. Kategorie wykonania robót murowych na budowie

Kategoria A - roboty murarskie wykonuje należycie wyszkolony zespół pod nadzorem majstra murarskiego, stosuje się zaprawy produkowane fabrycznie, a jeżeli zaprawy są wykonywane na budowie to kontroluje się dozowanie składników i wytrzymałość zaprawy, natomiast jakość robót kontroluje osoba o odpowiednich kwalifikacjach, niezależna od wykonawcy.

Kategoria B – warunki określające kategorię A nie są spełnione a nadzór nad jakością robót może kontrolować odpowiednio wykwalifikowana osoba, upoważniona przez wykonawcę.

Uwaga: Decyzję o kategorii wykonawstwa podejmuje projektant konstrukcji w dokumentacji projektowej.

5.5. Rodzaje wiązań cegieł w murze:

- pospolite (blokowe lub kowadełkowe),
- krzyżkowe (weneckie),
- polskie (wendyjskie lub gotyckie),
- holenderskie,
- wielorzędowe (amerykańskie).

Wiązanie murów oraz ich styków i narożników powinno być wykonane zgodnie z przykładami podanymi w pkt. 3.1.2. Warunków technicznych wykonania i odbioru robót budowlanych, część A, zeszyt 3 „Konstrukcje murowe”, wydanie ITB – rok 2006 a także w normie archiwalnej PN-68/B-10020.

5.6. Sposoby murowania z cegieł, pustaków lub bloczków

5.6.1. Sposoby murowania z uwagi na rodzaj spoin wsporczych:

- na spoiny zwykłe grubości od 8 do 15 mm,
- na spoiny pasmowe grubości od 8 do 15 mm,
- na spoiny cienkie grubości od 1 do 3 mm.

5.6.2. Sposoby murowania z uwagi na rodzaj złącza pionowego

- zwykle z rozprowadzeniem zaprawy na powierzchniach bocznych łączonych elementów,
- z wypełnieniem kieszeni zaprawą, polegające na dostawieniu do siebie na odpowiednią odległość elementów o odpowiednim kształcie powierzchni bocznych i zalaniu zaprawą otworów utworzonych na styku wyrobów,
- na pióro i wpust polegające na dostosowaniu do siebie elementów w taki sposób, by pióra jednego elementu weszły we wpusty drugiego elementu.

5.6.3. Techniki murowania na spoiny zwykłe:

- murowanie tradycyjne, na puste lub pełne spoiny,
- murowanie na wycisk,
- murowanie na docisk.

5.6.4. Ogólne zasady murowania na cienkie spoiny:

- elementy murowe pierwszej warstwy nakłada się bardzo dokładnie na mocnej zaprawie cementowej celem wyeliminowania ich nierównomiernego osiadania,
- położenie elementów pierwszej warstwy należy kontrolować za pomocą poziomicy lub niwelatora,
- pierwszą warstwę elementów można dodatkowo przeszlifować, szczególnie w przypadku bloczków z betonu komórkowego,
- w celu umożliwienia równomiernego rozprowadzenia zaprawy do cienkich spoin (klejowej) o pożądanej grubości (1 do 3 mm) układa się ją specjalną, dostosowaną do szerokości muru, kielnią z ząbkowaną krawędzią,
- położenie elementów drugiej i kolejnych warstw można korygować w ciągu pierwszych 7-15 minut od ich ułożenia (czas korekty określa producent zaprawy).

5.7. Rodzaje murów z kamienia

Z uwagi na kształt i rodzaj kamienia rozróżnia się następujące typy murów:

- nieregularne
 - mury dzikie z kamieni narzutowych o nieregularnym kształcie oraz z kamieni łamanych niesortowanych,
 - mury półdzikie z kamieni sortowanych,
 - mury cyklopowe z kamienia łamanego, specjalnie przycinanego w kształcie nieforemnego wieloboku,
- półregularne
 - mury warstwowe z kamieni łupanych warstwowo o dwóch powierzchniach wspornych płaskich i jednocześnie równoległych,
 - mury mozaikowe z kamieni łupanych prostokątnych o różnej wielkości,
 - mury rzędowe z kamieni łupanych prostokątnych dobieranych pod względem wysokości tak, by po ich ułożeniu w rzędzie była zachowana jednakowa wysokość całego rzędu,
- regularne
 - mury z ciosów czyli z dużych, regularnych elementów układanych w wiązaniu pospolitym lub polskim,
 - mury z bloczków kamiennych, układanych jak mury z cegieł ceramicznych.

5.8. Ogólne zasady murowania ścianek działowych

5.8.1. Ścianki działowe o grubości $\frac{1}{4}$ cegły należy murować na zaprawie cementowej o wytrzymałości nie niższej niż 5 N/mm². Przy rozpiętości przekraczającej 5 m lub wysokości powyżej 2,5 m powinny być zbrojone. Zbrojenie powinno być zakotwione w spoinach nośnych na głębokość nie mniejszą niż 70 mm.

Ścianka powinna być połączona ze ścianami konstrukcyjnymi za pomocą strzępi zazębionych krytych.

5.8.2. W budynkach o konstrukcji nośnej żelbetowej lub stalowej ścianki działowe oraz osłonowe są oddylatowane od stropów i pionowych elementów konstrukcyjnych. Połączenie tych ścianek z elementami konstrukcyjnymi wykonuje się więc za pomocą kotew stalowych.

5.9. Ogólne zasady wznoszenia ścian szczelinowych i dwuwarstwowych

5.9.1. Warstwa wewnętrzna jest ścianą konstrukcyjną, więc stosuje się do niej wymagania jak dla ścian konstrukcyjnych.

5.9.2. Warstwa zewnętrzna powinna mieć grubość nie mniejszą niż 70 mm, o ile w dokumentacji projektowej nie podano inaczej, i być trwale połączona z warstwą wewnętrzną za pomocą kotew.

5.9.3. Kotwy powinny być wykonane ze stali nierdzewnej ocynkowanej, galwanizowanej lub mającej inne zabezpieczenie antykorozyjne i rozłożone na równym poziomie.

Dopuszcza się ułożenie kotew z nieznacznym pochyleniem w kierunku warstwy zewnętrznej osłonowej.

5.9.4. Liczba kotew nie powinna być mniejsza niż 4 szt./1 m² ściany. Wzdłuż wszystkich krawędzi swobodnych warstwy zewnętrznej (wokół otworów, przy narożu budynku, wzdłuż krawędzi przy poziomej przerwie dylatacyjnej) należy ułożyć dodatkowe kotwie w liczbie nie mniejszej niż trzy sztuki na metr krawędzi ściany.

5.9.5. Spoiny warstwy zewnętrznej licowej (nieotynkowanej) powinny być dokładnie wypełnione zaprawą lub mur zewnętrzny licowy powinien być wyspoinowany.

5.9.6. Zaleca się, aby odległość przerw dylatacyjnych w warstwie zewnętrznej była nie większa niż:

- 8 m - jeżeli wykonana jest z cegły silikatowej lub betonowej,
- 12 m - jeżeli wykonana jest z cegły ceramicznej.

5.9.7. Warstwa zewnętrzna osłonowa powinna umożliwiać odprowadzenie wody, która przeniknęła przez nią do muru. W tym celu, zgodnie z normą PN-B-03002, u spodu warstwy zewnętrznej, w miejscu podparcia, zaleca się wykonać fartuch z materiału wodochronnego na podkładzie z zaprawy cementowej, a w warstwie zewnętrznej pozostawić otwory zabezpieczone siatką lub kratką, którymi woda może spływać na zewnątrz.

5.9.8. Wykonując otwory okienne i drzwiowe należy stosować zasady podane w „Warunkach technicznych wykonania i odbioru robót budowlanych”, część A, zeszyt 3 „Konstrukcje murowe”, wydanie ITB - 2006 r.:

- obie warstwy murowe w żadnym miejscu nie mogą stykać się ze sobą,
- stolarka może być przymocowana tylko do jednej z warstw murowych,
- dla obu warstw murowych należy wykonać niezależne nadproża,
- stolarka musi być zabezpieczona przed wodą zbierającą się w szczelinie, w tym celu wzdłuż pionowych krawędzi ościeża należy przeprowadzić pionową izolację przeciwwilgociową, oddzielającą warstwy murowe od siebie. Izolacja przeciwwilgociowa powinna być również zainstalowana powyżej i poniżej otworu. Pozioma izolacja położona powyżej okna powinna „ześlizgiwać się” w dół - w kierunku zewnętrznej warstwy, która powinna zostać zaopatrzona w dodatkowe otwory odpowietrzająco-odwadniające, przez które woda ze szczeliny będzie mogła swobodnie wypływać na zewnątrz ściany.

5.10. Ogólne zasady wykonywania nadproży

5.10.1. Nadproża mogą być wykonywane na placu budowy lub prefabrykowane. Nadproża prefabrykowane powinny spełniać wymagania normy PN-EN 845-2.

5.10.2. Nadproża murowe zbrojone wykonywane na placu budowy.

A. Nadproża ze zbrojeniem dolnym mogą być stosowane przy otworach o rozpiętości do 1,5 m. Nadproże wykonuje się na sztywnym deskowaniu, na którym rozściela się zaprawę cementową grub. 30-40 mm, a następnie wtapia w nią zbrojenie stalowe. Zbrojenie musi być zakotwione w murze na co najmniej 400 mm. Następnie muruje się cztery lub pięć warstw muru na mocnej zaprawie cementowej. Deskowanie i stemplowanie można rozebrać po upływie dwóch tygodni. Nadproże powinno być sprawdzone wg PN-B-03340.

B. Nadproża płytowe typu Kleina mogą być stosowane do przykrywania otworów o rozpiętości do 2,5 m. Nad otworami o szerokości poniżej 1,5 m zaleca się wykonywanie nadproża o wysokości co najmniej $\frac{1}{2}$ cegły (cegły ułożone na rąb). W przypadku otworów o szerokości od 1,5 m nadproże powinno mieć wysokość 1 cegły (cegły ułożone na stojąco lub dwie płyty z cegieł ułożonych na rąb). Liczba użytych prętów powinna wynikać z dokumentacji projektowej, w której przeprowadzono obliczenia zgodnie z PN-B-03340.

5.10.3. Nadproża murowe zespolone wykonywane są na placu budowy z gotowych kształtek nadprożowych, zbrojonych prętami stalowymi i łączonych (zespalanych) betonem. Kształtki nadprożowe mogą być ceramiczne, silikatowe, betonowe i z betonu komórkowego.

Nadproża należy wykonywać zgodnie z zaleceniami producenta kształtek.

Nadproża powinny być opierane na zaprawie i wypoziomowane zarówno w kierunku podłużnym jak i poprzecznym. Oparcie końca nadproża powinno być nie mniejsze niż 100 mm. Przy murach wykonanych z elementów zawierających więcej niż 50% pustek powietrznych lub z elementów z autoklawizowanego betonu komórkowego minimalna długość oparcia końca nadproża powinna być wyliczona w dokumentacji projektowej, zgodnie z PN-EN 1996-1-1. W przypadku ścian szczelinowych oparcie powinno sięgać co najmniej na 50 mm poza zakończenie szczeliny wewnętrznej.

Elementy prefabrykowane nadproży murowych powinny spełniać wymagania PN-EN 845-2.

5.10.4. Nadproża żelbetowe wylewane stosuje się w ścianach wewnętrznych oraz jako nadproża warstwy wewnętrznej muru szczelinowego. Nadproża te należy wykonywać zgodnie z zasadami obowiązującymi dla konstrukcji żelbetowych, a więc przestrzegać wymagania zawarte w szczegółowej specyfikacji technicznej dla konstrukcji żelbetowych.

5.10.5. Nadproża prefabrykowane stalowe żelbetowe, sprężone, ceramiczne, silikatowe, z betonu komórkowego, z kamienia naturalnego lub sztucznego oraz z kombinacji tych wyrobów powinny spełniać wymagania PN-EN 845-2. Można je montować bez konieczności stemplowania. Długość oparcia belek powinny być takie jak dla nadproży murowych zespolonych (pkt. 5.10.3.).

5.11. Ogólne zasady wykonywania przewodów kominowych

5.11.1. Podział przewodów kominowych

- a) przewody dymowe odprowadzające spaliny z węglowych lub opalanych drewnem trzonów kuchennych, pieców ogrzewczych i kominków,
- b) przewody spalinowe odprowadzające spaliny z urządzeń gazowych,
- c) przewody wentylacyjne odprowadzające zużyte powietrze z pomieszczeń ponad dach budynku.

5.11.2. Elementy kominowe

Do wznoszenia ścian (murów) z przewodami kominowymi można stosować zwykle cegły ceramiczne i bloczki z betonu zwykłego bez otworów lub pełne oraz specjalne kształtki (pustaki) kominowe ceramiczne, kamionkowe lub betonowe.

5.11.3. Przekroje i wymiary kanałów

Kanały mogą mieć przekrój kołowy albo kwadratowy. Minimalny przekrój kanałów dymowych z cegieł wynosi $\frac{1}{2} \times \frac{1}{2}$ cegły, tj. 140 x 140 mm. Minimalna średnica przewodu dymowego okrągłego wynosi 150 mm. W przypadku specjalnych pustaków wentylacyjnych najmniejszy wymiar przewodu wynosi nie mniej niż 110 mm. Wymiary przewodów kominowych powinny być zgodne z dokumentacją projektową. Odchyłki od wymiarów przewodów, określonych w dokumentacji projektowej, wynikające z niedokładności ich wykonania nie powinny przekraczać +10 i -5 mm.

5.11.4. Rozmieszczenie przewodów w ścianach murowanych

W celu zapewnienia maksymalnego ciągu przewody powinny być prowadzone w ścianach ogrzewanych wewnętrznych, np. międzymieszkaniowych, a nie w nieogrzewanych ścianach przylegających do klatek schodowych lub w ścianach zewnętrznych. Przewody wentylacyjne i dymowe mogą być łączone we wspólne bloki, co pomaga w ogrzewaniu się przewodów wentylacyjnych, a w konsekwencji poprawia siłę ciągu. Przewody spalinowe powinny być oddzielone od kanałów wentylacyjnych i dymowych szczelnymi ściankami grubości minimum $\frac{1}{2}$ cegły.

5.11.5. Kierunek prowadzenia przewodów

Przewody należy prowadzić w miarę możliwości pionowo, bez załamań. Ewentualne odchylenia przewodu od pionu nie powinny przekraczać 30°. Powierzchnie wewnętrzne przewodów w miejscach załamań należy zabezpieczyć przed uderzeniem kuli kominiarskiej ochraniaczami stalowymi. Długość przewodu biegnącego w kierunku odchylonym od pionu nie powinna przekraczać 2,0 m. Odchylenie przewodu od pionu wynikające z niedokładności wykonania nie powinno być większe niż dla spoinowanych powierzchni muru – tablica 7 w pkt. 5.13.6. niniejszej specyfikacji technicznej.

5.11.6. Zasady prowadzenia przewodów dymowych

Przewody dymowe należy prowadzić od otworów wycierowych do wylotów komina lub nasady kominowej wg dokumentacji projektowej. Otwory wycierowe usytuowane w piwnicy powinny znajdować się na poziomie od 1,0÷1,2 m od podłogi oraz powinny być zamknięte szczelnie drzwiczkami wykonanymi z materiałów niepalnych.

Dolna krawędź otworu wycierowego przewodów z palenisk usytuowanych w pomieszczeniach, w których znajduje się wlot, powinna znajdować się na wysokości 0,3 m od podłogi. Otwory wycierowe powinny być łatwo dostępne, mieć osadnik na sadze i być zamknięte szczelnie drzwiczkami.

Otwory wycierowe przewodów prowadzonych w dwóch rzędach, usytuowane z jednej strony muru, powinny być umieszczone zgodnie z wymaganiami PN-89/B-10425.

Wyloty przewodów dymowych należy wykonywać wg następujących zasad:

- przy dachach płaskich o kącie nachylenia połączy dachowych nie większym niż 12°, niezależnie od konstrukcji dachu, wyloty przewodów powinny znajdować się co najmniej o 0,6 m wyżej od poziomu kalenicy lub obrzeży budynku przy dachach wgłębionych,
- przy dachach stromych o kącie nachylenia połączy dachowych powyżej 12° i pokryciu:
 - a) łatwo zapalnym, wyloty przewodów powinny znajdować się na wysokości co najmniej o 0,6 m wyżej od poziomu kalenicy,
 - b) niepalnym, niezapalnym i trudno zapalnym, wyloty przewodów powinny się znajdować co najmniej o 0,30 m wyżej od powierzchni dachu oraz w odległości mierzonej w kierunku poziomym od tej powierzchni, co najmniej 1,0 m.

Przy usytuowaniu komina obok elementu budynku stanowiącego przeszkodę (zasłonę), dla prawidłowego działania przewodów, ich wyloty powinny znajdować się ponadto:

- a) ponad płaszczyznę wyprowadzoną pod kątem 12° w dół od poziomu najwyższej przeszkody (zasłony) dla kominów znajdujących się w odległości od 3 do 10 m od tej przeszkody przy dachach stromych,
- b) co najmniej na poziomie górnej krawędzi przeszkody (zasłony) dla kominów usytuowanych w odległości od 1,5 do 3,0 m, od przeszkody,
- c) co najmniej o 0,3 m wyżej od górnej krawędzi przeszkody (zasłony) dla kominów usytuowanych w odległości do 1,5 m od tej przeszkody.

5.11.7. Zasady prowadzenia przewodów spalinowych

Przewody spalinowe należy prowadzić od otworów rewizyjnych do wylotów komina lub nasady kominowej wg dokumentacji projektowej. Otwory rewizyjne powinny znajdować się na poziomie 0,4 m poniżej wlotu do przewodu. Wyloty przewodów powinny być usytuowane tak jak w przewodach dymowych (pkt 5.11.6. niniejszej specyfikacji technicznej).

5.11.8. Zasady prowadzenia przewodów wentylacyjnych

Przewody wentylacyjne należy prowadzić od wlotu do wylotu kominu. W kominach powinny być wykonane boczne otwory wylotowe. Dopuszcza się wykonywanie górnych otworów wylotowych, pod warunkiem stosowania nasad blaszanych nad wylotem.

5.11.9. Łączenie przewodów kominowych

W budynkach niskich, jeżeli jest to możliwe, należy nie łączyć przewodów kominowych czyli prowadzić oddzielne przewody dla każdego pomieszczenia, piecyka, termy czy kominka.

W budynkach wysokich przewody kominowe najwyższej kondygnacji nie mogą być łączone z innymi przewodami.

Ponadto przy łączeniu przewodów kominowych w budynkach wysokich należy przestrzegać następujących zasad:

- przewody wentylacyjne mogą być łączone co drugie piętro,
- w przypadku przewodów dymowych jest możliwe łączenie maksimum trzech pieców zlokalizowanych po tej samej stronie budynku (co druga kondygnacja),
- do jednego przewodu spalinowego można podłączyć najwyżej dwa piecyki gazowe (co druga kondygnacja).

Całkowicie niedopuszczalne jest podłączanie piecyków dymowych lub spalinowych do przewodów wentylacyjnych.

5.11.10. Zasady wykonywania murów z przewodami kominowymi

Zapewnienie maksymalnej szczelności przewodów kominowych wymaga, zgodnie z PN-89/B-10425 i Warunkami technicznymi wykonania i odbioru robót budowlanych, część A, zeszyt 3 „Konstrukcje murowe”, wydanie ITB-2006 r., przestrzegania następujących zasad:

- kształt, wymiary zewnętrzne, położenie kanałów, wlotów, wylotów, załamań, trzonów kominowych, obróbki blacharskie, zakończenia górne powinny być wykonane zgodnie z dokumentacją projektową,
- wmurowywać należy tylko elementy murowe dopuszczone do stosowania w przewodach kominowych i jednocześnie określone w dokumentacji projektowej,
- najniższa klasa cegieł użytych do murowania wynosi 15,
- jeżeli dokumentacja projektowa tego wymaga należy stosować zaprawy żaroodporne lub kwasoodporne,
- elementy murowe należy układać na pełne spoiny,
- spoiny pionowe każdej z warstw powinny być przewiązane,
- w powierzchniach wewnętrznych przewodów powinno być jak najmniej spoin pionowych, jeśli warunki na to pozwalają, to powinny znajdować się tylko w narożnikach przewodów,
- cegły w przegrodach międzykanałowych należy wmurowywać przynajmniej jednym końcem w prostopadle do nich położone ścianki zewnętrzne,
- mury powinny być murowane w wiązaniu pospolitym,
- w przewodach dymowych i spalinowych ścianki powinny mieć grubość nie mniejszą niż 1/2 cegły,
- w przewodach wentylacyjnych minimalna grubość przegród wynosi 1/4 cegły,
- minimalna odległość przewodów kominowych od lica ściany zewnętrznej wynosi nie mniej niż 1 cegłę,
- przewody z pustaków kominowych dymowych muruje się w taki sposób, aby spoiny poziome poszczególnych przewodów były przesunięte względem siebie o 1/2 wysokości

pustaka; przestrzeń pomiędzy pustakami dymowymi należy wypełniać zaprawą cementowo-glinianą lub specjalną zaprawą, jeżeli jest to zapisane w instrukcji stosowania danych pustaków,

- powszechną zasadą powinno być używanie wewnętrznych wkładek kwasoodpornych w przewodach spalinowych,
- warstwy cegieł w przewodach odchylonych od kierunku pionowego powinny być ułożone prostopadle do kierunku przewodu,
- przewody powinny być drożne na całej długości oraz dawać naturalny ciąg powietrza ku górze (ssanie), zapewniający ujście przez przewody spalin lub zużytego powietrza ponad dach,
- w celu zachowania gładkości przewodów z cegieł, powinny być one budowane z pomocą szablonu,
- należy ograniczyć do niezbędnego minimum stosowanie cegieł ułamkowych.
- ścianki kanałów powinny być murowane na tej samej zaprawie co sąsiednie mury,
- nie należy tynkować wnętrza kanałów dymowych lub spalinowych,
- do wykonywania kominów ponad dachem należy używać cegieł licowych, chyba że w dokumentacji projektowej przewidziano inne wykonanie, w przypadku wykorzystania cegieł nielicowych konieczne jest otynkowanie komina,
- w miejscu przebicia komina przez dach należy wykonać obróbkę blacharską zabezpieczającą poddasze przed wodą opadową,
- wierzch komina powinien być nakryty czapą żelbetową z okapnikiem, odizolowaną warstwą papy,
- przerwy dylatacyjne powinny być wykonane zgodnie z zaleceniami normy PN-B-03002.

5.12. Ogólne zasady wykonywania gzymsów i przerw dylatacyjnych

5.12.1. Gzymsy powinny być murowane z cegły na płask lub na rąb, jeżeli nadwieszenie cegły nie przekracza 10 cm.

Przy większym wysięgu gzymsów ich rozwiązanie konstrukcyjne musi wynikać z dokumentacji projektowej.

Gzymsy mogą być również murowane ze specjalnych kształtek ceramicznych.

5.12.2. Przerwy dylatacyjne w murach powinny być wykonane zgodnie z PN-B-03002.

5.13. Wymagania jakościowe robót murowych

Zgodnie z Warunkami technicznymi wykonania i odbioru robót budowlanych, część A, zeszyt 3 „Konstrukcje murowe”, wydanie ITB-2006 rok roboty murowe powinny spełniać odpowiednie wymagania jakościowe, takie jak:

5.13.1. Obrys muru

Dopuszczalne odchyłki od zaprojektowanych wymiarów nie powinny przekraczać:

- w wymiarach poziomych poszczególnych pomieszczeń ± 20 mm,
- w wysokości kondygnacji ± 20 mm,
- w wymiarach poziomych i pionowych całego budynku ± 50 mm.

5.13.2. Grubość muru

Grubości murów w stanie surowym powinny być określone w dokumentacji projektowej. Dopuszczalne odchyłki wymiarowe nie powinny być większe niż:

- dopuszczalne odchyłki użytych elementów murowych w przypadku murów o grubości $\frac{1}{4}$, $\frac{1}{2}$ i 1 elementu murowego,
- ± 10 mm, w przypadku murów pełnych o grubości większej niż 1 cegła,
- ± 20 mm, w przypadku murów szczelinowych.

5.13.3. Wymiary otworów (w świetle ościeży)

W przypadku otworów o wymiarach do 1000 mm dopuszczalne odchyłki wymiarowe wynoszą:

- szerokość + 6 mm, - 3 mm,
- wysokość + 15 mm, - 10 mm.

W otworach o wymiarach powyżej 1000 mm dopuszczalne odchyłki wymiarowe wynoszą:

- szerokość + 10 mm, - 5 mm,
- wysokość + 15 mm, - 10 mm.

5.13.4. Grubość spoin

Normatywne grubości i dopuszczalne odchyłki grubości spoin zwykłych wynoszą:

- w spoinach poziomych: grubość nominalna 10 mm, odchyłki + 5 mm, - 2 mm,
- w spoinach pionowych: grubość nominalna 10 mm, odchyłki + 5 mm, - 5 mm.

W przypadku słupów konstrukcyjnych o przekroju $0,3 \text{ m}^2$ lub mniejszym, dopuszczalne odchyłki grubości spoin, zarówno poziomych, jak i pionowych, nie powinny przekraczać 2 mm.

W murach zbrojonych poprzecznie grubość spoiny powinna być większa co najmniej o 4 mm niż grubość zbrojenia, natomiast w murach zbrojonych podłużnie grubość spoiny powinna być co najmniej o 5 mm większa niż grubość zbrojenia. W murach nie przeznaczonych do tynkowania lub spoinowania, spoiny powinny być całkowicie wypełnione zaprawą, aż do lica muru.

W murach przeznaczonych do tynkowania lub spoinowania nie należy wypełniać spoiny poziomej zaprawą na głębokość 5 ± 10 mm, licząc od lica muru, a przy powierzchniach muru, przy których jest umieszczone zbrojenie zewnętrzne, na głębokość nie mniejszą niż 10 mm i nie większą niż 20 mm.

5.13.5. Zbrojenie

Dopuszczalne odchyłki długości prętów nie powinny być większe niż:

- ± 10 mm dla poszczególnych odcinków pręta (np. w miejscu odgięcia lub dla haków),
- ± 20 mm dla całego pręta.

Dopuszczalne odchyłki w rozstawie prętów nie powinny przekraczać ± 15 mm, natomiast grubości otulenia prętów powinny być zgodne z wymaganiami pkt. 6.2. w normie PN-B-03340.

5.13.6. Prawidłowość wykonania powierzchni i krawędzi muru

Dopuszczalne odchyłki wykonania powierzchni i krawędzi zestawiono w tablicy 7.

Tablica 7. Dopuszczalne odchyłki wykonania powierzchni i krawędzi muru

Rodzaj usterki	Dopuszczalne odchyłki	
	powierzchnie spoinowane	inne powierzchnie
1	2	3
Zwichrowania i skrzywienia powierzchni	nie więcej niż 3 mm/m i ogółem nie więcej niż 10 mm na całej powierzchni ściany pomieszczenia	nie więcej niż 6 mm/m i ogółem nie więcej niż 20 mm na całej powierzchni ściany pomieszczenia
Odchylenie krawędzi od	nie więcej niż 2 mm/m i nie	nie więcej niż 4 mm/m i nie

linii prostej	więcej niż jedno na długości 2 m	więcej niż dwa na długości 2 m
Odchylenie powierzchni i krawędzi muru od kierunku pionowego	nie więcej niż 3 mm/m i ogólnie nie więcej niż 6 mm na wysokości kondygnacji oraz 20 mm na całej wysokości budynku	nie więcej niż 6 mm/m i ogólnie nie więcej niż 10 mm na wysokości kondygnacji oraz 30 mm na całej wysokości budynku
Odchylenie od kierunku poziomego górnych powierzchni każdej warstwy cegieł	nie więcej niż 1 mm/m i ogółem nie więcej niż 15 mm na całej długości budynku	nie więcej niż 2 mm/m i ogółem nie więcej niż 30 mm na całej długości budynku
Odchylenie od kierunku poziomego górnej powierzchni ostatniej warstwy pod stropem	nie więcej niż 1 mm/m i ogółem nie więcej niż 10 mm na całej długości budynku	nie więcej niż 2 mm/m i ogółem nie więcej niż 20 mm na całej długości budynku
Odchylenie przecinających się płaszczyzn od kąta przewidzianego w projekcie	nie więcej niż 3 mm	nie więcej niż 6 mm

6. KONTROLA JAKOŚCI ROBÓT

6.1. Ogólne zasady kontroli jakości robót podano w ST „Wymagania ogólne” Kod CPV 45000000-7, pkt. 6

6.2. Badania przed przystąpieniem do robót murowych

Przed przystąpieniem do robót murowych należy odebrać roboty ziemne i fundamentowe oraz przeprowadzić badania wyrobów i materiałów, które będą wykorzystywane do wykonywania robót.

6.2.1. Odbiór robót poprzedzających wykonanie robót murowych

Roboty ziemne i fundamentowe należy odebrać zgodnie z wymaganiami odpowiednich szczegółowych specyfikacji technicznych.

Przed przystąpieniem do wznoszenia murów nadziemna należy sprawdzić zgodnie z pkt. 6.4. niniejszej specyfikacji wymiary oraz kąty skrzyżowań ścian fundamentowych murowanych. Jeżeli ściany fundamentowe są żelbetowe, to sprawdzenia należy dokonać zgodnie z odpowiednią szczegółową specyfikacją techniczną.

6.2.2. Badania materiałów

Badania należy przeprowadzić pośrednio na podstawie przedłożonych:

- deklaracji zgodności lub certyfikatów,
- zapisów dziennika budowy, protokołów przyjęcia materiałów na budowę,
- deklaracji producentów użytych wyrobów.

Konieczne jest sprawdzenie czy deklarowane lub zbadane przez producenta parametry techniczne odpowiadają wymaganiom postawionym w dokumentacji projektowej i niniejszej specyfikacji technicznej.

Materiały, których jakość budzi wątpliwości mogą być zbadane na wniosek zamawiającego przez niezależne laboratorium, zgodnie z wymaganiami odpowiednich norm.

6.3. Badania w czasie robót

Badania w czasie robót polegają na sprawdzeniu zgodności wykonywanych robót murowych z dokumentacją projektową, wymaganiami niniejszej specyfikacji i instrukcjami producentów. Badania te w szczególności powinny dotyczyć sprawdzenia zbrojenia oraz wewnętrznych części muru ulegających zakryciu, a także kontroli jakości zapraw wykonywanych na budowie.

Ponadto po wykonaniu stanu surowego budynku i stanu wykończeniowego, ale przed podłączeniem urządzeń gazowych, trzonów kuchennych, pieców, kominków należy sprawdzić przewody kominowe.

6.3.1. Sprawdzenie zbrojenia powinno obejmować kontrolę:

- średnic zbrojenia z dokładnością do 0,5 mm,
- długości całkowitej i poszczególnych odcinków zbrojenia z dokładnością do 10 mm,
- rozstawienia i właściwego powiązania prętów z dokładnością do 1 mm,
- otulenia zbrojenia z dokładnością do 1 mm,

6.3.2. Sprawdzenie wewnętrznych części muru ulegających zakryciu powinno w szczególności dotyczyć prawidłowości wiązania elementów w murze, grubości i wypełnienia spoin, liczby użytych wyrobów ułamkowych. Badania te należy przeprowadzać zgodnie z wymaganiami określonymi w pkt. 6.4. niniejszej specyfikacji technicznej.

6.3.3. Kontrola jakości zapraw wykonywanych na budowie powinna obejmować badania wskazane w pkt. 2.2. niniejszej specyfikacji technicznej.

6.3.4. Badania przewodów kominowych po wykonaniu stanu surowego budynku:

- a) **sprawdzenie drożności przewodów** należy przeprowadzać za pomocą kominiarskiej kuli umocowanej na sznurze, spuszczonej do wylotu przewodu oraz obserwacji jej przebiegu we wlotach, otworach rewizyjnych, kontrolnych i wycierowych,
- b) **sprawdzenie prawidłowości prowadzenia** przewodów przeprowadza się równocześnie ze sprawdzeniem drożności oraz przez porównanie prowadzenia przewodów z dokumentacją projektową i wymaganiami pkt. 5.11. niniejszej specyfikacji technicznej,
- c) **sprawdzenie kierunku przewodów** przeprowadza się przez obserwację i pomiar zewnętrznych powierzchni muru z przewodami (kierunek przewodu murowanego z cegieł lub bloczków widoczny z ich układu) i porównanie z dokumentacją projektową,
- d) **sprawdzenie wielkości przekroju przewodów** przeprowadza się za pomocą taśmy stalowej przez pomiar przewodu w otworach kontrolnych z dokładnością do 5 mm i porównanie z dokumentacją projektową,
- e) **sprawdzenie grubości przegród** przeprowadza się za pomocą dwóch listew włożonych do sąsiednich otworów kontrolnych i pomiaru ich odległości taśmą stalową z dokładnością do 5 mm,
- f) **sprawdzenie wiązania cegieł lub bloczków** przeprowadza się wzrokowo przez obserwację lica muru z przewodami oraz obserwację wnętrza przewodu przez otwory kontrolne,
- g) **sprawdzenie kształtu i wymiarów zewnętrznych murów z przewodami** przeprowadza się zgodnie z pkt. 6.4. niniejszej specyfikacji technicznej,
- h) **sprawdzenie wypełnienia spoin oraz stanu powierzchni przewodów** przeprowadza się wzrokowo przez obserwację lica muru i powierzchni wewnętrznej przewodów przez otwory kontrolne za pomocą lustra i latarki elektrycznej.

6.3.5. Badania przewodów kominowych po wykonaniu stanu wykończeniowego, przed podłączeniem trzonów kuchennych, pieców, kominów i urządzeń gazowych:

- a) **sprawdzenie szczelności przewodów** przeprowadza się za pomocą łuczywa lub świecy dymnej przez wsunięcie do wlotu sprawdzanego przewodu, a po ukazaniu się dymu w wylocie – przez zamknięcie wylotu i obserwację sąsiednich wylotów oraz wlotów w innych pomieszczeniach. W przypadku stwierdzenia wydobywania się dymu w obserwowanym wylocie lub wlocie należy w przewód ten wpuścić obciążony

na końcu biały sznur lub taśmę i powtórzyć próbę kopcenia, a następnie wydobyć sznur i w miejscu wskazanym przez okopcony odcinek sznura przeprowadzić uszczelnienie przewodu,

- b) **sprawdzenie wyposażenia otworów wycierowych i rewizyjnych** przeprowadza się przez dokładne ich obejrzenie, próbę zamknięcia i otwarcia drzwiczek oraz próbę obruszania ich ręką,
 - c) **sprawdzenie wlotów do przewodów** przeprowadza się przez dokładne ich obejrzenie, pomiary i porównanie z dokumentacją,
 - d) **sprawdzenie wylotów przewodów** przeprowadza się analogicznie jak sprawdzenie wlotów,
 - e) **sprawdzenie prawidłowości ciągu** przed podłączeniem urządzeń przeprowadza się za pomocą luczywa lub palnika przez przystawienie go w odległości ok. 10 cm do wlotu przewodu i stwierdzenie wyraźnego odchylenia się płomienia w kierunku wlotu. Sprawdzenie prawidłowości ciągu po podłączeniu urządzeń przeprowadza się przez próbne palenie i stwierdzenie prawidłowego spalania się materiału opałowego,
 - f) **pozostałe badania** – w miarę potrzeby wykonanie badań podanych w pkt. 6.3.4. niniejszej specyfikacji technicznej.
- 6.3.6.** Wyniki przeprowadzonych badań powinny być porównane z wymaganiami podanymi w pkt. 2.2. oraz 5. niniejszej specyfikacji technicznej i opisane w dzienniku budowy a także protokole podpisanym przez przedstawicieli inwestora (zamawiającego) oraz wykonawcy.

6.4. Badania w czasie odbioru robót

Badania w czasie odbioru robót przeprowadza się celem oceny czy spełnione zostały wszystkie wymagania dotyczące wykonania robót murowych, w szczególności w zakresie:

- zgodności z dokumentacją projektową, specyfikacją techniczną wraz z wprowadzonymi zmianami naniesionymi w dokumentacji powykonawczej,
- jakości zastosowanych materiałów i wyrobów,
- prawidłowości oceny robót poprzedzających roboty murowe,
- jakości wykonania robót murowych.

Przy badaniach w czasie odbioru robót należy wykorzystać wyniki badań dokonanych przed przystąpieniem do robót i w trakcie ich wykonania oraz zapisy w dzienniku budowy dotyczące wykonanych robót.

Badania sprawdzające jakość wykonania robót murowych, według pkt. 4. Warunków technicznych wykonania i odbioru robót budowlanych, część A, zeszyt 3 „Konstrukcje murowe”, wydanie ITB-2006 r. oraz normy archiwalnej PN-68/B-10020:

- a) **sprawdzenie zgodności z dokumentacją** – powinno być przeprowadzone przez porównanie wykonanych konstrukcji z dokumentacją projektową, specyfikacją techniczną oraz ze zmianami naniesionymi w dokumentacji powykonawczej; sprawdzenia zgodności dokonuje się na podstawie oględzin zewnętrznych i pomiarów; pomiar długości i wysokości konstrukcji przeprowadza się z dokładnością do 10 mm; pomiar grubości murów i ościeży wykonuje się z dokładnością do 1 mm; za wynik należy przyjmować średnią arytmetyczną z pomiarów w trzech różnych miejscach,

- b) **sprawdzenie prawidłowości wiązania elementów w murze, stykach i narożnikach** – należy przeprowadzać przez oględziny w trakcie robót na zgodność z wymaganiami podanymi w pkt. 5. niniejszej specyfikacji,
- c) **sprawdzenie grubości spoin i ich wypełnienia** – należy przeprowadzać przez oględziny zewnętrzne i pomiar; pomiar dowolnie wybranego odcinka muru z dokładnością do 1 mm należy zawsze wykonać w przypadku murów licowych, natomiast w przypadku murów nielicowych – gdy na podstawie oględzin uznano, że grubość spoiny może być przekroczona; średnią grubość spoin poziomych należy obliczać przez odjęcie przeciętnej grubości elementu murowego od ilorazu wysokości zmierzonego odcinka muru (o wysokości co najmniej 1 m) i liczby warstw murowych; średnią grubość spoiny poziomej należy określać identycznie, mierząc poziomy odcinek muru; w przypadku różnic grubości poszczególnych spoin, sprawdzanie ich należy przeprowadzać oddzielnie, z dokładnością do 1 mm, na ściśle określonych odcinkach muru,
- d) **sprawdzenie zbrojenia w czasie odbioru końcowego** – należy przeprowadzać pośrednio na podstawie protokołów odbioru robót spisywanych w trakcie wykonywania robót (pkt 6.3. niniejszej specyfikacji) i zapisów w dzienniku budowy; protokoły i zapisy powinny dotyczyć:
- sprawdzenia średnic zbrojenia, które powinno być wykonane suwmiarką z dokładnością do 0,5 mm,
 - sprawdzenia długości zbrojenia (całkowitej i poszczególnych odcinków), które powinno być wykonane taśmą stalową z dokładnością do 10 mm,
 - sprawdzenia rozstawienia i właściwego powiązania prętów oraz grubości ich otulenia, które powinno być wykonane z dokładnością do 1 mm,
- e) **sprawdzenie odchylenia powierzchni od płaszczyzny oraz prostoliniowości krawędzi muru** – należy przeprowadzać przez przykładanie w dwóch prostopadłych do siebie kierunkach, w dowolnym miejscu powierzchni muru, oraz do krawędzi muru, łąty kontrolnej długości 2 m, a następnie przez pomiar z dokładnością do 1 mm wielkości prześwitu między łątą a powierzchnią lub krawędzią muru,
- f) **sprawdzenie pionowości powierzchni i krawędzi muru** – należy przeprowadzać z dokładnością do 1 mm; badanie można wykonać pionem murarskim i przymiarem z podziałką milimetrową,
- g) **sprawdzenie poziomości warstw murowych** – należy przeprowadzać przyrządami stosowanymi do takich pomiarów np. poziomnicą murarską i łątą kontrolną lub poziomnicą wężową, a przy budynkach o długości ponad 50 m niwelatorem,
- h) **sprawdzenie kątów pomiędzy przecinającymi się płaszczyznami dwóch sąsiednich murów** – należy przeprowadzać mierząc z dokładnością do 1 mm odchylenie (prześwit) przecinających się płaszczyzn od kąta przewidzianego w projekcie; odchylenie (prześwit) mierzy się w odległości 1 m od wierzchołka sprawdzanego kąta; badanie można przeprowadzać stalowym kątownikiem murarskim, łątą kontrolną i przymiarem z podziałką milimetrową, zmierzony prześwit nie powinien przekraczać wartości podanych w tablicy 7 niniejszej specyfikacji,
- i) **sprawdzenie prawidłowości wykonania ścianek działowych, nadproży, gzymsów, przerw dylatacyjnych** – należy przeprowadzać przez oględziny zewnętrzne i pomiar na zgodność z dokumentacją projektową i niniejszą specyfikacją techniczną,

- j) **sprawdzenie liczby użytych wyrobów ułamkowych** – należy przeprowadzać w trakcie robót przez oględziny i stwierdzenie zgodności z wymaganiami podanymi w pkt. 5.3. niniejszej specyfikacji technicznej,
- k) **sprawdzenie przewodów kominowych** – poprzez sprawdzenie wlotów i wylotów przewodów i prawidłowości ciągu po podłączeniu urządzeń gazowych, trzonów kuchennych, pieców grzewczych oraz kominków, a także w miarę potrzeby wykonanie pozostałych badań wymienionych w pkt. 6.3.5. niniejszej specyfikacji technicznej.

Wyniki badań powinny być porównane z wymaganiami podanymi w pkt. 5. niniejszej specyfikacji technicznej i opisane w dzienniku budowy, protokole podpisanym przez przedstawicieli inwestora (zamawiającego) oraz wykonawcy.

7. WYMAGANIA DOTYCZĄCE PRZEDMIARU I OBMIARU ROBÓT

7.1. Ogólne zasady przedmiaru i obmiaru podano w ST „Wymagania ogólne” Kod CPV 45000000-7, pkt 7

7.2. Szczegółowe zasady obmiaru robót murowych

7.2.1. Ilości poszczególnych konstrukcji murowych oblicza się wg wymiarów podanych w dokumentacji projektowej dla konstrukcji nieotynkowanych.

7.2.2. Grubości konstrukcji murowych z cegieł ustala się wg znormalizowanych wymiarów cegły 6,5 x 12 x 25 cm, zgodnie z tablicą 8.

Tablica 8. Grubości konstrukcji murowych z cegieł

Grubości ścian w ceglach	¼	½	1	1½	2	2½	3	3½	4
Grubości ścian w cm	6,5	12	25	38	51	64	77	90	103

7.2.3. Fundamenty oblicza się w metrach sześciennych ich objętości

Jako wysokość fundamentu należy przyjmować wysokość od spodu fundamentu do poziomu pierwszej izolacji ściany.

7.2.4. Ściany oblicza się:

Wariant I

- w metrach kwadratowych ich powierzchni

Wariant II

- w metrach sześciennych ich objętości.

7.2.5. Ścianki działowe oblicza się w metrach kwadratowych ich powierzchni.

7.2.6. Wysokości ścian murowanych na fundamentach należy przyjmować od wierzchu fundamentu do wierzchu pierwszego stropu (nad podziemiem lub przyziemiem), a dla ścian wyższych kondygnacji od wierzchu stropu do wierzchu następnego stropu.

Wysokości innych ścian np. ścian podparapetowych, ścian kolankowych i poddaszy, attyk należy ustalać na podstawie dokumentacji projektowej.

Wysokość ścianki działowej należy przyjmować jako wysokość od wierzchu fundamentu lub stropu, na którym ustawiona jest ścianka do spodu następnego stropu.

7.2.7. Słupy, filarki i pilastry oblicza się w metrach ich wysokości.

Gzysmy oblicza się w metrach ich długości mierzonej po najdłuższej krawędzi.

7.2.8. Od powierzchni (*variant I*) / objętości ścian (*variant II*) należy odejmować:

- powierzchnie (*variant I*) / objętości (*variant II*) konstrukcji betonowych lub żelbetowych (z wyjątkiem prefabrykowanych nadproży żelbetowych), jeśli wypełniają one więcej niż połowę grubości ściany lub ich objętość przekracza 0,01 m³,
- powierzchnie (*variant I*) / objętości (*variant II*) kanałów spalinowych, dymowych lub wentylacyjnych murowanych z pustaków i ewentualnie obmurowanych ceglami lub płytkami,

Variant I

- powierzchnie projektowanych otworów okiennych, drzwiowych i innych większych od 0,5 m²,

Variant II

- objętości otworów i wnęk większych od 0,05 m³.

Z powierzchni (*variant I*) / objętości (*variant II*) ścian nie potrąca się:

- wszelkich bruzd instalacyjnych, niezależnie od ich wymiarów,
- oparcie płyt, sklepień i belek stropowych,
- części konstrukcji stalowych i drewnianych,
- nadproży z cegieł lub prefabrykowanych,
- wnęk na liczniki gazowe i elektryczne, niezależnie od ich wymiarów,
- przewodów kominowych w ścianach wznoszonych łącznie z przewodami.

Przy potrącaniu otworów i wnęk z powierzchni (*variant I*) / objętości (*variant II*) muru uwzględnia się wymiary:

- dla otworów bez ościeżnic: w świetle muru,
- dla otworów, w których ościeżnice są obmurowywane równocześnie ze wznoszeniem muru: w świetle ościeżnic,
- dla otworów cyrklastycznych według wymiarów wpisanych w nie trójkątów równoramiennych.

Od powierzchni ścianek działowych należy odejmować powierzchnie otworów, liczone według projektowanych wymiarów w świetle ościeżnic, a w przypadku ich braku w świetle muru.

7.2.9. Potrącane otwory w ścianach murowanych, dla których ustala się odrębne ceny wykonania ościeży, oblicza się w sztukach.

7.2.10. Kominy wolnostojące oblicza się w metrach sześciennych ich objętości według projektowanych wymiarów zewnętrznych komina. Wysokość komina przyjmuje się od poziomu, od którego występuje on jako wolno stojący, do wierzchu komina. Wysokość głowic kominowych nad dachem przyjmuje się od strony niższej połaci.

Od objętości komina nie odlicza się objętości przewodów. Kanały spalinowe, wentylacyjne i dymowe z pustaków oblicza się w metrach długości pojedynczego przewodu według wymiarów podanych w projekcie. Ewentualne obmurowanie kanałów oraz szpałdowanie konstrukcji oblicza się w metrach kwadratowych obmurowanej (szpałdowanej) powierzchni.

7.2.11. Sklepienia płaskie oblicza się w metrach kwadratowych powierzchni ich rzutu na płaszczyznę poziomą.

Powierzchnię rzutu oblicza się w świetle murów lub podciągów, na których opiera się sklepienie. Z powierzchni rzutu odejmuje się powierzchnię otworów według ich projektowanych wymiarów w świetle.

8. SPOSÓB ODBIORU ROBÓT

8.1. Ogólne zasady odbioru robót podano w ST „Wymagania ogólne” Kod CPV 45000000-7, pkt 8

8.2. Odbiór robót zanikających i ulegających zakryciu

Przy robotach murowych istotnymi elementami ulegającymi zakryciu są zbrojenia i wewnętrzne części murów wielorzędowych, szczelinowych oraz warstwowych.

Odbiór zbrojenia i innych elementów ulegających zakryciu musi być dokonany w czasie robót murowych.

W trakcie odbioru należy przeprowadzić badania wymienione w pkt. 6.3., a wyniki badań porównać z wymaganiami określonymi w pkt. 5. niniejszej specyfikacji.

Jeżeli wszystkie pomiary i badania dały wynik pozytywny można uznać elementy ulegające zakryciu za wykonane prawidłowo, tj. zgodnie z dokumentacją projektową oraz specyfikacją techniczną i zezwolić na przystąpienie do następnych faz robót murowych.

Jeżeli chociaż jeden wynik badania jest negatywny zbrojenie i inne elementy robót ulegające zakryciu nie powinny być odebrane. W takim przypadku należy ustalić zakres prac i rodzaje materiałów koniecznych do usunięcia nieprawidłowości. Po wykonaniu ustalonego zakresu prac należy ponownie przeprowadzić badania.

Wszystkie ustalenia związane z dokonaniem odbiorem materiałów oraz robót ulegających zakryciu należy zapisać w dzienniku budowy lub protokole podpisanym przez przedstawicieli inwestora (inspektor nadzoru) i wykonawcy (kierownik budowy).

8.3. Odbiór częściowy

Odbiór częściowy polega na ocenie ilości i jakości wykonanej części robót. Odbioru częściowego robót dokonuje się dla zakresu określonego w dokumentach umownych, według zasad jak przy odbiorze ostatecznym robót.

Celem odbioru częściowego jest wczesne wykrycie ewentualnych usterek w realizowanych robotach i ich usunięcie przed odbiorem końcowym.

Odbiór częściowy robót jest dokonywany przez inspektora nadzoru w obecności kierownika budowy.

Protokół odbioru częściowego jest podstawą do dokonania częściowego rozliczenia robót (*jeżeli umowa taką formę przewiduje*).

8.4. Odbiór ostateczny (końcowy)

Odbiór końcowy stanowi ostateczną ocenę rzeczywistego wykonania robót w odniesieniu do ich zakresu (ilości), jakości i zgodności z dokumentacją projektową.

Odbiór ostateczny przeprowadza komisja powołana przez zamawiającego, na podstawie przedłożonych dokumentów, wyników badań oraz dokonanej oceny wizualnej.

Zasady i terminy powoływania komisji oraz czas jej działania powinna określać umowa.

Wykonawca robót obowiązany jest przedłożyć komisji następujące dokumenty:

- dokumentację projektową z naniesionymi zmianami dokonanymi w toku wykonywania robót,
- dziennik budowy i książki obmiarów z zapisami dokonywanymi w toku prowadzonych robót,
- dokumenty świadczące o dopuszczeniu do obrotu i powszechnego zastosowania użytych materiałów i wyrobów budowlanych,

- protokoły odbioru robót ulegających zakryciu,
- protokoły odbiorów częściowych,
- instrukcje producentów dotyczące zastosowanych materiałów,
- wyniki badań laboratoryjnych, badań kominiarskich i ekspertyz.

W toku odbioru komisja obowiązana jest zapoznać się przedłożonymi dokumentami, przeprowadzić badania zgodnie z wytycznymi podanymi w pkt. 6.4 niniejszej ST, porównać je z wymaganiami podanymi w dokumentacji projektowej i pkt. 5. niniejszej specyfikacji technicznej oraz dokonać oceny wizualnej.

Roboty murowe powinny być odebrane, jeżeli wszystkie wyniki badań są pozytywne, a dostarczone przez wykonawcę dokumenty są kompletne i prawidłowe pod względem merytorycznym.

Jeżeli chociażby jeden wynik badań był negatywny roboty murowe nie powinny być przyjęte. W takim przypadku należy przyjąć jedno z następujących rozwiązań:

- jeżeli to możliwe należy ustalić zakres prac korygujących, usunąć niezgodności robót z wymaganiami określonymi w dokumentacji projektowej i pkt. 5 niniejszej specyfikacji technicznej oraz przedstawić roboty murowe ponownie do odbioru,
- jeżeli odchylenia od wymagań nie zagrażają bezpieczeństwu konstrukcji i użytkownika oraz trwałości elementów murowych zamawiający może wyrazić zgodę na dokonanie odbioru końcowego z jednoczesnym obniżeniem wartości wynagrodzenia w stosunku do ustaleń umownych,
- w przypadku, gdy nie są możliwe podane wyżej rozwiązania wykonawca zobowiązany jest do usunięcia wadliwie wykonanych robót murowych, wykonania ich ponownie i powtórnego zgłoszenia do odbioru.

W przypadku niekompletności dokumentów odbiór może być dokonany po ich uzupełnieniu.

Z czynności odbioru sporządza się protokół podpisany przez przedstawicieli zamawiającego i wykonawcy. Protokół powinien zawierać:

- ustalenia podjęte w trakcie prac komisji,
- ocenę wyników badań,
- wykaz wad i usterek ze wskazaniem sposobu ich usunięcia,
- stwierdzenie zgodności lub niezgodności wykonania robót murowych z zamówieniem.

Protokół odbioru końcowego jest podstawą do dokonania rozliczenia końcowego pomiędzy zamawiającym a wykonawcą.

8.5. Odbiór po upływie okresu rękojmi i gwarancji

Celem odbioru po okresie rękojmi i gwarancji jest ocena stanu konstrukcji murowych po użytkowaniu w tym okresie oraz ocena wykonywanych w tym okresie ewentualnych robót poprawkowych, związanych z usuwaniem zgłoszonych wad.

Odbiór po upływie okresu rękojmi i gwarancji jest dokonywany na podstawie oceny wizualnej konstrukcji murowych, z uwzględnieniem zasad opisanych w pkt. 8.4. „Odbiór ostateczny (końcowy)”.

Pozytywny wynik odbioru pogwarancyjnego jest podstawą do zwrotu kaucji gwarancyjnej, negatywny do dokonania potrąceń wynikających z obniżonej jakości robót.

Przed upływem okresu gwarancyjnego zamawiający powinien zgłosić wykonawcy wszystkie zauważone wady w wykonanych konstrukcji murowych.

9. PODSTAWA ROZLICZENIA ROBÓT PODSTAWOWYCH, TYMCZASOWYCH I PRAC TOWARZYSZĄCYCH

9.1. Ogólne ustalenia dotyczące podstawy rozliczenia robót podano w ST „Wymagania ogólne” Kod CPV 45000000-7, pkt 9

9.2. Zasady rozliczenia i płatności

Rozliczenie robót murowych może być dokonane jednorazowo po wykonaniu pełnego zakresu robót i ich końcowym odbiorze lub etapami określonymi w umowie, po dokonaniu odbiorów częściowych robót.

Ostateczne rozliczenie umowy pomiędzy zamawiającym a wykonawcą następuje po dokonaniu odbioru pogwarancyjnego.

9.3. Podstawy rozliczenia wykonanego i odebranego zakresu robót murowych

Wariant I

Podstawy rozliczenia robót murowych stanowią określone w dokumentach umownych (kosztorysie ofertowym) ceny jednostkowe i ilości robót zaakceptowane przez zamawiającego.

Ceny jednostkowe wykonania robót murowych uwzględniają:

- przygotowanie stanowiska roboczego,
- dostarczenie do stanowiska roboczego materiałów, narzędzi i sprzętu,
- obsługę sprzętu,
- ustawienie i przestawienie drabin oraz lekkich rusztowań przestawnych umożliwiających wykonanie ścian, słupów, kominów i ścian nie wyższych niż 4,5 m,
- zabezpieczenie robót wykonanych przed rozpoczęciem wznoszenia konstrukcji murowych przed zanieczyszczeniem i uszkodzeniem w trakcie wykonywania robót murowych,
- przygotowanie zapraw murarskich wykonywanych na miejscu budowy,
- ocenę prawidłowości wykonania robót poprzedzających wykonanie konstrukcji murowych,
- wymurowanie konstrukcji murowych,
- wykonanie naroży i styków ścian, bruzd, gniazd oporowych oraz szczelin dylatacyjnych,
- obmurowanie końców belek,
- wykonanie, sprawdzenie i odgruzowanie przewodów w trakcie robót,
- zamurowanie otworów kontrolnych,
- robocizna związana z obsadzeniem drzwiczek kontrolnych, wsporników, itp.,
- zamurowanie otworów komunikacyjnych,
- zamurowanie bruzd i przebić po wykonaniu robót instalacyjnych,
- usunięcie wad i usterek oraz naprawienie uszkodzeń powstałych w czasie murowania,
- oczyszczenie miejsca pracy z materiałów zabezpieczających roboty wykonane przed rozpoczęciem wznoszenia konstrukcji murowych,
- usunięcie gruzu i innych pozostałości, resztek i odpadów materiałów w sposób podany w szczegółowej specyfikacji technicznej (*opisać sposób usunięcia pozostałości i odpadów*),
- likwidację stanowiska roboczego,
- koszty pośrednie, zysk kalkulacyjny i ryzyko.

Uwaga: Koszty montażu, demontażu i pracy rusztowań niezbędnych do wykonania konstrukcji o wysokości powyżej 4,5 m należy rozliczyć wg jednego z niżej przedstawionych sposobów:

Sposób I

Ceny jednostkowe robót **obejmują również** koszty montażu, demontażu i pracy rusztowań niezbędnych do wykonania robót na wysokości powyżej 4,5 m od poziomu ich ustawienia oraz koszty pomostów i barier zabezpieczających.

Sposób II

Ceny jednostkowe robót **nie obejmują** kosztów montażu, demontażu i pracy rusztowań do wykonania konstrukcji murowych o wysokości powyżej 4,5 m a także pomostów i barier zabezpieczających. Koszty tych rusztowań, pomostów i barier będą rozliczane w oddzielnych pozycjach kosztorysu.

Ceny jednostkowe nie obejmują podatku VAT.

Wariant II

Podstawę rozliczania robót murowych stanowi ustalona w umowie kwota ryczałtowa za określony zakres robót obejmujący konstrukcje murowe.

Kwota ryczałtowa obejmująca konstrukcje murowe uwzględnia koszty wykonania następujących robót murowych oraz prac z nimi związanych takich jak:

- przygotowanie stanowiska roboczego,
- dostarczenie do stanowiska roboczego materiałów, narzędzi i sprzętu,
- obsługę sprzętu,
- ustawienie i przestawienie drabin lub montaż, demontaż i pracę rusztowań niezbędnych do wykonania robót murowych, niezależnie od wysokości prowadzenia prac,
- zabezpieczenie robót wykonanych przed rozpoczęciem wznoszenia konstrukcji murowych, przed zanieczyszczeniem i uszkodzeniem w trakcie wykonywania robót murowych,
- przygotowanie zapraw murarskich wykonywanych na miejscu budowy,
- ocenę prawidłowości wykonania robót poprzedzających wykonanie konstrukcji murowych,
- wymurowanie konstrukcji murowych,
- wykonanie naroży i styków ścian, bruzd, gniazd oporowych oraz szczelin dylatacyjnych,
- obmurowanie końców belek,
- wykonanie, sprawdzenie i odgruzowanie przewodów w trakcie robót,
- zamurowanie otworów kontrolnych,
- robocizna związana z obsadzeniem drzwiczek kontrolnych, wsporników, itp.,
- zamurowanie otworów komunikacyjnych,
- zamurowanie bruzd i przebić po wykonaniu robót instalacyjnych,
- usunięcie wad i usterek oraz naprawienie uszkodzeń powstałych w czasie murowania,
- oczyszczenie miejsca pracy z materiałów zabezpieczających roboty wykonane przed rozpoczęciem wznoszenia konstrukcji murowych,
- usunięcie gruzu i innych pozostałości, resztek i odpadów materiałów w sposób podany w szczegółowej specyfikacji technicznej (opisać sposób usunięcia pozostałości i odpadów),
- likwidację stanowiska roboczego,
- koszty pośrednie, zysk kalkulacyjny i ryzyko.

10. DOKUMENTY ODNIESIENIA

10.1. Normy

1. PN-EN 197-1:2002 Cement – Część 1: Skład, wymagania i kryteria zgodności dotyczące cementów powszechnego użytku.
2. PN-EN 197-1:2002/A1:2005 jw.
3. PN-EN 413-1:2005 Cement murarski – Część 1: Skład, wymagania i kryteria zgodności.
4. PN-EN 459-1:2003 Wapno budowlane – Część 1: Definicje, wymagania i kryteria zgodności.
5. PN-EN 771-1:2006 Wymagania dotyczące elementów murowych – Część 1: Elementy murowe ceramiczne.
6. PN-EN 771-2:2006 Wymagania dotyczące elementów murowych – Część 2: Elementy murowe silikatowe.
7. PN-EN 771-3:2005 Wymagania dotyczące elementów murowych – Część 3: Elementy murowe z betonu kruszywowego (z kruszywami zwykłymi i lekkimi).
8. PN-EN 771-3:2005/A1:2006 jw.
9. PN-EN 771-4:2004 Wymagania dotyczące elementów murowych – Część 4: Elementy murowe z autoklawizowanego betonu komórkowego.
10. PN-EN 771-4:2004/A1:2006 jw.
11. PN-EN 771-5:2005 Wymagania dotyczące elementów murowych – Część 5: Elementy murowe z kamienia sztucznego.
12. PN-EN 771-5:2005/A1:2006 jw.
13. PN-EN 771-6:2007 Wymagania dotyczące elementów murowych – Część 6: Elementy murowe z kamienia naturalnego.
14. PN-EN 845-1:2004 Specyfikacja wyrobów dodatkowych do murów – Część 1: Kotwy, listwy kotwiące, wieszaki i wsporniki.
15. PN-EN 845-2:2004 Specyfikacja wyrobów dodatkowych do murów – Część 2: Nadproża.
16. PN-EN 845-2:2004/Ap1:2005 jw.
17. PN-EN 845-3:2004 Specyfikacja wyrobów dodatkowych do murów – Część 3: Stalowe zbrojenie do spoin wspornych.
18. PN-EN 998-1:2004 Wymagania dotyczące zapraw do murów – Część 1: Zaprawa tynkarska.
19. PN-EN 998-1:2004/AC:2006 jw.
20. PN-EN 998-2:2004 Wymagania dotyczące zapraw do murów – Część 1: Zaprawa murarska.
21. PN-EN 1008:2004 Woda zarobowa do betonu – Specyfikacja pobierania próbek, badanie i ocena przydatności wody zarobowej do betonu, w tym wody odzyskanej z procesów produkcji betonu.
22. PN-EN 1015-2:2000 Metody badań zapraw do murów – Pobieranie i przygotowanie próbek zapraw do badań.
23. PN-EN 1015-2:2000/A1:2007(U) jw.
24. PN-EN 1015-3:2000 Metody badań zapraw do murów – Określenie konsystencji świeżej zaprawy (za pomocą stolika rozplywu).
25. PN-EN 1015-3:2000/A1:2005 jw.
26. PN-EN 1015-2:2000/A2:2007(U) jw.

27. PN-EN 1015-6:2000 Metody badań zapraw do murów – Określenie gęstości objętościowej świeżej zaprawy.
28. PN-EN 1015-6:2000/ A1:2007(U) jw.
29. PN-EN 1015-7:2000 Metody badań zapraw do murów – Określenie zawartości powietrza w świeżej zaprawie.
30. PN-EN 1015-9:2001 Metody badań zapraw do murów – Część 9: Określenie czasu zachowania właściwości roboczych i czasu korekty świeżej zaprawy.
31. PN-EN 1015-9:2001/ A1:2007(U) jw.
32. PN-EN 1015-10:2001 Metody badań zapraw do murów – Część 10: Określenie gęstości wysuszonej stwardniałej zaprawy.
33. PN-EN 1015-10:2001/ A1:2007(U) jw.
34. PN-EN 1015-11:2001 Metody badań zapraw do murów – Część 11: Określenie wytrzymałości na zginanie i ściskanie stwardniałej zaprawy.
35. PN-EN 1015-11:2001/ A1:2007(U) jw.
36. PN-EN 1015-17:2002 Metody badań zapraw do murów – Część 17: Określenie zawartości chlorków rozpuszczalnych w zaprawie.
37. PN-EN 1015-17:2002/ A1:2005(U) jw.
38. PN-EN 1015-18:2003 Metody badań zapraw do murów – Część 18: Określenie współczynnika absorpcji wody spowodowanej podciąganiem kapilarnym stwardniałej zaprawy.
39. PN-EN 1052-3:2003 Metody badań murów – Część 3: Określenie początkowej wytrzymałości muru na ścinanie.
40. PN-EN 1052-3:2004/ A1:2007(U) jw.
41. PN-EN 1443:2005 Kominy – Wymagania ogólne.
42. PN-EN 1457:2003 Kominy – Ceramiczne wewnętrzne przewody kominowe – Wymagania i metody badań.
43. PN-EN 1457:2003/ A1:2004 jw.
44. PN-EN 1457:2003/ AC:2007 jw.
45. PN-EN 1745:2004 Mury i wyroby murowe. Metody określania obliczeniowych wartości cieplnych.
46. PN-EN 1745:2004/ Ap1:2006 jw.
47. PN-EN 1806:2006(U) Kominy – Gliniane / ceramiczne kształtki kanałów spalinowych do kominów jednościennych – Wymagania i metody badań.
48. PN-EN 1857:2005 Kominy – Części składowe – Betonowe kanały wewnętrzne.
49. PN-EN 1857:2005/ AC:2007 jw.
50. PN-EN 1858:2005 Kominy – Części składowe – Kształtki betonowe.
51. PN-EN 1996-1-1:2006(U) Eurokad 6: Projektowanie konstrukcji murowych – Część 1-1: Reguły ogólne dla zbrojonych i niezbrojonych konstrukcji murowych.
52. PN-EN 1996-1-2:2005(U) Eurokad 6: Projektowanie konstrukcji murowych – Część 1-2: Reguły ogólne – Projektowanie konstrukcji na wypadek pożaru.
53. PN-EN 1996-2:2006(U) Eurokad 6: Projektowanie konstrukcji murowych – Część 2: Uwarunkowania projektowe, dobór materiałów i wykonawstwo konstrukcji murowych.

54. PN-EN 1996-3:2006(U) Eurokad 6: Projektowanie konstrukcji murowych – Część 3: Uproszczone metody obliczania niezbrojonych konstrukcji murowych.
55. PN-EN 13055-1:2003 Kruszywa lekkie – Część 1: Kruszywa lekkie do betonu, zaprawy i rzadkiej zaprawy.
56. PN-EN 13055-1:2003/ AC:2004 jw.
57. PN-EN 13063-1:2006(U) Kominy – System kominów z glinianymi / ceramicznymi kanałami spalinowymi – Część 1: Wymagania i metody badań odporności na pożar sadzy.
58. PN-EN 13063-2:2005(U) Kominy – System kominów z glinianymi / ceramicznymi kanałami spalinowymi – Część 2: Wymagania i metody badań w warunkach wilgotnych.
59. PN-EN 13069:2005(U) Kominy – Gliniane / ceramiczne obudowy systemów kominowych – Wymagania i metody badań.
60. PN-EN 13139:2003 Kruszywa do zaprawy.
61. PN-EN 13139:2003/ AC:2004 jw.
62. PN-EN 13229:2002 Wkłady kominkowe wraz z kominkami otwartymi na paliwa stałe – Wymagania i badania
63. PN-EN 13229:2002/ A1:2005 jw.
64. PN-EN 13229:2002/ A2:2006 jw.
65. PN-EN 13229:2002/ AC:2007 jw.
66. PN-EN 13501-1:2007(U) Klasyfikacja ogniowa wyrobów budowlanych i Elementów budynków – Część 1: Klasyfikacja na podstawie badań reakcji na ogień.
67. PN-84/B-01080 Kamień dla budownictwa i drogownictwa – Podział i zastosowanie według własności fizyczno-mechanicznych.
68. PN-B-03002:1999 Konstrukcje murowe niezbrojone – Projektowanie i obliczanie.
69. PN-B-03002:1999/ Ap1:2001 jw.
70. PN-B-03002:1999/ Az1:2001 jw.
71. PN-B-03002:1999/ Az2:2002 jw.
72. PN-88/B-03004 Kominy murowane i żelbetowe – Obliczenia statyczne i projektowanie.
73. PN-B-03264:2002 Konstrukcje betonowe, żelbetowe i sprężone – Obliczenia statyczne i projektowanie.
74. PN-B-03264:2002/ Ap1:2004 jw.
75. PN-B-03340:1999 Konstrukcje murowe zbrojone – Projektowanie i obliczanie.
76. PN-B-03340:1999/ Az1:2004 jw.
77. PN-85/B-04500 Zaprawy budowlane – Badanie cech fizycznych i wytrzymałościowych.
78. PN-B-10104:2005 Wymagania dotyczące zapraw murarskich ogólnego przeznaczenia – Zaprawy o określonej składzie materiałowym, wytwarzane na miejscu budowy.
79. PN-89/B-10425 Przewody dymowe, spalinowe i wentylacyjne murowane z cegły – Wymagania techniczne i badania przy odbiorze.
80. PN-B-11200:1996 Materiały kamienne – Bloki, formaki, płyty surowe.
81. PN-B-11201:1996 Materiały kamienne – Elementy kamienne – Podokienniki zewnętrzne.
82. PN-B-11203:1997 Materiały kamienne – Elementy kamienne, płyty do okładzin pionowych zewnętrznych i wewnętrznych.
83. PN-B-11204:1996 Materiały kamienne – Elementy kamienne – Płyty cokołowe zewnętrzne.

84. PN-B-11206:1996 Materiały kamienne – Elementy kamienne, podokienniki wewnętrzne.
85. PN-B-11210:1996 Materiały kamienne – Kamień łamany.
86. PN-B-12030:1996 Wyroby budowlane ceramiczne i silikatowe – Pakowanie, przechowywanie i transport.
87. PN-B-12030:1996/Az1:2002 jw.
88. PN-B-12067:1999 Wyroby budowlane ceramiczne – Elementy ogrodzeniowe.
89. PN-B-19304:1997 Prefabrykaty budowlane z nieautoklawizowanego betonu komórkowego – Elementy drobnowymiarowe.
90. PN-89/H-84023.06 Stal określonego zastosowania – Stal do zbrojenia betonu – Gatunki.
91. PN-H-84023-6/A1:1996 jw.

10.2. Ustawy

- Ustawa z dnia 16 kwietnia 2004 r. o wyrobach budowlanych (Dz. U. z 2004 r. Nr 92, poz. 881).
- Ustawa z dnia 30 sierpnia 2002 r. o systemie oceny zgodności (tekst jednolity Dz. U. z 2004 r. Nr 204, poz. 2087 z późn. zmianami).
- Ustawa z dnia 11 stycznia 2001 r. o substancjach i preparatach chemicznych (Dz. U. z 2001 r. Nr 11, poz. 84 z późn. zmianami).

10.3. Rozporządzenia

- Rozporządzenie Ministra Infrastruktury z dnia 02.09.2004 r. w sprawie szczegółowego zakresu i formy dokumentacji projektowej, specyfikacji technicznych wykonania i odbioru robót budowlanych oraz programu funkcjonalno-użytkowego (Dz. U. z 2004 r. Nr 202, poz. 2072, zmiana Dz. U. z 2005 r. Nr 75, poz. 664).
- Rozporządzenie Ministra Infrastruktury z dnia 03.07.2003 r. w sprawie szczegółowego zakresu i formy projektu budowlanego (Dz. U. z 2003 r. Nr 120, poz. 1133).
- Rozporządzenie Ministra Infrastruktury z dnia 26.06.2002 r. w sprawie dziennika budowy, montażu i rozbiórki, tablicy informacyjnej oraz ogłoszenia zawierającego dane dotyczące bezpieczeństwa pracy i ochrony zdrowia (Dz. U. z 2002 r. Nr 108, poz. 953 z późniejszymi zmianami).
- Rozporządzenie Ministra Infrastruktury z dnia 11 sierpnia 2004 r. w sprawie sposobów deklarowania zgodności wyrobów budowlanych oraz sposobu znakowania ich znakiem budowlanym (Dz. U. z 2004 r. Nr 198, poz. 2041 z późn. zmianami).
- Rozporządzenie Ministra Infrastruktury z dnia 11 sierpnia 2004 r. w sprawie systemów oceny zgodności, wymagań, jakie powinny spełniać notyfikowane jednostki uczestniczące w ocenie zgodności, oraz sposobu oznaczania wyrobów budowlanych oznakowaniem CE (Dz. U. z 2004 r. Nr 195, poz. 2011).
- Rozporządzenie Ministra Infrastruktury z dnia 23 czerwca 2003 r. w sprawie informacji dotyczącej bezpieczeństwa i ochrony zdrowia oraz planu bezpieczeństwa i ochrony zdrowia (Dz. U. z 2003 r. Nr 120, poz. 1126).
- Rozporządzenie Ministra Infrastruktury z dnia 12 kwietnia 2002 r. w sprawie warunków technicznych, jakim powinny odpowiadać budynki i ich usytuowanie (Dz. U. z 2002 r. Nr 75, poz. 690 z późn. zmianami).

- Rozporządzenie Ministra Zdrowia z dnia 3 lipca 2002 r. w sprawie karty charakterystyki substancji niebezpiecznej i preparatu niebezpiecznego (Dz. U. z 2002 r. Nr 140, poz. 1171 z późn. zmianami).
- Rozporządzenie Ministra Zdrowia z dnia 2 września 2003 r. w sprawie oznakowania opakowań substancji niebezpiecznych i preparatów niebezpiecznych (Dz. U. z 2003 r. Nr 173, poz. 1679 z późn. zmianami).

10.4. Inne dokumenty i instrukcje

- Specyfikacja techniczna wykonania i odbioru robót budowlanych – Wymagania ogólne Kod CPV 45000000-7, wydanie II OWEOB Promocja – 2005 rok.
- Warunki techniczne wykonania i odbioru robót budowlanych, Część A – Roboty ziemne i konstrukcyjne, zeszyt 3 „Konstrukcje murowe”, wydanie ITB – 2006 rok.
- Warunki techniczne wykonania i odbioru robót budowlanych, tom 1, część 2, wydanie Arkady – 1990 rok.

**SPECYFIKACJE TECHNICZNE
WYKONANIA I ODBIORU ROBÓT BUDOWLANYCH
(STANDARDOWE)**

**Kod CPV 4511200
ROBOTY W ZAKRESIE
PRZYGOTOWANIA TERENU
POD BUDOWĘ I ROBOTY ZIEMNE**

**ROBOTY ZIEMNE PRZY WYKONYWANIU WYKOPÓW
POD FUNDAMENTY OBIEKTÓW KUBATUROWYCH
W GRUNTACH KAT. I-V**

1. WSTĘP

1.1. Przedmiot ST

Specyfikacja Techniczna jest stosowana jako dokument przetargowy i kontraktowy przy zlecaniu i realizacji robót związanych z inwestycją pod nazwą:

“Zmiana sposobu użytkowania wraz z przebudową i rozbudową części budynku Miejskiego Klubu Sportowego Łędziny z przeznaczeniem na Miejskie Przedszkole nr 1 z Oddziałami Integracyjnymi oraz przebudowa części budynku Miejskiego Klubu Sportowego Łędziny na potrzeby klubu wraz z zagospodarowaniem terenu i infrastrukturą techniczną.”

1.2. Zakres stosowania ST

Wymagania ogólne należy rozumieć i stosować w powiązaniu ze Specyfikacjami Technicznymi dla poszczególnych rodzajów robót.

Odstępstwa od wymagań podanych w niniejszej specyfikacji mogą mieć miejsce tylko w przypadkach prostych robót o niewielkim znaczeniu, dla których istnieje pewność, że podstawowe wymagania będą spełnione przy zastosowaniu metod wykonania wynikających z doświadczenia oraz uznanych reguł i zasad sztuki budowlanej oraz przy uwzględnieniu przepisów bhp.

1.3. Zakres robót objętych ST

Ustalenia zawarte w niniejszej specyfikacji dotyczą zasad prowadzenia robót ziemnych w czasie budowy lub modernizacji obiektów kubaturowych i obejmują:

- a) wykonanie wykopów w gruntach nieskalistych (kat. I-V),
- b) pozyskiwanie gruntu z ukopu lub dokopu,

1.4. Określenia podstawowe

1.4.1. Wykop fundamentowy dla obiektów budowlanych kubaturowych określa dokumentacja, która powinna zawierać:

- rzuty i przekroje obiektów,
- plan sytuacyjno-wysokościowy,
- nachylenie skarp stałych i roboczych w wykopach i nasypach,
- sposób zabezpieczenia i odwodnienia wykopów,
- wyniki techniczne badań podłoża gruntowego,
- szczegółowe warunki techniczne wykonania robót (np. wymagane zagęszczenie zasypki, nasypu itp.).

1.4.2. Głębokość wykopu - różnica rzędnej terenu i rzędnej dna robót ziemnych po wykonaniu zdjęcia warstwy ziemi urodzajnej.

1.4.3. Wykop płytki - wykop, którego głębokość jest mniejsza niż 1 m.

1.4.4. Wykop średni - wykop, którego głębokość jest zawarta w granicach od 1 do 3 m.

1.4.5. Wykop głęboki - wykop, którego głębokość przekracza 3 m.

1.4.6. Grunt skalisty - grunt rodzimy, lity lub spękany o nieprzesuniętych blokach, którego próbki nie wykazują zmian objętości ani nie rozpadają się pod działaniem wody destylowanej; mają wytrzymałość na ściskanie R_c ponad 0,2 Mpa; wymaga użycia środków wybuchowych albo narzędzi pneumatycznych lub hydraulicznych do odspojenia.

- 1.4.7. Ukop – miejsce pozyskania gruntu do wykonania zasypki lub nasypów, położony w obrębie obiektu kubaturowego.
- 1.4.8. Dokop – miejsce pozyskania gruntu do wykonania zasypki wykopu fundamentowego lub wykonania nasypów, położone poza placem budowy.
- 1.4.9. Odkład – miejsce wbudowania lub składowania (odwiezienia) gruntów pozyskanych w czasie wykonywania wykopów, a nie wykorzystanych do budowy obiektu oraz innych prac związanych z tym obiektem.
- 1.4.10. Wskaźnik zagęszczenia gruntu – wielkość charakteryzująca stan zagęszczenia gruntu, określona wg wzoru:

$$I_s = \frac{\rho_d}{\rho_{ds}}$$

gdzie:

ρ_d – gęstość objętościowa szkieletu zagęszczonego gruntu (Mg/m³),

ρ_{ds} – maksymalna gęstość objętościowa szkieletu gruntowego przy wilgotności optymalnej, określona w normalnej próbie Proctora, zgodnie z PN-B-04481 [3], służąca do oceny zagęszczenia gruntu w robotach ziemnych, badana zgodnie z normą BN-77/8931-12 [5] (Mg/m³).

- 1.4.11. Wskaźnik różnoziarnistości – wielkość charakteryzująca zagęszczalność gruntów niespoistych, określona wg wzoru:

$$U = \frac{d_{60}}{d_{10}}$$

gdzie:

d_{60} – średnica oczek sita, przez które przechodzi 60% gruntu (mm),

d_{10} – średnica oczek sita, przez które przechodzi 10% gruntu (mm).

- 1.4.12. Pozostałe określenia podstawowe i definicje wynikające z polskich norm, przepisów i literatury technicznej:
- dziennik budowy – dokument wydany przez odpowiedni organ nadzoru budowlanego zgodnie z obowiązującymi przepisami, stanowiący urzędowy dokument przebiegu robót budowlanych oraz zdarzeń i okoliczności zachodzących w czasie wykonywania robót.
 - kierownik budowy – osoba wyznaczona przez Wykonawcę, upoważniona do kierowania robotami i do występowania w jego imieniu w sprawach realizacji kontraktu,
 - książka obmiaru – książka z ponumerowanymi stronami, służąca do wpisywania przez Wykonawcę obmiaru dokonywanych robót w formie wyliczeń, szkiców i ewentualnie dodatkowych załączników; wpisy w książki obmiarów podlegają potwierdzeniu przez Inspektora nadzoru,
 - laboratorium – laboratorium badawcze, zaakceptowane przez Zamawiającego, nie-zbędne do przeprowadzania wszelkich badań i prób związanych z oceną jakości materiałów oraz robót,
 - polecenie Inspektora nadzoru – wszelkie polecenia przekazane Wykonawcy przez Inspektora nadzoru w formie pisemnej, dotyczące sposobu realizacji robót lub innych spraw związanych z prowadzeniem budowy,

- projektant – uprawniona osoba prawna lub fizyczna będąca autorem dokumentacji projektowej.

1.5. Ogólne wymagania dotyczące robót

Wykonawca robót jest odpowiedzialny za jakość ich wykonania oraz za ich zgodność z dokumentacją projektową, ST i poleceniami Inspektora nadzoru.

1.5.1. Przekazanie terenu budowy

Zamawiający w terminie określonym w dokumentach umowy przekaże Wykonawcy teren budowy wraz ze wszystkimi wymaganymi uzgodnieniami prawnymi i administracyjnymi, lokalizację i współrzędne punktów głównych obiektu oraz reperów, dziennik budowy oraz dwa egzemplarze dokumentacji projektowej i dwa komplety ST.

Na Wykonawcy spoczywa odpowiedzialność za ochronę przekazanych mu punktów pomiarowych do chwili odbioru końcowego robót. Uszkodzone lub zniszczone znaki geodezyjne Wykonawca odtworzy i utrwali na własny koszt.

1.5.2. Dokumentacja projektowa

Dokumentacja projektowa będzie zawierać rysunki, obliczenia i dokumenty, zgodne z wykazem podanym w szczegółowych warunkach umowy, uwzględniającym podział na dokumentację projektową:

- Zamawiającego,
- sporządzoną przez Wykonawcę.

1.5.3. Zgodność robót z dokumentacją projektową i ST

Dokumentacja projektowa, ST oraz dodatkowe dokumenty przekazane przez Inspektora nadzoru Wykonawcy stanowią część umowy, a wymagania wyszczególnione w choćby jednym z nich są obowiązujące dla Wykonawcy, tak jakby zawarte były w całej dokumentacji.

W przypadku rozbieżności w ustaleniach poszczególnych dokumentów obowiązuje kolejność ich ważności wymieniona w „Ogólnych warunkach umowy”.

Wykonawca nie może wykorzystywać błędów lub opuszczeń w dokumentach kontraktowych, a o ich wykryciu winien natychmiast powiadomić Inspektora nadzoru, który dokona odpowiednich zmian i poprawek.

W przypadku rozbieżności, opis wymiarów ważniejszy jest od odczytu ze skali rysunków.

Wszystkie wykonane roboty i dostarczone materiały będą zgodne z dokumentacją projektową i ST.

Dane określone w dokumentacji projektowej i w ST będą uważane za wartości docelowe, od których dopuszczalne są odchylenia w ramach określonego przedziału tolerancji. Cechy materiałów i elementów budowli muszą być jednorodne i wykazywać zgodność z określonymi wymaganiami, a rozrzuty tych cech nie mogą przekraczać dopuszczalnego przedziału tolerancji.

W przypadku, gdy materiały lub roboty nie będą w pełni zgodne z dokumentacją projektową lub ST i wpłynie to na niezadowalającą jakość elementu budowli, to takie materiały zostaną zastąpione innymi, a roboty rozebrane i wykonane ponownie na koszt Wykonawcy.

1.5.4. Zabezpieczenie terenu budowy

W czasie wykonywania robót Wykonawca dostarczy, zainstaluje i będzie obsługiwał wszystkie tymczasowe urządzenia zabezpieczające takie jak: zapory, światła ostrzegawcze, sygnały itp., zapewniając w ten sposób bezpieczeństwo pojazdów i pieszych.

Wykonawca zapewni stałe warunki widoczności w dzień i w nocy tych zapór i znaków, dla których jest to nieodzowne ze względów bezpieczeństwa.

Koszt zabezpieczenia terenu budowy nie podlega odrębnej zapłacie i przyjmuje się, że jest włączony w cenę umowną.

1.5.5. Ochrona środowiska w czasie wykonywania robót

Wykonawca ma obowiązek znać i stosować w czasie prowadzenia robót wszelkie przepisy dotyczące ochrony środowiska naturalnego.

W okresie trwania budowy Wykonawca będzie:

- a) utrzymywać teren budowy i wykopy w stanie bez wody stojącej,
- b) podejmować wszelkie uzasadnione kroki mające na celu stosowanie się do przepisów i norm dotyczących ochrony środowiska na terenie i wokół terenu budowy oraz będzie unikać uszkodzeń lub uciążliwości dla osób lub własności społecznej i innych, a wynikających ze skażenia, hałasu lub innych przyczyn powstałych w następstwie jego sposobu działania.

Stosując się do tych wymagań, będzie miał szczególny wzgląd na:

- 1) lokalizację baz, warsztatów, magazynów, składowisk, ukopów i dróg dojazdowych,
- 2) środki ostrożności i zabezpieczenia przed:
 - 3) zanieczyszczeniem zbiorników i cieków wodnych pyłami lub substancjami toksycznymi,
 - 4) zanieczyszczeniem powietrza pyłami i gazami,
 - 5) możliwością powstania pożaru.

1.5.6. Ochrona przeciwpożarowa

Wykonawca będzie przestrzegać przepisów ochrony przeciwpożarowej.

Wykonawca będzie utrzymywać sprawny sprzęt przeciwpożarowy, wymagany przez odpowiednie przepisy, na terenie baz produkcyjnych, w pomieszczeniach biurowych, mieszkalnych i magazynowych oraz w maszynach i pojazdach.

Materiały łatwopalne będą składowane w sposób zgodny z odpowiednimi przepisami i zabezpieczone przed dostępem osób trzecich.

Wykonawca będzie odpowiedzialny za wszelkie straty spowodowane pożarem wywołanym jako rezultat realizacji robót albo przez personel Wykonawcy.

1.5.7. Materiały szkodliwe dla otoczenia

Materiały, które w sposób trwały są szkodliwe dla otoczenia, nie będą dopuszczalne do użytku.

Nie dopuszcza się użycia materiałów wywołujących szkodliwe promieniowanie o stężeniu większym od dopuszczalnego, określonego odpowiednimi przepisami.

Wszelkie materiały odpadowe użyte do robót będą miały aprobatę techniczną wydaną przez uprawnioną jednostkę, jednoznacznie określającą brak szkodliwego oddziaływania tych materiałów na środowisko.

Materiały, które są szkodliwe dla otoczenia tylko w czasie robót, a po zakończeniu robót ich szkodliwość zanika (np. materiały pylaste) mogą być użyte pod warunkiem przestrzegania wymagań technologicznych wbudowania. Jeżeli wymagają tego odpowiednie przepisy Zamawiający powinien otrzymać zgodę na użycie tych materiałów od właściwych organów administracji państwowej.

Jeżeli Wykonawca użył materiałów szkodliwych dla otoczenia zgodnie ze specyfikacjami, a ich użycie spowodowało jakiegokolwiek zagrożenie środowiska, to konsekwencje tego poniesie Zamawiający.

1.5.8. Ochrona własności publicznej i prywatnej

Wykonawca odpowiada za ochronę instalacji na powierzchni ziemi i za urządzenia podziemne, takie jak rurociągi, kable itp. oraz uzyska od odpowiednich władz będących właścicielami tych urządzeń potwierdzenie informacji dostarczonych mu przez Zamawiającego w ramach planu ich lokalizacji. Wykonawca zapewni właściwe oznaczenie i zabezpieczenie przed uszkodzeniem tych instalacji i urządzeń w czasie trwania budowy.

Wykonawca zobowiązany jest umieścić w swoim harmonogramie rezerwę czasową dla wszelkiego rodzaju robót, które mają być wykonane w zakresie przełożenia instalacji i urządzeń podziemnych na terenie budowy i powiadomi Inspektora nadzoru i władze lokalne o zamiarze rozpoczęcia robót. O fakcie przypadkowego uszkodzenia tych instalacji Wykonawca bezzwłocznie powiadomi Inspektora nadzoru i zainteresowane władze oraz będzie z nimi współpracował, dostarczając wszelkiej pomocy potrzebnej przy dokonywaniu napraw. Wykonawca będzie odpowiadać za wszelkie spowodowane przez jego działania uszkodzenia instalacji na powierzchni ziemi i urządzeń podziemnych wykazanych w dokumentach dostarczonych mu przez Zamawiającego.

1.5.9. Ograniczenie obciążeń osi pojazdów

Wykonawca stosować się będzie do ustawowych ograniczeń obciążenia na oś przy transporcie materiałów i gruntu, wyposażenia na i z terenu robót. Uzyska on wszelkie niezbędne zezwolenia od władz co do przewozu nietypowych wagowo ładunków.

1.5.10. Bezpieczeństwo i higiena pracy

Podczas realizacji robót Wykonawca będzie przestrzegać przepisów dotyczących bezpieczeństwa i higieny pracy.

W szczególności Wykonawca ma obowiązek zadbać, aby personel nie wykonywał pracy w warunkach niebezpiecznych, szkodliwych dla zdrowia oraz nie spełniających odpowiednich wymagań sanitarnych.

Wykonawca zapewni i będzie utrzymywał wszelkie urządzenia zabezpieczające, socjalne oraz sprzęt i odpowiednią odzież dla ochrony życia i zdrowia osób zatrudnionych na budowie oraz dla zapewnienia bezpieczeństwa publicznego.

Uznaje się, że wszelkie koszty związane z wypełnieniem wymagań określonych powyżej nie podlegają odrębnej zapłacie i są uwzględnione w cenie umownej.

1.5.11. Ochrona i utrzymanie robót

Wykonawca będzie odpowiedzialny za ochronę robót i za wszelkie materiały i urządzenia używane do robót od daty rozpoczęcia do daty zakończenia robót (do wydania potwierdzenia ich zakończenia przez Inspektora nadzoru).

Wykonawca będzie utrzymywać roboty w niezmiennym stanie do czasu odbioru ostatecznego.

Jeśli Wykonawca w jakimkolwiek czasie zaniedba utrzymanie, to na polecenie Inspektora nadzoru powinien rozpocząć roboty utrzymaniowe nie później niż w 24 godziny po otrzymaniu tego polecenia.

1.5.12. Stosowanie się do prawa i innych przepisów

Wykonawca zobowiązany jest znać wszelkie przepisy wydane przez organa administracji państwowej i lokalnej oraz inne przepisy i wytyczne, które są w jakikolwiek sposób związane z robotami i będzie w pełni odpowiedzialny za przestrzeganie tych praw, przepisów i wytycznych podczas prowadzenia robót.

Wykonawca będzie przestrzegać praw patentowych i będzie w pełni odpowiedzialny za wypełnienie wszelkich wymagań prawnych odnośnie wykorzystania opatentowanych urządzeń lub metod i w sposób ciągły będzie informować Inspektora nadzoru o swoich działaniach, przedstawiając kopie zezwoleń i inne odnośne dokumenty.

2. MATERIAŁY (GRUNTY) - OGÓLNE WYMAGANIA

2.1. Źródła uzyskania materiałów (gruntu)

Wykonawca przedstawi szczegółowe informacje dotyczące proponowanego źródła wytwarzania, zamawiania lub wydobywania materiałów i odpowiednie świadectwa badań laboratoryjnych oraz próbki do zatwierdzenia przez Inspektora nadzoru.

Wykonawca zobowiązany jest do prowadzenia badań w celu udokumentowania, że materiały uzyskane z dopuszczalnego źródła w sposób ciągły spełniają wymagania ST w czasie postępu robót.

2.2. Pozyskiwanie materiałów miejscowych

Wykonawca odpowiada za uzyskanie pozwoleń od właścicieli i odnośnych organów władzy na pozyskanie materiałów z jakichkolwiek źródeł miejscowych, włączając w to źródła wskazane przez Zamawiającego i jest zobowiązany dostarczyć Inspektorowi nadzoru wymagane dokumenty przed rozpoczęciem eksploatacji źródła.

Wykonawca przedstawi dokumentację zawierającą raporty z badań terenowych i laboratoryjnych oraz proponowaną przez siebie metodę wydobycia i selekcji do zatwierdzenia Inspektorowi nadzoru.

Wykonawca ponosi odpowiedzialność za spełnienie wymagań ilościowych i jakościowych materiałów z jakiegokolwiek źródła.

Wykonawca poniesie wszystkie koszty, a w tym: opłaty, wynagrodzenia i jakiegokolwiek inne koszty związane z dostarczeniem materiałów do robót, chyba że postanowienia ogólnych lub szczegółowych warunków umowy stanowią inaczej.

Humus i nadkład czasowo zdjęte z terenu wykopów, ukopów i miejsc pozyskania piasku i żwiru będą formowane w hałdy i wykorzystywane przy zasypce i rekultywacji terenu po ukończeniu robót.

Wszystkie odpowiednie materiały pozyskane z wykopów na terenie budowy lub z innych miejsc wskazanych w dokumentach umowy będą wykorzystane do robót lub odwiezione na odkład odpowiednio do wymagań umowy lub wskazań Inspektora nadzoru.

Z wyjątkiem uzyskania na to pisemnej zgody Inspektora nadzoru Wykonawca nie będzie prowadzić żadnych wykopów w obrębie terenu budowy poza tymi, które zostały wyszczególnione w dokumentach umowy.

Eksploatacja źródeł materiałów będzie zgodna z wszelkimi regulacjami prawnymi obowiązującymi na danym obszarze.

2.3. Przechowywanie i składowanie materiałów

Wykonawca zapewni, aby tymczasowo składowane materiały, do czasu gdy będą one potrzebne do robót, były zabezpieczone przed zanieczyszczeniem, zachowały swoją jakość i właściwość do robót i były dostępne do kontroli przez Inspektora nadzoru.

Miejsca czasowego składowania materiałów będą zlokalizowane w obrębie terenu budowy w miejscach uzgodnionych z Inspektorem nadzoru lub poza terenem budowy w miejscach zorganizowanych przez Wykonawcę.

2.4. Zasady wykorzystania gruntów

Grunty uzyskane przy wykonywaniu wykopów powinny być przez Wykonawcę wykorzystane w maksymalnym stopniu do zasypek. Grunty przydatne do budowy nasypów mogą być wywiezione poza teren budowy tylko wówczas, gdy stanowią nadmiar objętości robót ziemnych i za zezwoleniem Inspektora nadzoru.

Jeżeli grunty przydatne, uzyskane przy wykonaniu wykopów, nie będąc nadmiarem objętości robót ziemnych, zostały za zgodą Inspektora nadzoru wywiezione przez Wykonawcę poza teren budowy z przeznaczeniem innym niż budowa nasypów lub wykonanie prac objętych kontraktem, Wykonawca jest zobowiązany do dostarczenia równoważnej objętości gruntów przydatnych ze źródeł własnych, zaakceptowanych przez Inspektora nadzoru.

Grunty i materiały nieprzydatne do budowy nasypów, powinny być wywiezione przez Wykonawcę na odkład. Zapewnienie terenów na odkład należy do obowiązków Zamawiającego, o ile nie określono tego inaczej w kontrakcie. Inspektor nadzoru może nakazać pozostawienie na terenie budowy gruntów, których czasowa nieprzydatność wynika jedynie z powodu zamarznięcia lub nadmiernej wilgotności.

3. SPRZĘT

3.1. Ogólne wymagania dotyczące sprzętu

Wykonawca jest zobowiązany do używania jedynie takiego sprzętu, który nie spowoduje niekorzystnego wpływu na jakość wykonywanych robót. Sprzęt używany do robót powinien być zgodny z ofertą Wykonawcy i powinien odpowiadać pod względem typów i ilości wskazaniom zawartym w ST, PZJ lub projekcie organizacji robót, zaakceptowanym przez Inspektora nadzoru, w przypadku braku ustaleń w takich dokumentach sprzęt powinien być uzgodniony i zaakceptowany przez Inspektora nadzoru.

Liczba i wydajność sprzętu będzie gwarantować przeprowadzenie robót, zgodnie z zasadami określonymi w dokumentacji projektowej, ST i wskazaniach Inspektora nadzoru w terminie przewidzianym umową.

Sprzęt będący własnością Wykonawcy lub wynajęty do wykonania robót ma być utrzymywany w dobrym stanie i gotowości do pracy. Będzie on zgodny z normami ochrony środowiska i przepisami dotyczącymi jego użytkowania.

Wykonawca dostarczy Inspektorowi nadzoru kopie dokumentów potwierdzających dopuszczenie sprzętu do użytkowania, tam gdzie jest to wymagane przepisami.

Jeżeli dokumentacja projektowa lub ST przewidują możliwość wariantowego użycia sprzętu przy wykonywanych robotach, Wykonawca powiadomi Inspektora nadzoru o swoim zamiarze wyboru i uzyska jego akceptację przed użyciem sprzętu. Wybrany sprzęt, po akceptacji Inspektora nie może być później zmieniany bez jego zgody.

Jakikolwiek sprzęt, maszyny, urządzenia i narzędzia nie gwarantujące zachowania warunków umowy, zostaną przez Inspektora nadzoru zdyskwalifikowane i nie dopuszczone do robót.

3.2. Sprzęt do robót ziemnych

Wykonawca przystępujący do wykonania robót ziemnych powinien wykazać się możliwością korzystania z następującego sprzętu do:

- odspajania i wydobywania gruntów (narzędzia mechaniczne, młoty pneumatyczne, zrywarki, koparki, ładowarki, wiertarki mechaniczne itp.),
- jednoczesnego wydobywania i przemieszczania gruntów (spycharki, zgarniarki, równiarki, urządzenia do hydromechanizacji itp.),
- transportu mas ziemnych (samochody wywrotki, samochody skrzyniowe, taśmociągi itp.),
- sprzętu zagęszczającego (walce, ubijaki, płyty wibracyjne itp.).

4. TRANSPORT

4.1. Ogólne wymagania dotyczące transportu

Wykonawca jest zobowiązany do stosowania jedynie takich środków transportu, które nie wpłyną niekorzystnie na jakość wykonywanych robót i właściwości przewożonych materiałów.

Liczba środków transportu będzie zapewniać prowadzenie robót zgodnie z zasadami określonymi w dokumentacji projektowej, ST i wskazaniach Inspektora nadzoru w terminie przewidzianym w umowie.

Przy ruchu na drogach publicznych pojazdy będą spełniać wymagania dotyczące przepisów ruchu drogowego w odniesieniu do dopuszczalnych obciążeń na osie i innych parametrów technicznych. Środki transportu nie odpowiadające warunkom dopuszczalnych obciążeń na osie mogą być dopuszczone przez Inspektora nadzoru pod warunkiem przywrócenia stanu pierwotnego użytkowanych odcinków dróg na koszt Wykonawcy.

Wykonawca będzie usuwać na bieżąco, na własny koszt, wszelkie zanieczyszczenia spowodowane jego pojazdami na drogach publicznych oraz dojazdach do terenu budowy.

4.2. Transport gruntów

Wybór środków transportowych oraz metod transportu powinien być dostosowany do kategorii gruntu (materiału), jego objętości, technologii odspajania i załadunku oraz odległości transportu. Wydajność środków transportowych powinna być ponadto dostosowana do wydajności sprzętu stosowanego do urabiania i wbudowania gruntu (materiału).

Zwiększenie odległości transportu ponad wartości zatwierdzone nie może być podstawą roszczeń Wykonawcy, dotyczących dodatkowej zapłaty za transport, o ile zwiększone odległości nie zostały wcześniej zaakceptowane na piśmie przez Inspektora nadzoru.

5. WYKONANIE ROBÓT

5.1. Ogólne zasady wykonania robót

Wykonawca jest odpowiedzialny za prowadzenie robót zgodnie z umową oraz za jakość zastosowanych materiałów i wykonywanych robót, za ich zgodność z dokumentacją projektową, wymaganiami ST, PZJ, projektu organizacji robót oraz poleceniami Inspektora nadzoru.

Wykonawca ponosi odpowiedzialność za dokładne wytyczenie w planie i wyznaczenie wysokości wszystkich elementów robót zgodnie z wymiarami i rzędnymi określonymi w dokumentacji projektowej lub przekazanymi na piśmie przez Inspektora nadzoru. Następstwa jakiegokolwiek błędu spowodowanego przez Wykonawcę w wytyczeniu i wyznaczaniu robót zostaną, jeśli wymagać tego będzie Inspektor nadzoru, poprawione przez Wykonawcę na własny koszt.

Sprawdzenie wytyczenia robót lub wyznaczenia wysokości przez Inspektora nadzoru nie zwalnia Wykonawcy od odpowiedzialności za ich dokładność.

Decyzje Inspektora nadzoru dotyczące akceptacji lub odrzucenia materiałów i elementów robót będą oparte na wymaganiach sformułowanych w dokumentach umowy, dokumentacji projektowej i w ST, a także w normach i wytycznych. Przy podejmowaniu decyzji Inspektor nadzoru uwzględni wyniki badań materiałów i robót, rozrzuty normalnie występujące przy produkcji i przy badaniach materiałów, doświadczenia z przeszłości, wyniki badań naukowych oraz inne czynniki wpływające na rozważaną kwestię.

Polecenia Inspektora nadzoru będą wykonywane nie później niż w czasie przez niego wyznaczonym, po ich otrzymaniu przez Wykonawcę, pod groźbą zatrzymania robót. Skutki finansowe z tego tytułu ponosi Wykonawca.

5.2. Dokładność wyznaczenia i wykonania wykopu

Kontury robót ziemnych pod fundamenty lub wykopy ulegające późniejszemu zasypaniu należy wyznaczyć przed przystąpieniem do wykonywania robót ziemnych.

Przy wykonywaniu wykopów pod fundamenty budynków zasadnicze linie budynków i krawędzi wykopów powinny być wytyczone na ławach ciesielskich, umocowanych trwale poza obszarem wykonywanych robót ziemnych. Wytyczenie zasadniczych linii na ławach powinno być sprawdzane przez nadzór techniczny Inwestora i potwierdzone zapisem w dzienniku budowy.

Tyczenie obrysu wykopu powinno być wykonane z dokładnością do +/- 5 cm dla wyznaczenia charakterystycznych punktów załamania.

Odchylenie osi wykopu lub nasypu od osi projektowanej nie powinno być większe niż +/- 10 cm. Różnice w stosunku do projektowanych rzędnych robót ziemnych nie może przekroczyć +1 cm i - 3 cm.

Szerokość wykopu nie może różnić się od szerokości projektowanej o więcej niż +/- 10 cm, a krawędzie wykopu nie powinny mieć wyraźnych załamań w planie.

Pochylenie skarp nie powinno różnić się od projektowanego o więcej niż 10% jego wartości wyrażonej tangensem kąta. Maksymalna głębokość nierówności na powierzchni skarp nie powinna przekraczać 10 cm przy pomiarze łatą 3-metrową.

5.3. Odwodnienia robót ziemnych

Niezależnie od budowy urządzeń, stanowiących elementy systemów odwadniających, ujętych w dokumentacji projektowej. Wykonawca powinien, o ile wymagają tego warunki terenowe, wykonać urządzenia, które zapewnią odprowadzenie wód gruntowych i opadowych poza obszar robót ziemnych, tak aby zabezpieczyć grunty przed przewilgoceniem i nawodnieniem. Wykonawca ma obowiązek takiego wykonywania wykopów i nasypów, aby powierzchniom, gruntu nadawać w całym okresie trwania robót spadki, zapewniające prawidłowe odwodnienie.

Jeżeli w skutek zaniedbania Wykonawcy, grunty ulegną nawodnieniu, które spowoduje ich długotrwałą nieprzydatność, Wykonawca ma obowiązek usunięcia tych gruntów i zastąpienia ich gruntami przydatnymi na własny koszt bez jakichkolwiek dodatkowych opłat ze strony Zamawiającego za te czynności, jak również za dowieziony grunt.

Odprowadzenie wód do istniejących zbiorników naturalnych i urządzeń odwadniających musi być poprzedzone uzgodnieniem z odpowiednimi instytucjami.

5.4. Odwodnienie wykopów

Technologia wykonania wykopu musi umożliwiać jego prawidłowe odwodnienie w całym okresie trwania robót ziemnych.

W czasie robót ziemnych należy zachować odpowiedni spadek podłużny rowków odwadniających, umożliwiających szybki odpływ wód z wykopu.

Źródła wody odsłonięte przy wykonywaniu wykopów, należy ująć w rowy i/lub dreny. Wody opadowe i gruntowe należy odprowadzić poza teren pasa robót ziemnych.

6. KONTROLA JAKOŚCI ROBÓT

6.1. Ogólne zasady kontroli jakości robót

6.1.1. Program zapewnienia jakości

Do obowiązków Wykonawcy należy opracowanie i przedstawienie do aprobaty Inspektora nadzoru programu zapewnienia jakości, w którym przedstawi on zamierzony sposób wykonania robót, możliwości techniczne, kadrowe i organizacyjne gwarantujące wykonanie robót zgodnie z dokumentacją projektową, ST oraz poleceniami i ustaleniami przekazanymi przez Inspektora nadzoru.

Program zapewnienia jakości będzie zawierać:

a) część ogólną opisującą:

- organizację wykonania robót, w tym terminie i sposób prowadzenia robót,
- organizację ruchu na budowie wraz z oznakowaniem robót,
- bhp,
- wykaz zespołów roboczych, ich kwalifikacje i przygotowanie praktyczne,
- wykaz osób odpowiedzialnych za jakość i terminowość wykonania poszczególnych elementów robót,
- system (sposób i procedurę) proponowanej kontroli i sterowania jakością wykonywanych robót,
- wyposażenie w sprzęt i urządzenia do pomiarów i kontroli (opis laboratorium własnego lub laboratorium, któremu Wykonawca zamierza zlecić prowadzenie badań),
- sposób oraz formę gromadzenia wyników badań laboratoryjnych, zapis pomiarów, nastaw mechanizmów sterujących, a także wyciąganych wniosków i zastosowanych korekt w procesie technologicznym, proponowany sposób i formę przekazywania tych informacji Inspektorowi nadzoru,

b) część szczegółową opisującą dla każdego asortymentu robót:

- wykaz maszyn i urządzeń stosowanych na budowie z ich parametrami technicznymi oraz wyposażeniem w mechanizmy do sterowania i urządzenia pomiarowo-kontrolne,
- rodzaje i ilość środków transportu oraz urządzeń do magazynowania i załadunku materiałów, spoiw, lepiszczy, kruszyw itp.,
- sposób zabezpieczenia i ochrony ładunków przed utratą ich właściwości w czasie transportu,

- sposób i procedurę pomiarów i badań (rodzaj i częstotliwość, pobieranie próbek, legalizacja i sprawdzanie urządzeń itp.) prowadzonych podczas dostaw materiałów, wytwarzania mieszanek i wykonywania poszczególnych elementów robót,
- sposób postępowania z materiałami i robotami nie odpowiadającymi wymaganiom.

6.1.2. Zasady kontroli jakości robót

Celem kontroli robót będzie takie sterowanie ich przygotowaniem i wykonaniem, aby osiągnąć założoną jakość robót.

Wykonawca jest odpowiedzialny za pełną kontrolę robót i jakości materiałów. Wykonawca zapewni odpowiedni system kontroli, włączając personel, laboratorium, sprzęt, zaopatrzenie i wszystkie urządzenia niezbędne do pobierania próbek i badań materiałów oraz robót.

Przed zatwierdzeniem systemu kontroli Inspektor nadzoru może zażądać od Wykonawcy przeprowadzenia badań w celu zademonstrowania, że poziom ich wykonania jest zadawalający.

Wykonawca będzie przeprowadzać pomiary i badania materiałów oraz robót z częstotliwością zapewniającą stwierdzenie, że roboty wykonano zgodnie z wymaganiami zawartymi w dokumentacji projektowej i ST.

Minimalne wymagania co do zakresu badań i ich częstotliwości są określone w ST, normach i wytycznych. W przypadku, gdy nie zostały one tam określone, Inspektor nadzoru ustali jaki zakres kontroli jest konieczny, aby zapewnić wykonanie robót zgodnie z umową.

Wykonawca dostarczy Inspektorowi nadzoru świadectwa, że wszystkie stosowane urządzenia i sprzęt badawczy posiadają ważną legalizację, zostały prawidłowo wykalibrowane i odpowiadają wymaganiom norm określających procedury badań.

Inspektor nadzoru będzie mieć nieograniczony dostęp do pomieszczeń laboratoryjnych, w celu ich inspekcji.

Inspektor nadzoru będzie przekazywać Wykonawcy pisemne informacje o jakichkolwiek niedociągnięciach dotyczących urządzeń laboratoryjnych, sprzętu, zaopatrzenia laboratorium, pracy personelu lub metod badawczych. Jeżeli niedociągnięcia te będą tak poważne, że mogą wpłynąć ujemnie na wyniki badań, Inspektor nadzoru natychmiast wstrzyma użycie do robót badanych materiałów i dopuści je do użytku dopiero wtedy, gdy niedociągnięcia w pracy laboratorium Wykonawcy zostaną usunięte i stwierdzona zostanie odpowiednia jakość tych materiałów.

Wszystkie koszty związane z organizowaniem i prowadzeniem badań materiałów ponosi Wykonawca.

6.1.3. Pobieranie próbek

Próbki będą pobierane losowo. Zaleca się stosowanie statystycznych metod pobierania próbek, opartych na zasadzie, że wszystkie jednostkowe elementy produkcji mogą być z jednakowym prawdopodobieństwem wytypowane do badań.

Inspektor nadzoru będzie mieć zapewnioną możliwość udziału w pobieraniu próbek. Na zlecenie Inspektora nadzoru Wykonawca będzie przeprowadzać dodatkowe badania tych materiałów, które budzą wątpliwości co do jakości, o ile kwestionowane materiały nie zostaną przez Wykonawcę usunięte lub ulepszone z własnej woli. Koszty tych dodatkowych badań pokrywa Wykonawca tylko w przypadku stwierdzenia usterek; w przeciwnym przypadku koszty te pokrywa Zamawiający.

Pojemniki do pobierania próbek będą dostarczone przez Wykonawcę i zatwierdzone przez Inspektora nadzoru. Próbki dostarczone przez Wykonawcę do badań będą odpowiednio opisane i oznakowane, w sposób zaakceptowany przez Inspektora nadzoru.

6.1.4. Badania i pomiary

Wszystkie badania i pomiary będą przeprowadzone zgodnie z wymaganiami norm. W przypadku, gdy normy nie obejmują jakiegokolwiek badania wymaganego w ST, stosować można wytyczne krajowe, albo inne procedury, zaakceptowane przez Inspektora nadzoru.

Przed przystąpieniem do pomiarów lub badań, Wykonawca powiadomi Inspektora nadzoru o rodzaju, miejscu i terminie pomiaru lub badania. Po wykonaniu pomiaru lub badania, Wykonawca przedstawi na piśmie ich wyniki do akceptacji Inspektora nadzoru.

6.1.5. Raporty z badań

Wykonawca będzie przekazywać Inspektorowi nadzoru kopie raportów z wynikami badań jak najszybciej, nie później jednak niż w terminie określonym w programie zapewnienia jakości.

Wyniki badań (kopie) będą przekazywane Inspektorowi nadzoru na formularzach według dostarczonego przez niego wzoru lub innych, przez niego zaakceptowanych.

6.1.6. Badania prowadzone przez Inspektora

Dla celów kontroli jakości i zatwierdzenia, Inspektor nadzoru uprawniony jest do dokonywania kontroli, pobierania próbek i badania materiałów u źródła ich wytwarzania i zapewniona mu będzie wszelka potrzebna do tego pomoc ze strony Wykonawcy i producenta materiałów.

Inspektor nadzoru, po uprzedniej weryfikacji systemu kontroli robót prowadzonego przez Wykonawcę, będzie oceniać zgodność materiałów i robót z wymaganiami ST na podstawie wyników badań dostarczonych przez Wykonawcę.

Inspektor nadzoru może pobierać próbki materiałów i prowadzić badania niezależnie od Wykonawcy, na swój koszt. Jeżeli wyniki tych badań wykażą, że raporty Wykonawcy są niewiarygodne, to Inspektor nadzoru poleci Wykonawcy lub zleci niezależnemu laboratorium przeprowadzenie powtórnych lub dodatkowych badań, albo oprze się wyłącznie na własnych badaniach przy ocenie zgodności materiałów i robót z dokumentacją projektową i ST. W takim przypadku, całkowite koszty powtórnych lub dodatkowych badań i pobierania próbek poniesione zostaną przez Wykonawcę.

6.1.7. Certyfikaty i deklaracje

Inspektor nadzoru może dopuścić do użycia tylko te materiały, które posiadają:

1. certyfikat na znak bezpieczeństwa wykazujący, że zapewniono zgodność z kryteriami technicznymi określonymi na podstawie Polskich Norm, aprobat technicznych oraz właściwych przepisów i dokumentów technicznych,
2. deklarację zgodności lub certyfikat zgodności z:
 - Polską Normą,
 - aprobatą techniczną, w przypadku wyrobów, dla których nie ustanowiono Polskiej Normy, jeżeli nie są objęte certyfikacją określoną w pkt. 1, i które spełniają wymogi ST.

W przypadku materiałów, dla których ww. dokumenty są wymagane przez ST, każda ich partia dostarczona do robót będzie posiadać te dokumenty, określające w sposób jednoznaczny jej cechy.

6.1.8. Dokumenty budowy

[1] Dziennik budowy

Dziennik budowy jest wymaganym dokumentem prawnym obowiązującym Zamawiającego i Wykonawcę w okresie od przekazania Wykonawcy terenu budowy do końca okresu gwarancyjnego. Odpowiedzialność za prowadzenie dziennika budowy zgodnie z obowiązującymi przepisami spoczywa na Wykonawcy.

Zapisy w dzienniku budowy będą dokonywane na bieżąco i będą dotyczyć przebiegu robót, stanu bezpieczeństwa ludzi i mienia oraz technicznej i gospodarczej strony budowy.

Każdy zapis w dzienniku budowy będzie opatrzony datą jego dokonania, podpisem osoby, która dokonała zapisu, z podaniem jej imienia i nazwiska oraz stanowiska służbowego. Zapisy będą czytelne, dokonane trwałą techniką, w porządku chronologicznym, bezpośrednio jeden pod drugim, bez przerw.

Załączone do dziennika budowy protokoły i inne dokumenty będą oznaczone kolejnym numerem załącznika i opatrzone datą i podpisem Wykonawcy i Inspektora nadzoru.

Do dziennika budowy należy wpisywać w szczególności:

- datę przekazania Wykonawcy terenu budowy,
- datę przekazania przez Zamawiającego dokumentacji projektowej,
- uzgodnienie przez Inspektora nadzoru programu zapewnienia jakości i harmonogramów robót,
- terminy rozpoczęcia i zakończenia poszczególnych elementów robót,
- przebieg robót, trudności i przeszkody w ich prowadzeniu, okresy i przyczyny przerw w robotach,
- uwagi i polecenia Inspektora nadzoru,
- daty zarządzenia wstrzymania robót, z podaniem powodu,
- zgłoszenia i daty odbiorów robót zanikających i ulegających zakryciu, częściowych i ostatecznych odbiorów robót,
- wyjaśnienia, uwagi i propozycje Wykonawcy,
- stan pogody i temperaturę powietrza w okresie wykonywania robót podlegających ograniczeniom lub wymaganiom w związku z warunkami klimatycznymi,
- zgodność rzeczywistych warunków geotechnicznych z ich opisem w dokumentacji projektowej,
- dane dotyczące czynności geodezyjnych (pomiarowych) dokonywanych przed i w trakcie wykonywania robót,
- dane dotyczące sposobu wykonywania zabezpieczenia robót,
- dane dotyczące jakości materiałów, pobierania próbek oraz wyniki przeprowadzonych badań z podaniem kto je przeprowadzał,

- wyniki prób poszczególnych elementów budowli z podaniem kto je przeprowadzał,
- inne istotne informacje o przebiegu robót.

Propozycje, uwagi i wyjaśnienia Wykonawcy, wpisane do dziennika budowy będą przedłożone Inspektorowi nadzoru do ustosunkowania się.

Decyzje Inspektora nadzoru wpisane do dziennika budowy Wykonawca podpisuje z zaznaczeniem ich przyjęcia lub zajęciem stanowiska.

Wpis projektanta do dziennika budowy obliguje Inspektora nadzoru do ustosunkowania się. Projektant nie jest jednak stroną umowy i nie ma uprawnień do wydawania poleceń Wykonawcy robót.

[2] Rejestr obmiarów

Rejestr obmiarów stanowi dokument pozwalający na rozliczenie faktycznego postępu każdego z elementów robót. Obmiary wykonanych robót przeprowadza się w sposób ciągły w jednostkach przyjętych w kosztorysie i wpisuje do rejestru obmiarów.

[3] Dokumenty laboratoryjne

Dzienniki laboratoryjne, deklaracje zgodności lub certyfikaty zgodności materiałów, orzeczenia o jakości materiałów, recepty robocze i kontrolne wyniki badań Wykonawcy będą gromadzone w formie uzgodnionej w programie zapewnienia jakości. Dokumenty te stanowią załączniki do odbioru robót. Winny być udostępnione na każde życzenie Inspektora nadzoru.

[4] Pozostałe dokumenty budowy

Do dokumentów budowy zalicza się, oprócz wymienionych w punktach [1]-[3], następujące dokumenty:

- a) pozwolenie na realizację zadania budowlanego,
- b) protokoły przekazania terenu budowy,
- c) umowy cywilnoprawne z osobami trzecimi i inne umowy cywilnoprawne,
- d) protokoły odbioru robót,
- e) protokoły z narad i ustaleń,
- f) korespondencję na budowie.

[5] Przechowywanie dokumentów budowy

Dokumenty budowy będą przechowywane na terenie budowy w miejscu odpowiednio zabezpieczonym.

Zaginięcie któregośkolwiek z dokumentów budowy spowoduje jego natychmiastowe odtworzenie w formie przewidzianej prawem.

Wszelkie dokumenty budowy będą zawsze dostępne dla Inspektora nadzoru i przedstawiane do wglądu na życzenie Zamawiającego.

6.2. Badania i pomiary w czasie wykonywania robót ziemnych

6.2.1. Sprawdzenie odwodnienia

Sprawdzenie odwodnienia wykopu ziemnego polega na kontroli zgodności z wymaganiami specyfikacji określonymi w pkt. 5 oraz z dokumentacją projektową.

Szczególną uwagę należy zwrócić na:

- właściwe ujęcie i odprowadzenie wód opadowych,
- właściwe ujęcie i odprowadzenie wsiąków wodnych.

6.2.2. Sprawdzenie jakości wykonania robót

Czynności wchodzące w zakres sprawdzania jakości wykonania robót określono w pkt. 6.1.

6.3. Badania do odbioru wykopu fundamentowego

6.3.1. Częstotliwość oraz zakres badań i pomiarów

Częstotliwość oraz zakres badań i pomiarów do odbioru wykopu ziemnego podaje tablica 3.

Tablica 3

Lp.	Badana cecha	Minimalna częstotliwość badań i pomiarów
1	Pomiar szerokości wykopu ziemnego	Pomiar taśmą, szablonem, łątą o długości 3 m i poziomą lub niwelatorem, w odstępach co 20 m
2	Pomiar szerokości dna wykopu	
3	Pomiar rzędnych powierzchni wykopu ziemnego	
4	Pomiar pochylenia skarp	
5	Pomiar równości powierzchni wykopu	
6	Pomiar równości skarp	
7	Pomiar spadów podłużnego powierzchni wykopu	Pomiar niwelatorem rzędnych w odstępach co 20 m oraz w punktach wątpliwych

6.3.2. Szerokość wykopu ziemnego

Szerokość wykopu ziemnego nie może różnić się od szerokości projektowanej o więcej niż 10 cm.

6.3.3. Rzędne wykopu ziemnego

Rzędne wykopu ziemnego nie mogą różnić się od rzędnych projektowanych o więcej niż -3 cm lub +1 cm.

6.3.4. Pochylenie skarp

Pochylenie skarp nie może różnić się od pochylenia projektowanego o więcej niż 10% wartości pochylenia wyrażonego tangensem kąta.

6.3.5. Równość dna wykopu

Nierówności powierzchni dna wykopu mierzone łątą 3-metrową nie mogą przekraczać 3 cm.

6.3.6. Równość skarp

Nierówności skarp, mierzone łątą 3-metrową nie mogą przekraczać □ 10 cm.

6.4. Zasady postępowania z wadliwie wykonanymi robotami

Wszystkie materiały nie spełniające wymagań podanych w odpowiednich punktach specyfikacji, zostaną odrzucone. Jeśli materiały, nie spełniające wymagań zostaną wbudowane lub zastosowane, to na polecenie Inspektora nadzoru Wykonawca wymieni je na właściwe, na własny koszt.

Wszystkie roboty, które wykazują większe odchylenia cech od określonych w punktach 5 i 6 specyfikacji powinny być ponownie wykonane przez Wykonawcę na jego koszt.

Na pisemne wystąpienie Wykonawcy, Inspektor nadzoru może uznać wadę za nie mającą zasadniczego wpływu na jakość robót i ustali zakres i wielkość potrąceń za obniżoną jakość.

7. OBMIAR ROBÓT

7.1. Ogólne zasady obmiaru robót

Obmiar robót będzie określać faktyczny zakres wykonywanych robót, zgodnie z dokumentacją projektową i ST, w jednostkach ustalonych w kosztorysie.

Obmiaru robót dokonuje Wykonawca po pisemnym powiadomieniu Inspektora nadzoru o zakresie obmierzanych robót i terminie obmiaru, co najmniej na 3 dni przed tym terminem.

Wyniki obmiaru będą wpisane do książki obmiarów.

Jakikolwiek błąd lub przeoczenie (opuszczenie) w ilości podanych w kosztorysie ofertowym lub gdzie indziej w ST nie zwalnia Wykonawcy od obowiązku ukończenia wszystkich robót. Błędne dane zostaną poprawione wg ustaleń Inspektora nadzoru na piśmie.

Obmiar gotowych robót będzie przeprowadzony z częstotliwością wymaganą do celu miesięcznej płatności na rzecz Wykonawcy lub w innym czasie określonym w umowie lub oczekiwanym przez Wykonawcę i Inspektora nadzoru.

7.2. Zasady określania ilości robót

Długości pomiędzy wyszczególnionymi punktami skrajnymi będą obmierzone poziomo wzdłuż linii osiowej.

Jeśli ST właściwe dla danych robót nie wymagają inaczej, objętości będą wyliczone w m³ jako długość pomnożona przez średni przekrój wg objętości wykopu w stanie rodzinnym.

W przypadkach technicznie uzasadnionych, gdy ilości robót ziemnych obliczenie wg obmiaru w wykopie nie jest możliwe, należy je obliczać wg obmiaru na śródkach transportowych lub nasypie z uwzględnieniem współczynnika spulchnienia gruntu, podanym w tablicy nr 1 z tym, że dolne wartości stosować w nasypach przed ich zagęszczeniem, a górne przy obliczaniu objętości na jednostkach transportowych.

Ilości, które mają być obmierzone wagowo, będą ważone w tonach lub kilogramach, zgodnie z wymaganiami ST.

7.3. Urządzenia i sprzęt pomiarowy

Wszystkie urządzenia i sprzęt pomiarowy, stosowany w czasie obmiaru robót będą zaakceptowane przez Inspektora nadzoru.

Urządzenia i sprzęt pomiarowy zostaną dostarczone przez Wykonawcę. Jeżeli urządzenia te lub sprzęt wymagają badań atestujących, to Wykonawca będzie posiadać ważne świadectwa legalizacji.

Wszystkie urządzenia pomiarowe będą przez Wykonawcę utrzymywane w dobrym stanie, w całym okresie trwania robót.

7.4. Wagi i zasady wdrażania

Wykonawca dostarczy i zainstaluje urządzenia wagowe odpowiadające odnośnym wymaganiom ST. Będzie utrzymywać to wyposażenie, zapewniając w sposób ciągły zachowanie dokładności wg norm zatwierdzonych przez Inspektora nadzoru.

7.5. Czas przeprowadzenia obmiaru

Obmiary będą przeprowadzone przed częściowym lub ostatecznym odbiorem odcinków robót, a także w przypadku występowania dłuższej przerwy w robotach.

Obmiar robót zanikających przeprowadza się w czasie ich wykonywania.

Obmiar robót podlegających zakryciu przeprowadza się przed ich zakryciem.

Roboty pomiarowe do obmiaru oraz nieodzowne obliczenia będą wykonane w sposób zrozumiały i jednoznaczny.

Wymiary skomplikowanych powierzchni lub objętości będą uzupełnione odpowiednimi szkicami umieszczonymi w karcie książki obmiarów. W razie braku miejsca, szkice mogą być dołączone w formie oddzielnego załącznika do książki obmiarów, którego wzór zostanie uzgodniony z Inspektorem nadzoru.

8. ODBIÓR ROBÓT

8.1. Rodzaje odbiorów robót

W zależności od ustaleń odpowiednich ST, roboty podlegają następującym etapom odbioru:

- a) odbiorowi robót zanikających i ulegających zakryciu,
- b) odbiorowi częściowemu,
- c) odbiorowi ostatecznemu,
- d) odbiorowi pogwarancyjnemu.

8.2. Odbiór robót zanikających i ulegających zakryciu

Odbiór robót zanikających i ulegających zakryciu polega na finalnej ocenie ilości i jakości wykonywanych robót, które w dalszym procesie realizacji ulegną zakryciu.

Odbiór robót zanikających i ulegających zakryciu będzie dokonany w czasie umożliwiającym wykonanie ewentualnych korekt i poprawek bez hamowania ogólnego postępu robót.

Odbioru robót dokonuje Inspektor nadzoru lub komisja powołana przez Zamawiającego.

Gotowość danej części robót do odbioru zgłasza Wykonawca wpisem do dziennika budowy i jednoczesnym powiadomieniem Inspektora nadzoru. Odbiór będzie przeprowadzony niezwłocznie, nie później jednak niż w ciągu 3 dni od daty zgłoszenia wpisem do dziennika budowy i powiadomienia o tym fakcie Inspektora nadzoru.

Jakość i ilość robót ulegających zakryciu ocenia Inspektor nadzoru na podstawie dokumentów zawierających komplet wyników badań laboratoryjnych i w oparciu o przeprowadzone pomiary, w konfrontacji z dokumentacją projektową, ST i uprzednimi ustaleniami.

8.3. Odbiór częściowy

Odbiór częściowy polega na ocenie ilości i jakości wykonanych części robót. Odbioru częściowego robót dokonuje się wg zasad, jak przy odbiorze ostatecznym robót. Odbioru robót dokonuje Inspektor nadzoru.

8.4. Odbiór ostateczny robót

8.4.1. Zasady odbioru ostatecznego robót

Odbiór ostateczny polega na finalnej ocenie rzeczywistego wykonania robót w odniesieniu do ich ilości, jakości i wartości.

Całkowite zakończenie robót oraz gotowość do odbioru ostatecznego będzie stwierdzona przez Wykonawcę wpisem do dziennika budowy z bezzwłocznym powiadomieniem na piśmie o tym fakcie Inspektora nadzoru.

Odbiór ostateczny robót nastąpi w terminie ustalonym w dokumentach umowy, licząc od dnia potwierdzenia przez Inspektora nadzoru zakończenia robót i przyjęcia dokumentów, o których mowa w punkcie 8.4.2.

Odbioru ostatecznego robót dokona komisja wyznaczona przez Zamawiającego w obecności Inspektora nadzoru i Wykonawcy. Komisja odbierająca roboty dokona ich oceny jakościowej na podstawie przedłożonych dokumentów, wyników badań i pomiarów, ocenie wizualnej oraz zgodności wykonania robót z dokumentacją projektową i ST.

W toku odbioru ostatecznego robót, komisja zapozna się z realizacją ustaleń przyjętych w trakcie odbiorów robót zanikających i ulegających zakryciu, zwłaszcza w zakresie wykonania robót uzupełniających i robót poprawkowych.

W przypadku stwierdzenia przez komisję, że jakość wykonywanych robót w poszczególnych asortymentach nieznacznie odbiega od wymaganej dokumentacją projektową i ST z uwzględnieniem tolerancji i nie ma większego wpływu na cechy eksploatacyjne obiektu i bezpieczeństwo ruchu, komisja dokona potrąceń, oceniając pomniejszoną wartość wykonywanych robót w stosunku do wymagań przyjętych w dokumentach umowy.

8.4.2. Dokumenty do odbioru ostatecznego

Podstawowym dokumentem do dokonania odbioru ostatecznego robót jest protokół odbioru ostatecznego robót, sporządzony wg wzoru ustalonego przez Zamawiającego.

Do odbioru ostatecznego Wykonawca jest zobowiązany przygotować następujące dokumenty:

1. dokumentację projektową z naniesionymi zmianami oraz dodatkową, jeśli została sporządzona w trakcie realizacji umowy,
2. szczegółowe specyfikacje techniczne (podstawowe z dokumentów umowy i ew. uzupełniające lub zamiennie),
3. recepty i ustalenia technologiczne,
4. dzienniki budowy i książki obmiarów (oryginały),
5. wyniki pomiarów kontrolnych oraz badań i oznaczeń laboratoryjnych, zgodne z ST i ew. PZJ,
6. deklaracje zgodności lub certyfikaty zgodności wbudowanych materiałów, zgodnie z ST i ew. PZJ,
7. opinię technologiczną sporządzoną na podstawie wszystkich wyników badań i pomiarów załączonych dokumentów odbioru, wykonanych zgodnie z ST i PZJ,
8. rysunki (dokumentacje) na wykonanie robót towarzyszących (np. na przełożenie linii telefonicznej, energetycznej, gazowej, oświetlenia itp.) oraz protokoły odbioru i przekazania tych robót właścicielom urządzeń,
9. geodezyjną inwentaryzację powykonawczą robót i sieci uzbrojenia terenu,
10. kopię mapy zasadniczej powstałej w wyniku geodezyjnej inwentaryzacji powykonawczej.

W przypadku, gdy wg komisji, roboty pod względem przygotowania dokumentacyjnego nie będą gotowe do odbioru ostatecznego, komisja w porozumieniu z Wykonawcą wyznaczy ponowny termin odbioru ostatecznego robót.

Wszystkie zarządzane przez komisję roboty poprawkowe lub uzupełniające będą zestawione wg wzoru ustalonego przez Zamawiającego.

Termin wykonania robót poprawkowych i robót uzupełniających wyznaczy komisja i stwierdzi ich wykonanie.

8.5. Odbiór pogwarancyjny

Odbiór pogwarancyjny polega na ocenie wykonanych robót związanych z usunięciem wad zaistniałych w okresie gwarancyjnym.

Odbiór pogwarancyjny będzie dokonany na podstawie oceny wizualnej obiektu z uwzględnieniem zasad opisanych w punkcie 8.4. „Odbiór ostateczny robót”.

9. PODSTAWA PŁATNOŚCI

9.1. Ustalenia ogólne

Podstawą płatności jest cena jednostkowa skalkulowana przez Wykonawcę za jednostkę obmiarową ustaloną dla danej pozycji kosztorysu.

Dla pozycji kosztorysowych wycenionych ryczałtowo podstawą płatności jest wartość (kwota) podana przez Wykonawcę w danej pozycji kosztorysu.

Cena jednostkowa lub kwota ryczałtowa pozycji kosztorysowej będzie uwzględniać wszystkie czynności, wymagania i badania składające się na jej wykonanie, określone dla tej roboty w ST i w dokumentacji projektowej.

Ceny jednostkowe lub kwoty ryczałtowe robót będą obejmować:

- robocizną bezpośrednią wraz z towarzyszącymi kosztami,
- wartość zużytych materiałów wraz z kosztami zakupu, magazynowania, ewentualnych ubytków i transportu na teren budowy,
- wartość pracy sprzętu wraz z towarzyszącymi kosztami,
- koszty pośrednie, zysk kalkulacyjny i ryzyko.

Ceny jednostkowe mogą być waloryzowane zgodnie z ustaleniami umownymi.

Do cen jednostkowych nie należy wliczać podatku VAT.

9.2. Organizacja ruchu

Koszty związane z organizacją ruchu obejmują:

- a) opracowanie oraz uzgodnienie z Inspektorem nadzoru i odpowiednimi instytucjami, projektu organizacji ruchu na czas trwania budowy, wraz z dostarczeniem kopii projektu Inspektora nadzoru i wprowadzeniem dalszych zmian i uzgodnień wynikających z postępu robót,
- b) ustawienie tymczasowego oznakowania i oświetlenia, zgodnie z wymaganiami bezpieczeństwa ruchu,
- c) opłaty/dzierżawy terenu,
- d) przygotowanie terenu,
- e) konstrukcję tymczasowej nawierzchni, ramp, chodników, krawężników, barier, oznakowań i drenażu,
- f) tymczasową przebudowę urządzeń obcych.

Koszt utrzymania organizacji ruchu:

- a) oczyszczanie, przestawienie, przykrycie i usunięcie tymczasowych oznakowań pionowych, poziomych, barier i świateł.
- b) Koszt uruchomienia i likwidacji dotyczących organizacji ruchu obejmuje:
- c) usunięcie wbudowanych materiałów i oznakowania,
- d) doprowadzenie terenu do stanu pierwotnego,
- e) koszty związane z organizacją ruchu publicznego.

10. PRZEPISY ZWIĄZANE

10.1. Normy

1. PN-B-02480 Grunty budowlane. Określenia. Symbole. Podział i opis gruntów.
2. PN-B-04452 Grunty budowlane. Badania polowe.
3. PN-B-04481 Grunty budowlane. Badania próbek gruntów.
4. PN-B-04493 Grunty budowlane. Oznaczanie kapilarności biernej.
5. BN-77/8931-12 Oznaczanie wskaźnika zagęszczenia gruntu.
6. PN-B-06050 Roboty ziemne budowlane. Wymagania w zakresie wykonywania i badania przy odbiorze.

10.2. Inne dokumenty

- [1] Ustawa z dnia 7 lipca 1994 r. – Prawo budowlane (Dz. U. z 2002 r. Nr 106 poz. 1126) z późniejszymi zmianami (ostatnia zmiana z 2003 r. Dz. U. Nr 80 poz. 718).
- [2] Rozporządzenie Ministra Infrastruktury z dnia 26.06.2002 r. w sprawie dziennika budowy, montażu i rozbiórki tablicy informacyjnej oraz ogłoszenia zawierającego dane dotyczące bezpieczeństwa pracy i ochrony zdrowia (Dz. U. z 2002 r. Nr 108 poz. 953).
- [3] Rozporządzenie Ministra Infrastruktury z dnia 6 lutego 2003 r. w sprawie bezpieczeństwa i higieny pracy podczas wykonywania robót budowlanych (Dz. U. z 2003 r. Nr 48 poz. 401).

Tablica 1. Podział gruntów na kategorie

Kategoria	Rodzaj i charakterystyka gruntu lub materiału	Gęstość objętościowa w stanie naturalnym kN/m ³	Przeciętne spulchnienie po odspojeniu w % od pierwotnej objętości ¹⁾
1	Piasek suchy bez spoiwa	15,7	od 5 do 15
	Gleba uprawna zaorana lub ogrodowa	11,8	od 5 do 15
	Torf bez korzeni	9,8	od 20 do 30
	Popioły lotne niezależne	11,8	od 5 do 15
2	Piasek wilgotny	16,7	od 15 do 25
	Piasek gliniasty, pył i lessy wilgotne, twaroplastyczne i plastyczne	17,7	od 15 do 25
	Gleba uprawna z darnią lub korzeniami grubości do 30 mm	12,7	od 15 do 25
	Torf z korzeniami grubości do 30 mm	10,8	od 20 do 30
	Nasyp z piasku oraz piasku gliniastego z gruzem, tłuczniem lub odpadkami drewna	16,7	od 15 do 25
	Żwir bez spoiwa lub mało spoisty	16,7	od 15 do 25
3	Piasek gliniasty, pył i lessy małowilgotne, półzwarte	18,6	od 20 do 30
	Gleba uprawna z korzeniami grubości ponad 30 mm	13,7	od 20 do 30
	Torf z korzeniami grubości ponad 30 mm	13,7	od 20 do 30
	Nasyp zleżały z piasku gliniastego, pyłu i lessu z gruzem, tłuczniem lub odpadkami drewna	18,6	od 20 do 30
	Rumosz skalny zwietrzelinowy z otoczkami o wymiarach do 40 mm	17,7	od 20 do 30
	Gлина, glina ciężka i ily wilgotne, twaroplastyczne i plastyczne, bez glazów	19,6	od 20 do 30
	Mady i namuły gliniaste rzeczne	17,7	od 20 do 30
	Popioły lotne zleżałe	19,6	od 20 do 30
		17,7	od 20 do 30
		19,6	od 20 do 30
4	Less suchy zwarty	18,6	od 25 do 35
	Nasyp zleżały z gliny lub iltu z gruzem, tłuczniem i odpadkami drewna lub glazami o masie do 25 kg, stanowiącymi do 10% objętości gruntu	19,6	od 25 do 35
	Gлина, glina ciężka i ily małowilgotne, półzwarte i zwarte	20,6	od 25 do 35
	Gлина zwałowa z glazami do 50 kg stanowiącymi do 10% objętości gruntu	20,6	od 25 do 35
	Gruz ceglany i rumowisko budowlane z blokami do 50 kg	16,7	od 25 do 35
	Iłolupek miękki		
	Grube otoczki lub rumosz o wymiarach do 90 mm lub z glazami o masie do 10 kg	19,6	od 25 do 35
	19,6	od 25 do 35	
5	Żużel hutniczy niezwięzły	14,7	od 30 do 45
		19,6	
	Gлина zwałowa z glazami do 50 kg stanowiącymi 10-30% objętości gruntu		
	Rumosz skalny zwietrzelinowy o wymiarach ponad 90 mm	20,6	od 30 do 45
	Gruz ceglany i rumowisko budowlane silnie scementowane lub w blokach ponad 50 kg	17,7	od 30 do 45
	Margle miękkie lub średnietwarde słabo spękanne	17,7	od 30 do 45
		16,7	od 30 do 45
	Węgiel kamienny i brunatny	22,6	
	Ily przewarstwione łupkiem	41,8	od 30 do 45
		14,7	od 30 do 45
	Iłolupek twardy, lecz rozsypliwy	19,6	
	Zlepienie słabo scementowane	19,6	od 30 do 45
Gips	20,6	od 30 do 45	
Tuf wulkaniczny, częściowo sypki	21,6	od 30 do 45	
	15,7	od 30 do 45	
6	Iłolupek twardy	26,5	od 30 do 45
	Łupek mikowy i piaszczysty niespękanany	22,6	od 45 do 50
	Margiel twardy	23,5	od 30 do 45
	Wapień marglisty	22,6	od 45 do 50
	Piaskowiec o spoiwie iltastym	21,6	od 30 do 50
	Zlepienie otoczek głównie skał osadowych	21,6	od 30 do 45
	Anhydryt	24,5	od 45 do 50
	Tuf wulkaniczny zbity	18,6	od 45 do 50

7	Łupek piaszczysto-wapnisty	23,5	od 45 do 50
	Piaskowiec ilasto-wapnisty twardy	23,5	od 45 do 50
	Zlepienie z otoczków głównie skał osadowych o spoiwie krzemionkowym		
	Wapień niezwietrzały	23,5	od 45 do 50
	Magnezyt	23,5	od 45 do 50
8	Granit i gnejs silnie zwietrzałe	28,4	od 45 do 50
		23,5	od 45 do 50
	Łupek plastyczny twardy niespękany	24,5	od 45 do 50
	Piaskowiec twardy o spoiwie wapiennym	24,5	od 45 do 50
	Wapień twardy niezwietrzały	24,5	od 45 do 50
9	Marmur i wapień krystaliczny	25,5	od 45 do 50
	Dolomit niezbyt twardy	24,5	od 45 do 50
	Piaskowiec kwarcytowy lub o spoiwie ilasto-krzemionkowym	25,5	od 45 do 50
	Zlepienie z otoczków skał głównie krystalicznych o spoiwie wapiennym lub krzemionkowym	25,5	od 45 do 50
	Dolomit bardzo twardy	25,5	od 45 do 50
	Granit gruboziarnisty niezwietrzały	25,5	od 45 do 50
	Sjenit gruboziarnisty	25,5	od 45 do 50
	Serpentyn	24,5	od 45 do 50
10	Wapień bardzo twardy	24,5	od 45 do 50
	Gnejs	25,5	od 45 do 50
	Granit średnio- i drobnoziarnisty	25,5	od 45 do 50
		26,5	
	Sjenit średniarnisty	25,5	od 45 do 50
	Gnejs twardy	26,5	od 45 do 50
	Porfir	24,5	od 45 do 50
	Trachit, liparyt i skały pokruszone	26,5	od 45 do 50
	Granitognejs	25,5	od 45 do 50
	Wapień krzemienisty i rogowy bardzo twardy	27,4	od 45 do 50
	Andezyt, bazalt, rogowiec w ławicach	26,5	od 45 do 50
	Gabro	26,5	od 45 do 50
Gabrodiabaz i kwarcyt	27,4	od 45 do 50	
Bazalt	25,5	od 45 do 50	
	27,4		

1) Mniejsze wartości stosować przy obliczaniu ilości materiałów na warstwy nasypów przed ich zagęszczeniem, większe wartości przy obliczaniu objętości i ilości środków przewozowych.

Tablica 2. Podział gruntów pod względem wysadzinowości wg PN-S-02205

Lp.	Wyszczególnienie właściwości	Jednostki	Grupy gruntów		
			niewysadzinowe	wątpliwe	wysadzinowe
1	Rodzaj gruntu		<ul style="list-style-type: none"> - rumosz niegliniasty - żwir - pospółka - piasek gruby - piasek średni - piasek drobny - żużel nierozpadowy 	<ul style="list-style-type: none"> - piasek pulasty - zwietrzelina gliniasta - żwir gliniasty - pospółka gliniasta 	<ul style="list-style-type: none"> mało wysadzinowe - glina piaszczysta zwięzła, glina zwięzła, glina pylasta zwięzła - il, il piaszczysty, il pylasty bardzo wysadzinowe - piasek gliniasty - pył, pył piaszczysty - glina piaszczysta, glina pylasta - il warstwowy
2	Zawartość cząstek □ 0,075 mm □ 0,02 mm	%	< 15 < 3	od 15 do 30 od 3 do 10	> 30 > 10
3	Kapilarność bierna H_{kb}	m	< 1,0	□ 1,0	> 1,0
4	Wskaźnik piaskowy WP		> 35	od 25 do 35	< 25

SPECYFIKACJA TECHNICZNA WYKONANIA I ODBIORU ROBÓT BUDOWLANYCH

Zmiana sposobu użytkowania wraz z przebudowa części Budynku Miejskiego klubu sportowego Łędziny z przeznaczeniem na Miejskie Przedszkole nr 1 z oddziałem Integracyjnym oraz przebudowa części budynku Miejskiego klubu Sportowego Łędziny na potrzeby klubu wraz z zagospodarowaniem terenu i infrastrukturą techniczną na działkach nr 2234/6, 2163/6, 2267/9, 2268/6, 2269/6, 2231/6, 2233/6 położonych przy ul. Stadionowej w Łędzinach.

Instalacja elektryczna CPV 45310000-3

1. WSTĘP

1.1. Przedmiot ST

Przedmiotem niniejszej specyfikacji technicznej (ST) są wymagania dotyczące wykonania i odbioru robót związanych z układaniem i montażem elementów instalacji elektrycznej (układanie kabli i przewodów, montaż osprzętu i opraw, zasilanie urządzeń oddymiania) **Zmiana sposobu użytkowania wraz z przebudowa części Budynku Miejskiego klubu sportowego Łędziny z przeznaczeniem na Miejskie Przedszkole nr 1 z oddziałem Integracyjnym oraz przebudowa części budynku Miejskiego klubu Sportowego Łędziny na potrzeby klubu wraz z zagospodarowaniem terenu i infrastrukturą techniczną**
Instalacja elektryczna

1.2. Zakres stosowania ST

Szczegółowa specyfikacja techniczna (SST) stanowi dokument przetargowy i kontraktowy przy zleceniu i realizacji robót wymienionych w pkt. 1.1. Odstępstwa od wymagań podanych w niniejszej specyfikacji mogą mieć miejsce tylko w przypadkach prostych robót o niewielkim znaczeniu, dla których istnieje pewność, że podstawowe wymagania będą spełnione przy zastosowaniu metod wykonania wynikających z doświadczenia oraz uznanych reguł i zasad sztuki budowlanej.

1.3. Zakres robót objętych ST.

Ustalenia zawarte w niniejszej specyfikacji technicznej (ST) dotyczą zasad wykonywania i odbioru robót związanych z:

- układaniem kabli i przewodów elektrycznych,
- montażem opraw, osprzętu, urządzeń i odbiorników energii elektrycznej, wraz z przygotowaniem podłoża i robotami towarzyszącymi, dla obiektów kubaturowych oraz obiektów budownictwa inżynieryjnego. ST dotyczy wszystkich czynności mających na celu wykonanie robót związanych z:
- kompletacją wszystkich materiałów potrzebnych do wykonania podanych wyżej prac,

- wykonaniem wszelkich robót pomocniczych w celu przygotowania podłoża (w szczególności roboty murarskie, ślusarsko-spawalnictwo, montaż elementów osprzętu instalacyjnego itp.),
- ułożeniem wszystkich materiałów w sposób i w miejscu zgodnym z dokumentacją techniczną,
- wykonaniem oznakowania zgodnego z dokumentacją techniczną wszystkich elementów wyznaczonych w dokumentacji,
- ułożeniem drutu stalowego (dla instalacji prowadzonych w rurkach lub kanałach zamkniętych), ułatwiającego docelowe wciąganie zaprojektowanych przewodów
- wykonaniem oznakowania zgodnego z dokumentacją techniczną wszystkich wyznaczonych kabli i przewodów,
- przeprowadzeniem wymaganych prób i badań oraz potwierdzenie protokołami kwalifikującymi montowany element instalacji elektrycznej.

1.4. Określenia podstawowe

Określenia podane w niniejszej specyfikacji technicznej (ST) są zgodne z odpowiednimi normami oraz określeniami podanymi w ST „Wymagania ogólne”.

1.4.1. Specyfikacja techniczna – dokument zawierający zespół cech wymaganych dla procesu wytwarzania lub dla samego wyrobu, w zakresie parametrów technicznych, jakości, wymogów bezpieczeństwa, wielkości charakterystycznych a także, co do nazewnictwa, symboliki, znaków i sposobów oznaczania, metod badań i prób oraz odbiorów i rozliczeń.

1.4.2. Aprobata techniczna – dokument stwierdzający przydatność dane wyrobu do określonego obszaru zastosowania. Zawiera ustalenia techniczne, co do wymagań podstawowych wyrobu oraz metodykę badań dla potwierdzenia tych wymagań.

1.4.3. Deklaracja zgodności – dokument w formie oświadczenia wydany przez producenta, stwierdzający zgodność z kryteriami określonymi odpowiednimi aktami prawnymi, normami, przepisami, wymogami lub specyfikacją techniczną dla danego materiału lub wyrobu.

1.4.4. Certyfikat zgodności – dokument wydany przez upoważnioną jednostkę badającą (certyfikującą), stwierdzający zgodność z kryteriami określonymi odpowiednimi aktami prawnymi, normami, przepisami, wymogami lub specyfikacją techniczną dla badanego materiału lub wyrobu.

1.4.5. Część czynna – przewód lub inny element przewodzący, wchodzący w skład instalacji elektrycznej lub urządzenia, który w warunkach normalnej pracy instalacji elektrycznej może być pod napięciem a nie spełnia funkcji przewodu ochronnego (przewody ochronne PE i PEN nie są częścią czynną).

1.4.6. Połączenia wyrównawcze – elektryczne połączenie części przewodzących dostępnych lub obcych w celu wyrównania potencjału.

1.4.7. Kable i przewody – materiały służące do dostarczania energii elektrycznej, sygnałów, impulsów elektrycznych w wybrane miejsce.

1.4.7. Osprzęt instalacyjny do kabli i przewodów – zespół materiałów dodatkowych, stosowanych przy układaniu przewodów, ułatwiający ich montaż oraz dotarcie w przypadku awarii, zabezpieczający przed uszkodzeniami, wytyczający trasy ciągów równoległych przewodów itp.

Grupy materiałów stanowiących osprzęt instalacyjny do kabli i przewodów:

- przepusty kablone i osłony krawędzi,
- drabinki instalacyjne,

- koryta i korytka instalacyjne,
- kanały i listwy instalacyjne,
- rury instalacyjne,
- kanały podłogowe,
- systemy mocujące,
- pudełki elektroinstalacyjne,
- końcówki kablowe, zaciski i konektory,
- pozostały osprzęt (oznaczniki przewodów, linki nośne i systemy naciągowe, dławice, złączki i szyny, zaciski ochronne itp.).

1.4.8. Urządzenia elektryczne – wszelkie urządzenia i elementy instalacji elektrycznej przeznaczone do wytwarzania, przekształcania, przesyłania, rozdziału lub wykorzystania energii elektrycznej.

1.4.9. Odbiorniki energii elektrycznej – urządzenia przeznaczone do przetwarzania energii elektrycznej w inną formę energii (światło, ciepło, energia mechaniczna itp.).

1.4.10. Klasa ochronności – umowne oznaczenie, określające możliwości ochronne urządzenia, ze względu na jego cechy budowy, przy bezpośrednim dotyku.

1.4.11. Oprawa oświetleniowa (elektryczna) – kompletne urządzenie służące do przymocowania i połączenia z instalacją elektryczną jednego lub kilku źródeł światła, ochrony źródeł światła przed wpływami zewnętrznymi i ochrony środowiska przed szkodliwym działaniem źródła światła a także do uzyskania odpowiednich parametrów świetlnych (bryła fotometryczna, luminacja), ułatwia właściwe umiejscowienie i bezpieczną wymianę źródeł światła, tworzy estetyczne formy wymagane dla danego typu pomieszczenia. Elementami dodatkowymi są osłony lub elementy ukierunkowania źródeł światła w formie: klosza, odbłyśnika, rastra.

1.4.12. Stopień ochrony IP – określona w PN-EN 60529:2003, umowna miara ochrony przed dotykiem elementów instalacji elektrycznej oraz przed przedostaniem się ciał stałych, wnikaniem cieczy (szczególnie wody) i gazów, a która zapewnia odpowiednią obudowę.

1.4.13. Obwód instalacji elektrycznej – zespół elementów połączonych pośrednio lub bezpośrednio ze źródłem energii elektrycznej za pomocą chronionego przed przetężeniem wspólnym zabezpieczeniem, kompletu odpowiednio połączonych przewodów elektrycznych. W skład obwodu elektrycznego wchodzi przewody pod napięciem, przewody ochronne oraz wszelkie urządzenia zmieniające parametry elektryczne obwodu, rozdzielcze, sterownicze i sygnalizacyjne, związane z danym punktem zasilania w energię (zabezpieczeniem).

1.4.14. Przygotowanie podłoża – zespół czynności wykonywanych przed zamocowaniem osprzętu instalacyjnego, urządzenia elektrycznego, odbiornika energii elektrycznej, układaniem kabli i przewodów mających na celu zapewnienie możliwości ich zamocowania zgodnie z dokumentacją..

Do prac przygotowawczych tu zalicza się następujące grupy czynności:

- Wiercenie i przebijanie otworów przelotowych i nieprzelotowych,
- Kucie bruzd i wnęk,
- Osadzanie kołków w podłożu, w tym ich wstrzeliwanie,
- Montaż uchwytów do rur i przewodów,
- Montaż konstrukcji wsporczych do korytek, drabinek, instalacji wiązkowych, szynoprzewodów,
- Montaż korytek, drabinek, listew i rur instalacyjnych,
- Oczyszczenie podłoża – przygotowanie do klejenia.

1.5. Ogólne wymagania dotyczące robót

Wykonawca robót jest odpowiedzialny za jakości ich wykonania oraz za zgodność z dokumentacją projektową, specyfikacjami technicznymi i poleceniami Inspektora Nadzoru. Ogólne wymagania dotyczące robót podano w ST „Wymagania ogólne”

2. MATERIAŁY

2.1. Ogólne wymagania

Wszelkie nazwy własne produktów i materiałów przywołane w specyfikacji służą ustaleniu pożądanego standardu wykonania i określenia właściwości i wymogów technicznych założonych w dokumentacji technicznej dla projektowanych rozwiązań. Dopuszcza się zamieszczenie rozwiązań w oparciu o produkty (wyroby) innych producentów pod warunkiem:

- spełniania tych samych właściwości technicznych,
- przedstawienia zamiennych rozwiązań na piśmie (dane techniczne, atesty, dopuszczenia do stosowania, uzyskanie akceptacji projektanta).

Do wykonania i montażu instalacji, urządzeń elektrycznych i odbiorników energii elektrycznej w obiektach budowlanych należy stosować przewody, kable, osprzęt oraz aparaturę i urządzenia elektryczne posiadające dopuszczenie do stosowania w budownictwie. Za dopuszczone do obrotu i stosowania uznaje się wyroby, dla których producent lub jego upoważniony przedstawiciel:

- dokonał oceny zgodności z wymaganiami dokumentu odniesienia według określonego systemu oceny zgodności,
- wydał deklaracje zgodności z dokumentami odniesienia, takimi jak: zharmonizowane specyfikacje techniczne, normy opracowane przez Międzynarodowa Komisje Elektrotechniczna (IEC) i wprowadzone do zbioru Polskich Norm, normy krajowe opracowane z uwzględnieniem przepisów bezpieczeństwa Międzynarodowej Komisji Ds. Przepisów Dotyczących Zatwierdzenia Sprzętu Elektrycznego (CEE), aprobaty techniczne,
- oznakował wyroby znakiem CE lub znakiem budowlanym B zgodnie z obowiązującymi przepisami,
- wydał deklaracje zgodności z uznanymi regułami sztuki budowlanej, dla wyrobu umieszczonego w określonych przez Komisję Europejską wykazie wyrobów mających niewielkie znaczenie dla zdrowia i bezpieczeństwa,
- wydał oświadczenie, że zapewniono zgodność wyrobu budowlanego, dopuszczonego do jednostkowego zastosowania w obiekcie budowlanym, z indywidualną dokumentacją projektową, sporządzoną przez projektanta obiektu lub z nim uzgodnioną.

Zastosowanie innych wyrobów, wyżej nie wymienionych, jest możliwe pod warunkiem posiadania przez nie dopuszczenia do stosowania w budownictwie i uwzględnienia ich w zatwierdzonym projekcie dotyczącym montażu urządzeń elektroenergetycznych w obiekcie budowlanym.

2.2. Rodzaje materiałów

Wszystkie materiały do wykonania instalacji elektrycznej powinny odpowiadać wymaganiom zawartym w dokumentach odniesienia (normach, aprobaty technicznych).

2.2.1. Kable i przewody

Zaleca się, aby kable energetyczne układane w budynkach posiadały izolacje wg wymogów dla rodzaju pomieszczenia i powłokę ochronną.

Jako materiały przewodzące można stosować miedź i aluminium, liczba żył: 1,2, 3, 4, 5. Napięcia znamionowe dla linii kablowych: 0,6/1 V; a przekroje żył: 16 do 240 mm². Przewody instalacyjne należy stosować izolowane lub z izolacją i powłoką ochronną do układania na stałe, w osłonach lub bez, klejonych bezpośrednio do podłoża lub układanych na linkach nośnych, a także natynkowa, wtykowo lub pod tynkiem; ilość żył zależy od przeznaczenia danego rodzaju przewodu.

Napięcia znamionowe izolacji wynoszą: 300/300, 300/500, 450/750, 600/1000 V w zależności od wymogów, przekroje układanych przewodów można wynosić od 1 do 240 mm².

Jako materiały przewodzące można stosować miedź i aluminium, przy czym dla przekroju żył do 10 mm² należy stosować obowiązkowo przewody miedziane. Przewody szynowe służą do zasilania wewnętrznych magistrali energetycznych, obsługujących duże rozdzielnice instalacyjne, odbiorniki wielkiej mocy lub ich grupy, obwody rozdzielcze dla dużej liczby odbiorników zamontowanych w ciągach Np. zasilanie dużej ilości silników lub opraw oświetleniowych zamontowanych liniowo.

Jako materiały przewodzące szynoprzewodów można stosować miedź i aluminium (aluminium pokryte niklem i ocynowane); szynoprzewody można montować wykonane w obudowie o określonym stopniu ochrony IP lub bez obudowy.

2.2.2. Osprzęt instalacyjny do kabli i przewodów

Przepusty kablowe i osłony krawędzi - w miejscach przejścia kabli między strefami pożarowymi lub dla ochrony izolacji przewodów przy przejściach przez ścianki konstrukcji wsporczych należy stosować przepusty ochronne. Kable i przewody układane bezpośrednio na podłożu należy chronić poprzez stosowanie osłon (rury instalacyjne, listwy podłogowe). Drabinki instalacyjne wykonane z perforowanych taśm stalowych lub aluminiowych jako mocowane systemowo lub samonośne stanowią osprzęt różnych elementów instalacji elektrycznej. Pozwalają na swobodne mocowanie nie tylko kabli i przewodów, ale także innego wyposażenia, dodatkowo łatwo z nich budować skomplikowane ciągi drabinkowe. Koryta i korytka instalacyjne wykonane z perforowanych taśm stalowych lub aluminiowych lub siatkowe oraz z tworzyw sztucznych w formie prostej lub grzebieniowej o szerokości 50 do 600 mm. Wszystkie rodzaje koryt posiadają bogate zestawy elementów dodatkowych, ułatwiających układanie wg zaprojektowanych linii oraz zapewniające utrudniony dostęp do kabli i przewodów dla nieuprawnionych osób. Systemy koryt metalowych posiadają łączniki łukowe, umożliwiające płynne układanie kabli sztywnych (np. o większych przekrojach żył). Kanały i listwy instalacyjne wykonane z tworzyw sztucznych, blach stalowych albo aluminiowych lub jako kombinacja metal-tworzywo sztuczne, ze względu na miejsce montażu mogą być ściennie, przypodłogowe, sufitowe, podłogowe; odporne na temperaturę otoczenia w zakresie od - 5 do + 60°C. Wymiary kanałów i listew są zróżnicowane w zależności od decyzji producenta, przeważają płaskie a ich szerokości (10) 16 do 256 (300) mm, jednocześnie kanały o większej szerokości posiadają przegrody wewnętrzne stałe lub mocowane dla umożliwienia prowadzenia różnych rodzajów instalacji w ciągach równoległych we wspólnym kanale lub listwie. Zasady instalowania równoległego różnych sieci przy wykorzystaniu kanałów i listew instalacyjnych należy przyjąć wg zaleceń producenta i zaleceń normy. Kanały pionowe o wymiarach - wysokość 176 do 2800 mm występują w odmianie podstawowej i o podwyższonych wymaganiach estetycznych jako słupki lub kolumny aktywacyjne. Osprzęt kanałów i listew można podzielić na dwie grupy: ułatwiający prowadzenie instalacji oraz pokrywy i stanowiący wyposażenie użytkowe jak gniazda i przyciski instalacyjne silno- i słaboprądowe, elementy sieci telefonicznych, transmisji danych oraz Audio-video.

Rury instalacyjne wraz z osprzętem (rozgałęzienia, tuleje, łączniki, uchwyty) wykonane z tworzyw sztucznych albo metalowe, głównie stalowe, niepalnych lub trudnozapalnych, które nie podtrzymują płomienia, a wydzielane przez rury w wysokiej temperaturze gazy nie są szkodliwe dla człowieka. Rurowe instalacje wewnętrzne powinny być odporne na

temperaturę otoczenia w zakresie od -5 do $+60^{\circ}\text{C}$, a ze względu na wytrzymałość, wymagają stosowania rur z tworzyw sztucznych lekkich i średnich. Jednocześnie podłączenia silników i maszyn narażonych na uszkodzenia mechaniczne należy wykonywać przy użyciu rur stalowych. Dobór średnicy rur instalacyjnych zależy od przekroju poprzecznego kabli i przewodów wciąganych oraz ich ilości wciąganej do wspólnej rury instalacyjnej. Rury z tworzyw sztucznych mogą być gładkie lub karbowane i jednocześnie giętkie lub sztywne; średnice typowych rur gładkich: od $\varnothing 16$ do $\varnothing 63$ mm (większe dla kabli o dużych przekrojach żył wg potrzeb do 200 mm^2) natomiast średnice typowych rur karbowanych: od $\varnothing 16$ do $\varnothing 54$ mm. Rury stalowe czarne, malowane lub ocynkowane mogą być gładkie lub karbowane – średnice typowych rur gładkich (sztywnych): od $\varnothing 13$ do $\varnothing 42$ mm, średnice typowych rur karbowanych giętkich: od $\varnothing 7$ do $\varnothing 48$ mm i sztywnych od $\varnothing 16$ do $\varnothing 50$ mm. Dla estetycznego zamaskowania kabli i przewodów w instalacjach podłogowych stosuje się giętkie osłony kablowe – spiralne, wykonane z taśmy lub karbowane rury z tworzyw sztucznych. Kanały podłogowe poziome wykonane z blach aluminiowych jako perforowane lub pełne. Osprzęt kanałów podłogowych stanowiła elementy ułatwiające prowadzenie instalacji oraz pokrywy i podłogowe punkty aktywacyjne (wyposażenie użytkowe) jak ramki i puszki montażowe wraz z wypustami do montażu osprzętu podtynkowego, z pierścieniem

$\varnothing 40$ mm, różnego typu i innego. Montaż kanałów podłogowych może odbywać się w podkładzie betonowym, warstwie wyrównawczej z możliwością regulacji do 25 mm rzędniej góry kanału, a także w podłogach pustakowych lub podniesionych.

2.2.3. Systemy mocujące przewody, kable, instalacje wiązkowe i osprzęt

Uchwyty do mocowania kabli i przewodów – klinowane w otworze z elementem trzymającym stałym lub zaciskowym, wbijane i mocowane do innych elementów np. paski zaciskowe lub uchwyty kablowe przykręcane; stosowane głównie z tworzyw sztucznych (niektóre elementy mogą być wykonane także z metali). Uchwyty do rur instalacyjnych – wykonane z tworzyw i w typowielkościach takich jak rury instalacyjne – mocowanie rury poprzez wciskanie lub przykręcanie (otwarte lub zamykane). Puszki elektroinstalacyjne mogą być standardowe i do ścian pustych, służą do montażu gniazd i łączników instalacyjnych, występują jako łączące, przelotowe, odgałęźne lub podłogowe i sufitowe. Wykonane są z materiałów o wytrzymałości

elektrycznej powyżej 2 V , niepalnych lub trudnozapalnych, które nie podtrzymują płomienia, a wydzielane w wysokiej temperaturze przez puszkę gazy nie są szkodliwe dla człowieka, jednocześnie zapewniają stopień ochrony minimalny IP 2X. Dobór typu puszek uzależniony jest od systemu instalacyjnego. Ze względu na system montażu – występują puszki natynkowa, podtynkowe, natynkowa – wtynkowe, podłogowe. W zależności od przeznaczenia puszki muszą spełniać następujące wymagania, co do ich wielkości: puszka sprzętowa $\varnothing 60$ mm, sufitowa lub końcowa $\varnothing 60$ mm lub 60×60 mm, rozgałęźna lub przelotowa $\varnothing 70$ mm lub 75×75 mm – dwu- trzy- lub czterowejściowa dla przewodów o przekroju żyły do 6 mm^2 . Puszki elektroinstalacyjne do montażu gniazd i łączników instalacyjnych powinny być przystosowane do mocowania osprzętu za pomocą „pazurków” i / lub wkrętów.

Końcówki kablowe, zaciski i konektory wykonane z materiałów dobrze przewodzących prąd elektryczny jak aluminium, miedź, mosiądz, montowane poprzez zaciskanie, skręcanie lub lutowanie; ich zastosowanie ułatwia podłączanie i umożliwia wielokrotne odłączanie i przyłączanie przewodów do instalacji bez konieczności każdorazowego przygotowania końców przewodu oraz umożliwia systemowe izolowanie za pomocą osłon izolacyjnych. Pozostały osprzęt – ułatwia montaż i zwiększa bezpieczeństwo obsługi; wyróżnić można kilka grup materiałów: oznaczniki przewodów, dławnice, złączki i szyny, zaciski ochronne itp.

2.2.4. Sprzęt instalacyjny

1. Łączniki ogólnego przeznaczenia wykonane dla potrzeb instalacji podtynkowych, natynkowych i natynkowo-wtynkowych:

- Łączniki podtynkowe powinny być przystosowane do instalowania w puszkach \varnothing 60 mm za pomowca wkrętów lub „pazurków”.
- Łączniki natynkowe i natynkowo-wtynkowe przygotowane są do instalowania bezpośrednio na podłożu (ścianie) za pomowca wkrętów lub przyklejane.
- Zaciski do łączenia przewodów winny umożliwiać wprowadzenie przewodu o przekroju 1,0÷2,5 mm².
- Obudowy łączników powinny być wykonane z materiałów niepalnych lub niepodtrzymujących płomienia.
- Podstawowe dane techniczne:
 - napięcie znamionowe: 250V; 50 Hz,
 - parad znamionowy: do 16 A,
 - stopień ochrony w wykonaniu zwykłym: minimum IP 2X,
 - stopień ochrony w wykonaniu szczelnym: minimum IP 44.

2.2.5. Gniazda wtykowe

Gniazda wtykowe ogólnego przeznaczenia do montażu w instalacjach podtynkowych, natynkowych i natynkowo-wtynkowych:

- Gniazda podtynkowe 1-fazowe powinny zostać wyposażone w styk ochronny i przystosowane do instalowania w puszkach \varnothing 60 mm za pomowca wkrętów lub „pazurków”.
- Gniazda natynkowe i natynkowo-wtynkowe 1-fazowe powinny być wyposażone w styk ochronny i przystosowane do instalowania bezpośredniego na podłożu za pomocą wkrętów lub przyklejane.
- Gniazda natynkowe 3-fazowe muszą być przystosowane do 5-cio żyłowych przewodów, w tym do podłączenia styku ochronnego oraz neutralnego. Zaciski do połączenia przewodów winny umożliwiać wprowadzenie przewodów o przekroju od 1,5÷6,0 mm² w zależności od zainstalowanej mocy i rodzaju gniazda wtykowego. Obudowy gniazd należy wykonać z materiałów niepalnych lub niepodtrzymujących płomienia.

Podstawowe dane techniczne gniazd:

- napięcie znamionowe: 250V lub 250V/400V; 50 Hz,
- parad znamionowy: 16A dla gniazd 1-fazowych,
- parad znamionowy: 16A do 63A dla gniazd 3-fazowych,
- stopień ochrony w wykonaniu zwykłym: minimum IP 2X,
- stopień ochrony w wykonaniu szczelnym: minimum IP 44.

2.2.6. Sprzęt oświetleniowy

Montaż opraw oświetleniowych należy wykonywać na podstawie projektu oświetlenia, zawierającego, co najmniej:

- dobór opraw i źródeł światła,
- plan rozmieszczenia opraw,
- plan instalacji zasilającej oprawy,

Oprawy oświetleniowe należy dobierać z katalogów producentów, odpowiednio do potrzeb oświetleniowych pomieszczenia i warunków środowiskowych – występują w czterech klasach ochrony przed porażeniem elektrycznym oznaczonych 0, I, II, III. Wypusty sufitowe i ściennie powinny być przystosowane do instalowania opraw oświetleniowych, przy czym przekrój przewodów ułożonych na stałe nie może być mniejszy od 1 mm² a napięcie izolacji nie może być mniejsze od 750 V, jeśli przewody układane są w rurkach stalowych lub otworach prefabrykowanych elementów budowlanych oraz 300 V w pozostałych przypadkach.

Podział opraw oświetleniowych ze względu na rodzaj źródła światła:

- do żarówek,

- do lamp fluorescencyjnych (światłówek),
- do lamp metahalogenowych
- do lamp LED.

Pod względem ochrony przed dotknięciem części opraw będących pod napięciem oraz przedostawaniem się ciał stałych i wody do opraw; nadano oprawom następujące oznaczenie związane ze stopniami ochrony:

- zwykła IP 20
- zamknięta IP 4X
- pyłoodporna IP 5X
- pyłoszczelna IP 6X
- kroplooodporna IP X1
- deszczoodporna IP X3
- bryzgoodporna IP X4
- strugoodporna IP X5
- wodoodporna IP X7
- wodoszczelna IP X8

2.3. Warunki przyjęcia na budowę materiałów do robót montażowych

Wyroby do robót montażowych mogą być przyjęte na budowę, jeśli spełniają następujące warunki:

- są zgodne z ich wyszczególnieniem i charakterystyka podana w dokumentacji projektowej i specyfikacji technicznej ST,
- są właściwie oznakowane i opakowane,
- spełniają wymagane właściwości wskazane odpowiednimi dokumentami odniesienia,
- producent dostarczył dokumenty świadczące o dopuszczeniu do obrotu i powszechnego lub jednostkowego zastosowania, a w odniesieniu do fabrycznie przygotowanych prefabrykantów również karty katalogowe wyrobów lub firmowe wytyczne stosowania wyrobów. Niedopuszczalne jest stosowanie do robót montażowych – wyrobów i materiałów nieznanego pochodzenia. Przyjęcie materiałów i wyrobów na budowę powinno być potwierdzone wpisem do dziennika budowy.

2.4. Warunki przechowywania materiałów do montażu instalacji elektrycznych

Wszystkie materiały pakowane powinny być przechowywane i magazynowane zgodnie z instrukcją producenta oraz wymaganiami odpowiednich norm. W szczególności kable i przewody należy przechowywać na bębnach lub w krążkach, końce przewodów producent zabezpiecza przed przedostawaniem się wilgoci do wnętrza i wyprowadza poza opakowanie dla ułatwienia kontroli parametrów (ciągłość żył, przekrój). Pozostały sprzęt, osprzęt i oprawy oświetleniowe wraz z osprzętem pomocniczym należy przechowywać w oryginalnych opakowaniach, kartonach, opakowaniach foliowych. Szczególnie należy chronić przed wpływami atmosferycznymi: deszczem, mrozem oraz zawilgoceniem. Pomieszczenie magazynowe do przechowywania wyrobów opakowanych powinno być suche i zabezpieczone przed zawilgoceniem.

3. WYMAGANIA DOTYCZĄCE SPRZĘTU, MASZYN I NARZĘDZI

3.1. Wymagania ogólne

Ogólne wymagania dotyczące sprzętu podano w ST „Wymagania ogólne” Prace można wykonywać przy pomocy wszelkiego sprzętu zaakceptowanego przez Inspektora nadzoru.

4. WYMAGANIA DOTYCZĄCE TRANSPORTU.

4.1. Wymagania ogólne.

Ogólne wymagania dotyczące transportu podano w ST „Wymagania ogólne”

4.2. Transport materiałów

Podczas transportu materiałów ze składu przyobiekowego na obiekt należy zachować ostrożność, aby nie uszkodzić materiałów do montażu. Minimalne temperatury dopuszczające wykonywanie transportu wynoszą dla bębnow: – 15°C i – 5°C dla krążków, ze względu na możliwość uszkodzenia izolacji. Należy stosować dodatkowe opakowania w przypadku możliwości uszkodzeń transportowych.

5. WYMAGANIA DOTYCZĄCE WYKONANIA ROBÓT

5.1. Wymagania ogólne.

Ogólne zasady wykonania robót podano w ST „Wymagania ogólne” Wykonawca jest odpowiedzialny za prowadzenie robót zgodnie z dokumentacją techniczną i umową oraz za jakości zastosowanych materiałów i jakości wykonanych robót. Roboty winny być wykonane zgodnie z projektem, wymaganiami ST oraz poleceniami Inspektora nadzoru.

5.2. Montaż przewodów instalacji elektrycznych

Zakres robót obejmuje:

- przemieszczenie w strefie montażowej,
- złożenie na miejscu montażu wg projektu,
- wyznaczenie miejsca zainstalowania, trasowanie linii przebiegu instalacji i miejsc montażu osprzętu,
- roboty przygotowawcze o charakterze ogólnobudowlanym jak: kucie bruzd w podłożu, przekucia ścian i stropów, osadzenie przepustów, zdejmowanie pokryw kanałów instalacyjnych, wykonanie ślepych otworów poprzez podkucie we wnęce albo kucie rzeczne lub mechaniczne, wiercenie mechaniczne otworów w sufitach, ścianach lub podłożach,
- osadzenie kołków osadczych plastikowych oraz dybli, skrub kotwiących lub wsporników, konsoli, wieszaków wraz z zabetonowaniem,
- montaż na gotowym podłożu elementów osprzętu instalacyjnego do montażu kabli i przewodów
- łuki z rur sztywnych należy wykonywać przy użyciu gotowych kolanek lub przez wyginanie rur w trakcie ich układania. Przy kształtowaniu łuku spłaszczenie rury nie może być większe niż 15% wewnętrznej średnicy rury.
- kładzenie rur należy wykonać za pomowca przewidzianych do tego celu złączek (lub przez kielichowanie),
- puszki powinny być osadzone na takiej głębokości, aby ich górna (zewnątrzna) krawędź po otynkowaniu ściany była zrównana (licowana) z tynkiem,
- przed zainstalowaniem należy w puszcze wyciąć wymagana liczbę otworów dostosowanych do średnicy wprowadzanych rur,
- koniec rury powinien wchodzić do środka puszki na głębokość do 5 mm,
- wciąganie do rur instalacyjnych i kanałów zakrytych drutu stalowego o średnicy 1,0 do 1,2 mm dla ułatwienia wciągania kabli i przewodów wg dokumentacji projektowej i specyfikacji technicznej ST, układanie (montaż) kabli i przewodów zgodnie z ich wyszczególnieniem i charakterystyka podana w dokumentacji projektowej i specyfikacji technicznej ST. W przypadku łatwości wciągania kabli i przewodów, wciąganie drutu prowadzącego, stalowego nie jest konieczne. Przewody muszą być ułożone swobodnie i nie mogą być narażone na naciągi i dodatkowe naprężenia,

- oznakowanie zgodne wytycznymi z dokumentacji projektowej i specyfikacji technicznej ST lub normami (PN-EN 60446:2004 Zasady podstawowe i bezpieczeństwa przy współdziałaniu człowieka z maszyną, oznaczanie i identyfikacja. Oznaczenia identyfikacyjne przewodów barwami albo cyframi, w przypadku braku takich wytycznych),
- roboty o charakterze ogólnobudowlanym po montażu kabli i przewodów jak: zaprawianie bruzd, naprawa ścian i stropów po przekuciach i osadzeniu przepustów, montaż pokryw kanałów instalacyjnych,
- przeprowadzenie prób i badań zgodnie z PN-IEC 60364-6-61:2000 oraz PN-E-04700:1998/Az1:2000.

5.3. Montaż opraw oświetleniowych i sprzętu instalacyjnego, urządzeń i odbiorników energii elektrycznej

Elementy te należy montować w końcowej fazie robót, aby uniknąć niepotrzebnych zniszczeń i zabrudzeń. Oprawy do stropu montować wkretami zabezpieczonymi antykorozyjnie na kołkach rozporowych plastikowych. Ta sama uwaga dotyczy sprzętu instalacyjnego, urządzeń i odbiorników energii elektrycznej montowanego na ścianach. Przed zamocowaniem opraw należy sprawdzić ich działanie oraz prawidłowość połączeń. Źródła światła i zapłoniki do opraw należy zamontować po całkowitym zainstalowaniu opraw. Należy zapewnić równomierne obciążenie faz linii zasilających przez odpowiednie przyłączanie odbiorów 1-fazowych. Mocowanie puszek w ścianach i gniazd wtykowych w puszkach powinno zapewniać niezbędną wytrzymałość na wyciąganie wtyczki i gniazda. Gniazda wtykowe i wyłączniki należy instalować w sposób niekolidujący z wyposażeniem pomieszczenia. W sanitariatach należy przestrzegać zasady poprawnego rozmieszczania sprzętu z uwzględnieniem przestrzeni ochronnych. Położenie wyłączników klawiszowych należy przyjmować takie, aby w całym pomieszczeniu było jednakowe. Gniazda wtykowe ze stykiem ochronnym należy instalować w takim położeniu, aby styk ten występował u góry. Przewody do gniazd wtykowych 2-biegunowych należy podłączać w taki sposób, aby przewód fazowy dochodził do lewego bieguna, a przewód neutralny do prawego bieguna. Przewód ochronny biegnący żyłą przewodu wielożyłowego powinien mieć izolację będącą kombinacją barwy zielonej i żółtej. Typy opraw, trasy przewodów oraz sposób ich prowadzenia wykonanych zgodnie z planami Instalacji i schematami.

5.4. Instalacja połączeń wyrównawczych

Dla uziemienia urządzeń i przewodów, na których nie występuje trwale potencjał elektryczny, należy wykonać instalacje połączeń wyrównawczych. Instalacja ta składa się z połączenia wyrównawczego: głównego (główna szyna wyrównawcza), miejscowego (dodatkowego – dla części przewodzących, jednocześnie dostępnych) i nieuziemionego. Elementem wyrównującym potencjały jest przewód wyrównawczy. Połączenia wyrównawcze główne i miejscowe należy wybrać łącząc przewody ochronne z częściami przewodzącymi innych instalacji. Połączenia wyrównawcze główne należy wykonać na najniższej kondygnacji budynku tj. w podziemiu. Do głównej szyny uziemiającej podłączyć rury ciepłej i zimnej wody, centralnego ogrzewania itp., sprowadzając je do wspólnego punktu – głównej szyny uziemiającej.

6. KONTROLA JAKOŚCI ROBÓT

6.1. Wymagania ogólne

Ogólne zasady kontroli jakości robót podano w ST „Wymagania ogólne”

6.2. Wymagania szczegółowe.

Szczegółowy wykaz oraz zakres pomontażowych badań kabli i przewodów Zawarty jest w PN-IEC 60364-6-61:2000 i PN-E-04700:1998/Az1:2000.

Ponadto należy wykonać sprawdzenia odbiorcze składające się z oględzin częściowych i końcowych polegających na kontroli:

- zgodności dokumentacji powykonawczej z projektem i ze stanem faktycznym,
- zgodności połączeń z podanymi w dokumentacji powykonawczej,
- stanu kanałów i listew kablowych, kabli i przewodów, osprzętu instalacyjnego do kabli i przewodów, stanu i kompletności dokumentacji dotyczącej zastosowanych materiałów,
- sprawdzenie ciągłości wszelkich przewodów występujących w danej instalacji,
- poprawności wykonania i zabezpieczenia połączeń śrubowych instalacji elektrycznej potwierdzonych protokołem przez wykonawcę montażu,
- poprawności wykonania montażu sprzętu instalacyjnego, urządzeń i odbiorników energii elektrycznej,
- poprawności zamontowania i dokonanej kompletacji opraw oświetleniowych,
- pomiarach rezystancji izolacji,

6.4. Zasady postępowania z wadliwie wykonanymi robotami i materiałami

Wszystkie materiały, urządzenia i aparaty niespełniające wymagań podanych w odpowiednich punktach specyfikacji, zostaną odrzucone. Jeśli materiały niespełniające wymagań zostały wbudowane lub zastosowane, to na polecenie Inspektora nadzoru wykonawca wymieni je na właściwe, na własny koszt. Na pisemne wystąpienie Wykonawcy Inspektor nadzoru może uznać wadę za niemającą zasadniczego wpływu na jakości funkcjonowania instalacji i ustalić zakres i wielkości potrąceń za obniżoną jakość.

7. WYMAGANIA DOTYCZĄCE PRZEDMIARU I OBMIARU ROBÓT

7.1. Wymagania ogólne.

Ogólne zasady przedmiaru i obmiaru podano w ST „Wymagania ogólne”

7.2. Wymagania szczegółowe.

Szczegółowe zasady przedmiaru i obmiaru robót montanowych instalacji elektrycznej obmiaru robót dokonuje się przyjmując jednostki miary odpowiadające zawartym w dokumentacji i tak:

- dla osprzętu montażowego dla kabli i przewodów: szt., kpl., m,
- dla kabli i przewodów: m,
- dla sprzętu łącznikowego: szt., kpl.,
- dla opraw oświetleniowych: szt., kpl.,
- dla urządzeń i odbiorników energii elektrycznej: szt., kpl.

8. ODBIÓR ROBÓT

8.1. Wymagania ogólne.

Ogólne zasady odbioru robót podano w ST „Wymagania ogólne”

8.2. Warunki odbioru instalacji i urządzeń zasilających

8.2.1. Odbiór międzyoperacyjny

Odbiór międzyoperacyjny przeprowadzany jest po zakończeniu danego etapu robót mających wpływ na wykonanie dalszych prac.

Odbiorowi takiemu mnoga podlegać m.in.:

- przygotowanie podłoża do montażu kabli i przewodów, łączników, gniazd, opraw oświetleniowych, urządzeń i odbiorników energii elektrycznej oraz innego osprzętu,
- instalacja, której pełne wykonanie uwarunkowane jest wykonaniem robót przez inne branże lub odwrotnie, gdy prace innych branż wymagają zakończenia robót instalacji elektrycznej.

8.2.2. Odbiór częściowy

Należy przeprowadzić badanie, pomontażowe częściowe robót zanikających oraz elementów urządzeń, które ulegają zakryciu (np. wszelkie roboty zanikające), uniemożliwiając ocenie prawidłowości ich wykonania po całkowitym ukończeniu prac. Podczas odbioru należy sprawdzić prawidłowość montażu oraz zgodność z obowiązującymi przepisami i projektem:

- wydzielonych instalacji wtynkowych i podtynkowych,

8.2.3. Odbiór końcowy

Badania pomontażowe jako techniczne sprawdzenie jakości wykonanych robót należy przeprowadzić po zakończeniu robót elektrycznych przed przekazaniem użytkownikowi urządzeń zasilających.

Zakres badan obejmuje sprawdzenie:

- dla napięć do 1 kV pomiar rezystancji izolacji instalacji,
- dla napięć powyżej 1 kV pomiar rezystancji izolacji instalacji oraz sprawdzenie oznaczenia kabla, ciągłości żył i zgodności faz, próba napięciowa kabla. Badania napięciem probierczym wykonuje się tylko jeden raz. Parametry badan oraz sposób przeprowadzenia badan są określone w normach PN-IEC 60364-6-61:2000 i PN-E-04700:1998/Az1:2000.

Wyniki badan trzeba zamieścić w protokole odbioru końcowego.

9. PODSTAWA ROZLICZENIA ROBÓT

9.1. Wymagania ogólne.

Ogólne ustalenia dotyczące podstawy rozliczenia robót podano w ST „Wymagania ogólne”

9.2. Zasady rozliczenia i płatności

Rozliczenie robót montażowych instalacji elektrycznych może być dokonane jednorazowo po wykonaniu pełnego zakresu robót i ich końcowym odbiorze lub etapami określonymi w umowie, po dokonaniu odbiorów częściowych robót. Ostateczne rozliczenie umowy pomiędzy zamawiającym a wykonawcą następuje po dokonaniu odbioru pogwarancyjnego. Podstawce rozliczenia oraz płatności wykonanego i odebranego zakresu robót stanowi wartość tych robót obliczona na podstawie:

- określonych w dokumentach umownych (ofercie) cen jednostkowych i ilości robót zaakceptowanych przez zamawiającego lub
- ustalonej w umowie kwoty ryczałtowej za określony zakres robót.

Ceny jednostkowe wykonania, robót instalacji elektrycznych lub kwoty ryczałtowe obejmujące roboty instalacyjne uwzględniają również:

- przygotowanie stanowiska roboczego,
- dostarczenie do stanowiska roboczego materiałów, narzędzi i sprzętu,
- obsługę sprzętu nieposiadającego etatowej obsługi,
- ustawienie i przestawienie drabin oraz lekkich rusztowań przestawnych umożliwiających wykonanie robót na wysokości do 4 m, (jeśli taka konieczność występuje),
- usunięcie wad i usterek oraz naprawienie uszkodzeń powstałych w czasie robót,
- uporządkowanie miejsca wykonywania robót,
- usunięcie pozostałości, resztek i odpadów materiałów w sposób podany w specyfikacji technicznej,
- likwidację stanowiska roboczego.

W kwotach ryczałtowych ujęte są również koszty montażu, demontażu i pracy rusztowania niezbędnych do wykonania robót na wysokości do 4 m od poziomu terenu. Przy rozliczaniu robót według uzgodnionych cen jednostkowych koszty niezbędnych rusztowań mogą być uwzględnione w tych cenach lub stanowić podstawę oddzielnej płatności

10. DOKUMENTY ODNIESIENIA

10.1. Normy

PN-IEC 60364-1:2000 - Instalacje elektryczne w obiektach budowlanych. Zakres, przedmiot i wymagania podstawowe.

PN-IEC 60364-4-41:2000 - Instalacje elektryczne w obiektach budowlanych. Ochrona dla zapewnienia bezpieczeństwa. Ochrona przeciwporażeniowa.

PN-IEC 60364-4-42:1999 - Instalacje elektryczne w obiektach budowlanych. Ochrona dla zapewnienia bezpieczeństwa. Ochrona przed skutkami oddziaływania cieplnego.

PN-IEC 60364-4-43:1999 - Instalacje elektryczne w obiektach budowlanych. Ochrona dla zapewnienia bezpieczeństwa. Ochrona przed prądem przetężeniowym.

PN-IEC 60364-4-46:1999 Instalacje elektryczne w obiektach budowlanych. Ochrona dla zapewnienia bezpieczeństwa. Odłączanie izolacyjne i łączenie.

PN-IEC 60364-4-47:2001 - Instalacje elektryczne w obiektach budowlanych. Ochrona dla zapewnienia bezpieczeństwa. Stosowanie środków ochrony dla zapewnienia bezpieczeństwa. Postanowienia ogólne. Środki ochrony przed porażeniem prądem elektrycznym.

PN-IEC 60364-5-51:2000 – Instalacje elektryczne w obiektach budowlanych. Dobór i montaż wyposażenia elektrycznego. Postanowienia ogólne.

PN-IEC 60364-5-52:2002 - Instalacje elektryczne w obiektach budowlanych. Dobór i montaż wyposażenia elektrycznego. Oprzewodowanie.

PN-IEC 60364-5-523:2001 - Instalacje elektryczne w obiektach budowlanych. Dobór i montaż wyposażenia elektrycznego. Obciążalność prądowa długotrwała przewodów.

PN-IEC 60364-5-53:2000 - Instalacje elektryczne w obiektach budowlanych. Dobór i montaż wyposażenia elektrycznego. Aparatura rozdzielcza i sterownicza.

PN-IEC 60364-5-54:1999 - Instalacje elektryczne w obiektach budowlanych. Dobór i montaż wyposażenia elektrycznego. Uziemienia i przewody ochronne.

PN-IEC 60364-5-559:2003 - Instalacje elektryczne w obiektach budowlanych. Dobór i montaż wyposażenia elektrycznego. Inne wyposażenie. Oprawy oświetleniowe i instalacje oświetleniowe.

PN-IEC 60364-5-56:1999 - Instalacje elektryczne w obiektach budowlanych. Dobór i montaż wyposażenia elektrycznego. Instalacje bezpieczeństwa.

PN-IEC 60364-7-704:1999 - Instalacje elektryczne w obiektach budowlanych. Wymagania dotyczące specjalnych instalacji lub lokalizacji. Instalacje na terenie budowy i rozbiórki.

PN-IEC 60898:2000 - Sprzęt elektroinstalacyjny. Wyłączniki do zabezpieczeń przetężeniowych instalacji domowych i podobnych.

PN-EN 50146:2002 (U) - Wyposażenie do mocowania kabli w instalacji elektrycznych.

PN-EN 60445:2002 - Zasady podstawowe i bezpieczeństwa przy współdziałaniu człowieka z maszyną, oznaczanie i identyfikacja. Oznaczenia identyfikacyjne zacisków urządzeń i zakończeń żył przewodów oraz ogólne zasady systemu alfanumerycznego.

PN-EN 60446:2004 Zasady podstawowe i bezpieczeństwa przy współdziałaniu człowieka z maszyną, oznaczanie i identyfikacja. Oznaczenia identyfikacyjne przewodów barwami albo cyframi.

PN-EN 60529:2003 - Stopnie ochrony zapewnianej przez obudowy (Kod IP).

PN-EN 60664-1:2003 (U) - Koordynacja izolacji urządzeń elektrycznych w układach niskiego napięcia. Część 1: Zasady, wymagania i badania.

PN-EN 60670-1:2005 (U) - Puszki i obudowy do sprzętu elektroinstalacyjnego do użytku domowego i podobnego. Część 1: Wymagania ogólne

PN-EN 60799:2004 - Sprzęt elektroinstalacyjny. Przewody przyłączeniowe i przewody pośredniczące.

PN-EN 60898-1:2003 (U) - Sprzęt elektroinstalacyjny. Wyłączniki do zabezpieczeń przeteżeniowych instalacji domowych i podobnych. Część 1: Wyłączniki do obwodów prądu przemiennego.

PN-EN 60898-1:2003/A1:2005 (U) - Sprzęt elektroinstalacyjny. Wyłączniki do zabezpieczeń przeteżeniowych instalacji domowych i podobnych. Część 1: Wyłączniki do obwodów prądu przemiennego (Zmiana A1).

PN-EN 60898-1:2003/AC:2005 (U) - Sprzęt elektroinstalacyjny. Wyłączniki do zabezpieczeń przeteżeniowych instalacji domowych i podobnych. Część 1: Wyłączniki do obwodów prądu przemiennego.

PN-EN 61008-1:2005 (U) - Sprzęt elektroinstalacyjny. Wyłączniki różnicowoprądowe bez wbudowanego zabezpieczenia nadprądowego do użytku domowego i podobnego (RCCB). Część 1: Postanowienia ogólne.

PN-EN 61009-1:2005 (U) - Sprzęt elektroinstalacyjny. Wyłączniki różnicowoprądowe z wbudowanym zabezpieczeniem nadprądowym do użytku domowego i podobnego (RCBO). Część 1: Postanowienia ogólne.

PN-E-04700:1998 - Urządzenia i układy elektryczne w obiektach elektroenergetycznych. Wytyczne przeprowadzania pomontażowych badań odbiorczych.

PN-E-04700:1998/Az1:2000 - Urządzenia i układy elektryczne w obiektach elektroenergetycznych. Wytyczne przeprowadzania pomontażowych badań odbiorczych (Zmiana Az1).

PN-E-93207:1998 - Sprzęt elektroinstalacyjny. Odgałęźniki instalacyjne i płytki odgałęźne na napięciu do 750 V do przewodów o przekrojach do 50 mm². Wymagania i badania.

PN-E-93207:1998/Az1:1999 - Sprzęt elektroinstalacyjny. Odgałęźniki instalacyjne i płytki odgałęźne na napięciu do 750 V do przewodów o przekrojach do 50 mm². Wymagania i badania (Zmiana Az1).

PN-E-93210:1998 - Sprzęt elektroinstalacyjny. Automaty schodowe na znamionowe napięcie robocze 220 V i 230 V i prądy znamionowe do 25 A. Wymagania i badania.

PN-90/E-05029 - Kod do oznaczania barw.

10.2. Ustawy

– Ustawa z dnia 16 kwietnia 2004 r. o wyrobach budowlanych (Dz. U. z 2004 r. Nr 92, poz. 881).

– Ustawa z dnia 7 lipca 1994 r. Prawo budowlane (Dz. U. z 2003 r. Nr 207, poz. 2016 z Póź. Zmianami).

10.3. Rozporządzenia

– Rozporządzenie Ministra Infrastruktury z dnia 02.09.2004 R. w sprawie szczegółowego zakresu i formy dokumentacji projektowej, specyfikacji technicznych wykonania i odbioru robót budowlanych oraz programu funkcjonalno-użytkowego (Dz. U. Z 2004 r. Nr 202, poz. 2072, zmiana Dz. U. Z 2005 r. Nr 75, poz. 664).

– Rozporządzenie Ministra Infrastruktury z dnia 26.06.2002 R. w sprawie dziennika budowy, montażu i rozbiórki, tablicy informacyjnej oraz ogłoszenia zawierającego dane dotyczące bezpieczeństwa pracy i ochrony zdrowia (Dz. U. Z 2002 r. Nr 108, Poz. 953 z późniejszymi zmianami).

– Rozporządzenie Ministra Infrastruktury z dnia 11 sierpnia 2004 r. w sprawie sposobów Deklarowania zgodności wyrobów budowlanych oraz sposobu znakowania ich znakiem budowlanym (Dz. U. Z 2004 r. Nr 198, poz. 2041).

– Rozporządzenie Ministra Infrastruktury z 11 sierpnia 2004 r. w sprawie systemów oceny zgodności, wymagań, jakie powinny spełniać notyfikowane jednostki uczestniczące w ocenie zgodności oraz sposobu oznaczenia wyrobów budowlanych Oznakowania CE (Dz. U. Nr 195, poz. 2011).

SPIS ZAWARTOŚCI

- 1) SPECYFIKACJA TECHNICZNA – ST 00.00.00 - WYMAGANIA WSPÓLNE
- 2) SPECYFIKACJA TECHNICZNA – ST 01.00.00 - CENTRALNE OGRZEWANIE Z TECHNOLOGIĄ KOTŁOWNI
- 3) SPECYFIKACJA TECHNICZNA – ST 02.00.00 - INSTALACJA WOD.-KAN.
- 4) SPECYFIKACJA TECHNICZNA – ST 03.00.00 - WENTYLACJA I KLIMATYZACJA

WYMAGANIA WSPÓLNE

1.1 INWESTOR : **GMINA ŁĘDZINY**
ul. Łędzińska 55, 43-143 Łędziny

1.2 LOKALIZACJA: **Łędziny ul. Stadionowa**
Dz. nr 2234/6, 2163/6, 2267/9, 2268/6, 2269/6, 2231/6, 2233/6

1.3 NAZWA ZADANIA INWESTYCYJNEGO

Zmiana sposobu użytkowania wraz z przebudową i rozbudową części budynku Miejskiego Klubu Sportowego Łędziny z przeznaczeniem na Miejskie Przedszkole Nr 1 z Oddziałami Integrycyjnymi oraz przebudowa części budynku Miejskiego Klubu Sportowego Łędziny na potrzeby klubu wraz z zagospodarowaniem terenu i infrastrukturą techniczną na działkach nr 2234/6, 2163/6, 2267/9, 2268/6, 2269/6, 2231/6, 2233/6 położonych przy ul. Stadionowej w Łędzinach.

1.4. PRZEDMIOT I ZAKRES ROBÓT

Projektuje się wykonanie sieci kanalizacji deszczowej, kanalizacyjnej, wewnętrznej instalacji grzewczej wraz z technologią kotłowni węglowej, instalacji wodno-kanalizacyjnej oraz instalacji wentylacji i klimatyzacji. Zakres robót ujętych w specyfikacjach obejmuje:

- rozebranie istniejących nawierzchni,
- wykonanie wykopów pod rurociąg,
- ułożenie rur,
- wykonanie prób szczelności i innych badań wymaganych przepisami,
- zasypanie rurociągu z zagęszczaniem gruntu,
- odtworzenie wcześniej rozebranych nawierzchni,
- demontaż części istniejących instalacji,
- wykonanie przebić, przewiertów, bruzd instalacyjnych,
- montaż nowej armatury i odbiorników ciepła i wody,
- wykonanie instalacji wentylacji i klimatyzacji,
- próby i uruchomienie.

1.5. OPIS PRAC TOWARZYSZĄCYCH

Zakres prac wymaga zapewnienia bezpieczeństwa ruchu pieszych i pojazdów na jezdni w pobliżu wykonywanych prac. Do obowiązków Wykonawcy należeć będzie prowadzenie prac zgodnie z zatwierdzoną dokumentacją.

1.6. WYMAGANIA OGÓLNE

Wykonawca jest odpowiedzialny za jakość robót oraz ich zgodność z dokumentacją projektową i poleceniami inspektora nadzoru.

1.6.1. Przekazanie Terenu Budowy

Placem budowy jest wydzielony i zabezpieczony teren:

- długości wynikającej z przyjętego sposobu realizacji
- szerokości wynikającej z przyjętej technologii robót obejmującej co najmniej:
 - o szerokość wykopu pod ułożenie przewodów,
 - o bezpieczny plac składowy urobku,
 - o plac składowo rozładunkowy wbudowywanych materiałów,
 - o przestrzeń manewrową dla używanego sprzętu.

Długość i szerokość placu budowy wynika z dokumentacji projektowej.

Zamawiający w terminie określonym w Kontrakcie przekaze Wykonawcy Plac Budowy oraz:

- dziennik budowy,
- projekt wykonawczy,

- szczegółową specyfikację techniczną,
- komplet uzgodnień terenowych dotyczących uzbrojenia podziemnego.

Przekazanie placu budowy następuje w formie protokołu zgodnie art. 22 i 42 ustawy PRAWO BUDOWLANE

Zamawiający wskaże posiadane w pobliżu punkty poboru:

- energii elektrycznej,
- wody zarobowej,
- odprowadzenia ścieków.

W protokole przekazania określone zostaną stany liczników lub sposób rozliczeń za wykorzystane media. Ponadto Zamawiający wskaże Wykonawcy na czas budowy pomieszczenie socjalne (szatnię) z węzłem sanitarnym chyba, że strony dokonają w umowie innych ustaleń.

1.6.2. Zabezpieczenie Terenu Budowy

Wykonawca jest zobowiązany do:

- utrzymania bezpiecznego ruchu publicznego,
- zabezpieczenia przejazdów,
- zabezpieczenia Placu Budowy w okresie trwania realizacji Kontraktu, aż do zakończenia i odbioru końcowego robót,
- przedstawienia Inspektorowi Nadzoru do zatwierdzenia uzgodnionego z zarządcą terenu i organem zarządzającym ruchem, projekt organizacji ruchu i zabezpieczenia robót w czasie trwania budowy,
- dostarczenia, zainstalowania i utrzymywania wszystkich tymczasowych urządzeń zabezpieczających, (zapory, światła ostrzegawcze, sygnały, ogrodzenia, poręcze, znaki ostrzegawcze, dozór i wszelkie inne środki ochrony robót i wygody lokalnej społeczności),
- zapewnienia stałych warunków widoczności w dzień i w nocy zapór i znaków, dla których jest to nieodzowne ze względów bezpieczeństwa.

Wszystkie znaki, zapory i inne urządzenia zabezpieczające będą akceptowane przez Inżyniera.

1.6.3. Ochrona środowiska w czasie wykonywania robót

Wykonawca ma obowiązek znać i stosować w czasie prowadzenia robót wszelkie przepisy dotyczące ochrony środowiska naturalnego, a w szczególności zapewnić:

- ochronę przed nadmiernym hałasem,
- ochronę przed emisją szkodliwych substancji (pyłów, gazów),
- ochronę wód gruntowych i opadowych,
- stosowanie sprzętu dopuszczonego do użytkowania,
- właściwą utylizację odpadów.

1.6.4. Ochrona przeciwpożarowa

Wykonawca jest zobowiązany do zapewnienia odpowiedniego zabezpieczenia pożarowego, oraz stosowania przepisów z zakresu ochrony pożarowej, a w szczególności:

- nie blokowania dróg pożarowych,
- nie blokowania źródeł poboru wody (hydrantów),
- właściwe składowanie i zabezpieczenie materiałów palnych,
- prowadzenie robót w sposób bezpieczny (iskwienie, przegrzewanie),

Wykonawca jest odpowiedzialny za straty spowodowane pożarem wywołanym jako rezultat realizacji robót, albo przez zatrudniony personel.

1.6.5. Ochrona osób trzecich

Fakt przystąpienia do robót Wykonawca obwieści publicznie przed ich rozpoczęciem. Sposób obwieśzczenia uzgodniony zostanie z Inspektorem Nadzoru. Tablice informacyjne będą utrzymywane przez Wykonawcę w dobrym stanie przez cały okres realizacji robót. Wykonawca zapewni w okresie robót dostęp do posesji. Wykonawca odpowiada za ochronę instalacji na powierzchni ziemi i uzbrojenie podziemne. Przed przystąpieniem do robót Wykonawca potwierdzi plany lokalizacji uzbrojenia podziemnego z gestorami. Wykonawca zapewni właściwe oznaczenie i zabezpieczenie przed uszkodzeniem tych instalacji i urządzeń, oraz ewentualny dozór w czasie trwania budowy. Wykonawca będzie wykonywał powierzony zakres robót w sposób nie powodujący uszkodzeń istniejącej zabudowy i nie przekroczy dopuszczalnych norm obciążeń drganiami, hałasem, wibracją itp. Wykonawca będzie

odpowiadać za wszelkie spowodowane przez jego działania uszkodzenia instalacji na powierzchni ziemi i urządzeń podziemnych wykazanych w dokumentach dostarczonych mu przez Zamawiającego.

O fakcie przypadkowego uszkodzenia istniejącego uzbrojenia Wykonawca bezzwłocznie powiadomi Inżyniera i zainteresowane władze oraz będzie z nimi współpracował dostarczając wszelkiej pomocy potrzebnej przy dokonywaniu napraw. Wykonawca ma obowiązek powiadomić Inżyniera w przypadku kolizji z nie zinwentaryzowanym uzbrojeniem terenu lub obiektami architektonicznymi. Wykonawca zobowiązany jest zapoznać się z uzgodnieniami, powstałymi w trakcie realizacji projektu i w pełni przestrzegać ich w trakcie realizacji prac. Wykonawca ubezpieczy prowadzenie robót od skutków odpowiedzialności cywilnej.

1.6.6. Bezpieczeństwo i higiena pracy

Podczas realizacji robót Wykonawca będzie przestrzegać aktualnych przepisów dotyczących bezpieczeństwa i higieny pracy. W szczególności Wykonawca ma obowiązek zadbać, aby personel nie wykonywał pracy w warunkach szczególnie niebezpiecznych, szkodliwych dla zdrowia oraz nie spełniających odpowiednich wymagań sanitarnych. Wykonawca zapewni i będzie utrzymywał wszelkie urządzenia zabezpieczające, socjalne oraz sprzęt i odpowiednią odzież dla ochrony życia i zdrowia osób zatrudnionych na budowie. Wykonawca zapewni bezpieczny sposób poruszania się osób postronnych.

1.6.7. Ochrona i utrzymanie robót

Wykonawca będzie odpowiedzialny za ochronę robót i za wszelkie materiały i urządzenia używane do robót od daty rozpoczęcia do daty odbioru ostatecznego. Wykonawca będzie utrzymywać roboty do czasu końcowego odbioru. Utrzymanie powinno być prowadzone w taki sposób, aby budowla lub jej elementy były w zadowalającym stanie przez cały czas, do momentu odbioru końcowego. Jeśli Wykonawca w jakimkolwiek czasie zaniedba utrzymanie, to na polecenie Inżyniera powinien rozpocząć roboty zmierzające do uzyskania zadawalającego stanu nie później niż w 24 godziny po otrzymaniu tego polecenia. Na Wykonawcy spoczywa odpowiedzialność za ochronę przekazanych mu punktów pomiarowych do chwili odbioru końcowego robót. Uszkodzone lub zniszczone znaki geodezyjne Wykonawca odtworzy i utwali na własny koszt. Obsługa geodezyjna całego procesu inwestycyjnego spoczywa na Wykonawcy.

Uznaje się, że wszelkie koszty wynikające z wypełnienia zapisów rozdziału 1.6. określonych powyżej nie podlegają odrębnej zapłacie i przyjmuje się, że są uwzględnione w cenę umowną.

1.6.8. Stosowanie się do prawa i innych przepisów

Wykonawca zobowiązany jest znać wszelkie przepisy wydane przez organy administracji państwowej i samorządowej, które są w jakikolwiek sposób związane z robotami i będzie w pełni odpowiedzialny za przestrzeganie tych praw, przepisów i wytycznych podczas prowadzenia robót. (np. Rozporządzenie Ministra Infrastruktury z dnia 6 lutego 2003 r. w sprawie bezpieczeństwa i higieny pracy podczas wykonywania robót budowlanych (Dz. U. z dn. 19.03.2003 r. Nr 47, poz. 401)).

Wykonawca będzie przestrzegać praw patentowych i będzie w pełni odpowiedzialny za wypełnienie wszelkich wymagań prawnych odnośnie wykorzystania opatentowanych urządzeń lub metod i w sposób ciągły będzie informować Inżyniera o swoich działaniach, przedstawiając kopie zezwoleń i inne odnośne dokumenty.

1.6.9. Równoważność norm

Gdziekolwiek w Kontrakcie powołane są konkretne normy lub przepisy, określające wymagania, jakie mają spełniać materiały, sprzęt i inne dostarczone towary oraz wykonane i zbadane roboty, będą obowiązywać postanowienia najnowszego wydania lub poprawionego wydania powołanych norm i przepisów, o ile w Kontrakcie nie postanowiono inaczej. W przypadku gdy powołane normy i przepisy są państwowe lub odnoszą się do konkretnego kraju lub regionu, mogą być również stosowane inne odpowiednie normy zapewniające zasadniczo równy lub wyższy poziom wykonania niż powołane normy i przepisy, pod warunkiem ich uprzedniego sprawdzenia i pisemnego zatwierdzenia przez Inżyniera. Różnice pomiędzy powołanymi normami a ich proponowanymi zamiennikami muszą być dokładnie opisane przez Wykonawcę i przedłożone Inżynierowi co najmniej na 28 dni przed datą oczekiwanego przez Wykonawcę zatwierdzenia ich przez Inżyniera. W przypadku, gdy Inżynier stwierdzi, że zaproponowane zmiany nie zapewniają zasadniczo równego lub wyższego poziomu wykonania, Wykonawca zastosuje się do norm powołanych w dokumentach. Materiały lub urządzenia, na które nie ma odpowiedniej EN-PN czy PN powinny posiadać Aprobatację Techniczną.

1.6.10. Dokumentacja projektowa

Dokumentacja Projektowa składać się będzie z:

- dokumentacji dostarczonej przez Zamawiającego obejmującej:
 - o projekt wykonawczy,
 - o przedmiar robót,
- dokumentacji dostarczonej przez Wykonawcę obejmującej:
 - o program zapewnienia jakości robót,
 - o protokoły z narad,
 - o wyniki badań i pomiarów.

Wszelkie niezbędne zmiany w Dokumentacji Projektowej powinny być wprowadzone na piśmie i autoryzowane przez Projektanta. Istotne zmiany w Dokumentacji Projektowej wymagają zmiany pozwolenia na budowę zgodnie z przepisami Prawa budowlanego. Jeżeli w trakcie wykonywania robót konieczne będzie uzupełnienie Dokumentacji Projektowej przekazanej przez Inspektora Nadzoru, Wykonawca sporządzi brakujące rysunki na własny koszt w 4 egzemplarzach i przedłoży je Inżynierowi do zatwierdzenia.

1.6.11. Zgodność robót z Dokumentacją Projektową

Z uwagi na brak dokładnej inwentaryzacji geologicznej podłoża gruntowego w trakcie prowadzonych robót odkryte mogą zostać warstwy gruntu wymagające zwiększonych zabezpieczeń (osuwiska, napór wody gruntowej) nie ujętych w przedmiarze robót. Cel zadania inwestycyjnego określony w umowie, oraz w punkcie 1.4 niniejszej specyfikacji uważany jest za docelowy dlatego dopuszcza się odchylenia w ramach przedziału tolerancji określonego w umowie pomiędzy Wykonawcą i Zamawiającym. Wykonawca nie może wykorzystywać rozbieżności lub opuszczeń w dokumentach kontraktowych przeciwko Zamawiającemu, lecz będzie dążył do niezwłocznego, polubownego rozwiązania problemu. W tym celu w przypadku zauważenia rozbieżności Wykonawca natychmiast powiadomi Inspektora Nadzoru, który spowoduje dokonanie odpowiednich zmian i poprawek w dokumentacji projektowej. Wszystkie wykonane roboty i dostarczone materiały mają być zgodne z dokumentacją projektową. Cechy materiałów muszą być jednorodne i wykazywać zgodności z wymaganiami, a rozrzuty cech nie mogą przekraczać dopuszczalnego przedziału tolerancji.

W przypadku gdy dostarczone materiały lub wykonane roboty nie będą zgodne z dokumentacją projektową i mają wpływ na nie zadowalającą jakość wykonanych robót to takie materiały zostaną zastąpione innymi, a elementy budowli rozebrane i wykonane ponownie na koszt Wykonawcy.

2. MATERIAŁY

2.1. Źródło uzyskania materiałów

Do realizacji zadania należy wykorzystać materiały powszechnie dostępne na rynku budowlanym posiadające wymagane aprobaty techniczne, a wykaz podstawowych materiałów dla poszczególnych etapów robót ujęto w specyfikacjach szczegółowych.

Co najmniej na trzy tygodnie przed zaplanowanym wykorzystaniem jakichkolwiek materiałów Wykonawca przedstawi szczegółowe informacje dotyczące proponowanego źródła pochodzenia lub zamawiania. Zatwierdzenie partii (części) materiału z danego źródła nie oznacza automatycznie, że wszelkie materiały z danego źródła uzyskają zatwierdzenie.

Wykonawca zobowiązany jest do prowadzenia badań w celu udokumentowania, że materiały uzyskane z dopuszczonego źródła w sposób ciągły spełniają wymagania Specyfikacji Technicznych w czasie postępu Robót.

2.2. Materiały pochodzenia miejscowego

Humus i nadkłady czasowo zdjęte z terenu wykopów, ukopów i miejsc pozyskiwania piasku i żwiru będą formowane w hałdy i wykorzystywane przy zasypce i rekultywacji terenu po ukończeniu robót zgodnie z wytycznymi Inspektora Nadzoru.

2.3 Przechowywanie i składowanie materiałów

Materiały składowane będą na Placu Budowy w miejscach uzgodnionych z Inspektorem Nadzoru w formie zalecanej przez producenta. Wykonawca zapewni aby składowane materiały do czasu wykorzystania były zabezpieczone przed zanieczyszczeniami, zniszczeniem lub działaniem osób postronnych i czynników szkodliwych.

Materiały nieprzydatne do dalszej eksploatacji (gruz, nadmiar gruntu) powinny być wywiezione przez Wykonawcę poza teren budowy. Dalsze zagospodarowanie lub utylizacja takich materiałów należy do obowiązków Wykonawcy.

2.4. Materiały nie odpowiadające wymaganiom

Każdy rodzaj robót, w którym znajdują się nie zbadane i nie zaakceptowane materiały, Wykonawca wykonuje na własne ryzyko, licząc się z ich wybudowaniem i nie zapłaceniem za poniesione koszty.

2.5. Wariantowe stosowanie materiałów

Dopuszcza się możliwość zastosowania do wykonania poszczególnych robót materiałów posiadających identyczne cechy jak w rozwiązaniach projektowych. Identyfikacja powinna wynikać z przedłożonej Inspektorowi Nadzoru aprobaty technicznej lub deklaracji zgodności. W takim przypadku Wykonawca powiadomi Inspektora Nadzoru o zamiarze zastosowania konkretnego materiału. Wybrany i zaakceptowany rodzaj materiału nie może być później bez zgody zmieniany.

3. SPRZĘT

3.1. Ogólne wymagania dotyczące sprzętu

Wykonawca jest zobowiązany do używania sprzętu, który nie spowoduje niekorzystnego wpływu na jakość wykonywanych robót. Sprzęt używany do robót powinien być zgodny z ofertą Wykonawcy i powinien odpowiadać pod względem typów i ilości wskazaniom zawartym w Specyfikacjach Szczegółowych. W przypadku braku ustaleń sprzęt powinien być uzgodniony i zaakceptowany przez Inspektora Nadzoru.

Liczba i wydajność sprzętu będzie gwarantować przeprowadzenie robót, zgodnie z zasadami określonymi w Dokumentacji Projektowej, w terminie przewidzianym Kontraktem. Sprzęt będący własnością Wykonawcy lub wynajęty do wykonania robót ma być utrzymywany w dobrym stanie i gotowości do pracy. Będzie on zgodny z normami ochrony środowiska i przepisami dotyczącymi jego użytkowania. Wykonawca dostarczy Inżynierowi kopie dokumentów potwierdzających dopuszczenie sprzętu do użytkowania, tam, gdzie jest to wymagane przepisami.

Jakikolwiek sprzęt, maszyny, urządzenia i narzędzia nie gwarantujące należytego wykonania umowy mogą zostać przez Inspektora Nadzoru zdyskwalifikowane i niedopuszczone do robót. Dyskwalifikacja wymaga formy pisemnej zawierającej przyczynę niedopuszczenia do robót.

3.2. Sprzęt do prowadzonych robót

Sprzęt do wykonywania poszczególnych typów robót wykazano w Specyfikacjach Szczegółowych.

4. TRANSPORT

4.1. Ogólne wymagania dotyczące transportu

Wykonawca jest zobowiązany do stosowania jedynie takich środków transportu, które nie wpłyną niekorzystnie na jakość wykonywanych robót i właściwości przewożonych materiałów i sprzętu. Przy ruchu na drogach publicznych pojazdy będą spełniać wymagania dotyczące przepisów ruchu drogowego w odniesieniu do dopuszczalnych obciążeń na osie i innych parametrów technicznych.

4.2. Transport materiału

Na terenie budowy materiały transportowane będą używanymi maszynami, a w przypadku dalszych przemieszczeń wykorzystane zostaną samochody ciężarowe. Wielkość środków transportowych oraz metody transportu powinny być dostosowane do rodzaju przemieszczanego materiału, technologii wykonywanych robót oraz odległości.

4.3. Drogi publiczne

Wykonawca na własny koszt będzie usuwać na bieżąco wszelkie zanieczyszczenia spowodowane jego pojazdami na drogach publicznych, oraz dojazdach do terenu budowy.

5. WYKONANIE ROBÓT

5.1. Ogólne zasady wykonania robót

Wykonawca jest odpowiedzialny za:

- prowadzenie robót zgodnie z Kontraktem,
- jakość zastosowanych materiałów,
- jakość wykonanych robót,
- zgodność robót z Dokumentacją Projektową,
- wykonywanie poleceń Inspektora Nadzoru,
- dokładne wytyczenie w planie i wyznaczenie wysokości wszystkich elementów robót.

Wykonawca ponosi odpowiedzialność za obsługę pomiarową wykonywanych robót. Koszty prac wykonanych bez uzgodnienia z Inspektorem Nadzoru, oraz następstwa wskazanych przez niego poprawek ponosi Wykonawca. Decyzje Inspektora Nadzoru dotyczące akceptacji lub odrzucenia materiałów i elementów robót będą oparte na wymaganiach sformułowanych w dokumentach umowy, dokumentacji projektowej, a także w normach i wytycznych. Polecenia Inspektora Nadzoru dotyczące realizacji robót będą realizowane przez Wykonawcę nie później niż w wyznaczonym czasie pod groźbą wstrzymania robót. Skutki finansowe z tytułu wstrzymania robót w takiej sytuacji ponosi Wykonawca. Sprawdzenie wymiarów elementów lub wykonanie innych pomiarów przez Inspektora Nadzoru nie zwalnia Wykonawcy od odpowiedzialności za ich dokładność.

5.2. Przygotowanie terenu

Przed przystąpieniem do prac Wykonawca:

- sprawdzi jakość zabezpieczenia terenu przed dostępem osób trzecich
- dokona geodezyjnego wytyczenia osi trasy przyłącza
- wskaże i oznakuje drogi dojazdowe i ewakuacyjne
- sprawdzi zabezpieczenie interesów osób trzecich
- zainstaluje tymczasowe urządzenia zabezpieczające.

Wykonawca uzgodni z Inspektorem Nadzoru i wydzieli ewentualne miejsca składowania materiałów pozyskiwanych do dalszych prac.

6. KONTROLA JAKOŚCI

6.1. Ogólne zasady kontroli jakości robót

Kontrolę jakości robót w trakcie prowadzenia prac pełni Inspektor Nadzoru wyznaczony przez Inwestora. Minimalne wymagania określono w normach, wytycznych i Specyfikacjach Szczegółowych. W przypadku gdy nie zostały one tam określone, Inspektor Nadzoru ustali zakres kontroli zapewniający wykonanie robót zgodnie z umową.

6.2. Program Zapewnienia Jakości

Do obowiązków Wykonawcy reprezentowanego przez kierownika budowy należy opracowanie i przedstawienie do aprobaty Inspektora Nadzoru Programu Zapewnienia Jakości obejmującego:

1. część ogólną opisującą:

- organizację wykonania robót, (technologie prowadzenia robót),
- planowany harmonogram zapewniający terminowe wykonanie prac,
- sposób i formę współpracy z Inspektorem Nadzoru,
- organizację ruchu i oznakowania robót,
- sposób zapewnienia warunków BHP,
- wykaz zespołów roboczych, z podaniem kwalifikacji,
- wykaz osób odpowiedzialnych za prowadzenie i kontrolę prac,
- system prowadzenia kontroli i sterowania jakością robót,
- urządzenia do prowadzenia pomiarów i kontroli,
- sposób oraz formę gromadzenia wyników badań, pomiarów i protokołów,

2. część szczegółową opisującą dla każdego asortymentu robót:

- wykaz zastosowanych maszyn i urządzeń,
- system kontroli jakości wbudowywanych materiałów,
- mechanizmy sterowania i urządzenia kontrolno-pomiarowo,
- warunki bezpiecznego wykonania prac,
- sposób zabezpieczenia miejsca prac,

- sposób postępowania w warunkach niespełnienia wymagań Inspektora Nadzoru.

6.3. Zasady kontroli jakości robót

Celem kontroli Robót będzie takie sterowanie ich przygotowaniem i wykonaniem, aby osiągnąć założoną jakość robót. Wykonawca jest odpowiedzialny za pełną kontrolę robót i jakości materiałów. Wykonawca zapewni odpowiedni system kontroli obejmujący personel, sprzęt, zaopatrzenie i wszystkie urządzenia niezbędne do pobierania próbek, badań materiałów i przeprowadzania prób szczelności. Przed zatwierdzeniem systemu kontroli Inspektor Nadzoru może zażądać od Wykonawcy przeprowadzenia badań w celu zademonstrowania, że ich poziom wykonywania jest zadowalający. Wykonawca będzie przeprowadzać pomiary i badania materiałów oraz robót z częstotliwością zapewniającą stwierdzenie, że roboty wykonano zgodnie z wymaganiami zawartymi w Dokumentacji Projektowej. Minimalne wymagania, co do zakresu badań i ich częstotliwości określono w Specyfikacjach Szczegółowych, Polskich Normach i wytycznych producentów technologii. W przypadku, gdy nie zostały one tam określone Inspektor Nadzoru ustali, jaki zakres kontroli jest konieczny, aby zapewnić wykonanie robót zgodnie z Kontraktem. Wykonawca dostarczy Inżynierowi świadectwa, że wszystkie stosowane urządzenia i sprzęt badawczy posiadają ważną legalizację, zostały prawidłowo wykalibrowane i odpowiadają wymaganiom norm określających procedury badań. Wszystkie koszty związane z organizowaniem i prowadzeniem badań materiałów ponosi Wykonawca.

6.4. Pobieranie próbek

Próbki będą pobierane losowo. Zaleca się stosowanie statystycznych metod pobierania próbek, opartych na zasadzie, że wszystkie jednakowe elementy produkcji mogą być z jednakowym prawdopodobieństwem wytypowane do badań. Inżynier będzie mieć zapewnioną możliwość udziału w pobieraniu próbek. Na zlecenia Inżyniera Wykonawca będzie przeprowadzać dodatkowe badania tych materiałów, które budzą wątpliwości, co do jakości, o ile kwestionowane materiały nie zostaną przez wykonawcę usunięte lub ulepszone z własnej woli. Koszty tych dodatkowych badań pokrywa Wykonawca tylko w przypadku stwierdzenia usterek; w przeciwnym przypadku koszty te pokrywa zamawiający. Pojemniki do pobierania próbek będą dostarczone przez wykonawcę i zatwierdzone przez Inżyniera. Próbki dostarczone przez wykonawcę do badań wykonywanych przez Inżyniera będą odpowiednio opisane i oznakowane w sposób zaakceptowany przez Inżyniera.

6.5. Badania i pomiary

Wszystkie badania i pomiary będą przeprowadzone zgodnie z wymaganiami Polskich Norm. W przypadku, gdy normy nie obejmują jakiegokolwiek badania wymaganego w ST, stosować można wytyczne krajowe albo inne procedury zaakceptowane przez Inspektora Nadzoru. Przed przystąpieniem do pomiarów lub badań Wykonawca powiadomi Inspektora o rodzaju, miejscu i terminie pomiaru lub badania. Po wykonaniu pomiaru lub badania Wykonawca przedstawi na piśmie ich wyniki Inspektorowi. Wykonawca będzie przekazywać Inspektorowi Nadzoru kopie raportów z wynikami badań bezzwłocznie, nie później niż w terminie określonym w Programie Zapewnienia Jakości.

6.6. Badania prowadzone przez Inspektora Nadzoru

Dla celów kontroli jakości i zatwierdzenia, Inspektor Nadzoru uprawniony jest do dokonywania kontroli, pobierania próbek i badania materiałów, do czego zapewniana mu będzie wszelka pomoc ze strony Wykonawcy i producenta materiałów.

Inspektor Nadzoru może pobierać próbki materiałów i prowadzić badania niezależnie od wykonawcy na swój koszt. Jeżeli wyniki badań wykażą, że raporty Wykonawcy są niewiarygodne, to Inspektor poleci Wykonawcy lub niezależnemu laboratorium przeprowadzenie badań powtórnych lub dodatkowych. W przypadkach rażących Inspektor oprze się wyłącznie na własnych badaniach przy ocenie zgodności jakości robót z Dokumentacją Projektową. W takim przypadku całkowite koszty powtórnych badań i pobierania próbek poniesione zostaną przez Wykonawcę.

W przypadku stwierdzenia poważnych uchybień Inspektor Nadzoru ma prawo do natychmiastowego wstrzymania prac.

6.7. Dokumenty budowy

Dokumentami budowy są:

- dziennik budowy (jako dokument wewnętrzny) z załącznikami,
- książka obmiarów,
- protokoły z narad i ustaleń,
- dokumenty laboratoryjne i atesty materiałów,

- protokoły odbioru robót zanikających,
- umowy cywilnoprawne z osobami trzecimi.

Dokumenty budowy przechowywane będą na tereni budowy w miejscu odpowiednio zabezpieczonym przez Wykonawcę. Dokumenty budowy dostępne będą na każde żądanie Inspektora Nadzoru. Zaginięcie któregośkolwiek dokumentu spowoduje jego natychmiastowe zgodnie z prawem odtworzenie.

6.7.1. Dziennik budowy

Dziennik budowy jest wręczany Wykonawcy przy przekazywaniu placu budowy. Dziennik budowy jest dokumentem wewnętrznym obowiązującym Zamawiającego i Wykonawcę w okresie od przekazania Wykonawcy terenu budowy do końca okresu gwarancyjnego. Odpowiedzialność za prowadzenie dziennika budowy spoczywa na Wykonawcy (kierowniku robót). Zapisy w dzienniku budowy będą dokonywane na bieżąco i dotyczyć będą:

- przebiegu robót,
- stanu bezpieczeństwa ludzi i mienia,
- uwag i zaleceń technicznych.

Załączone do dziennika budowy protokoły i inne dokumenty będą:

- oznaczone kolejnym numerem załącznika,
- opatrzone datą,
- podpisane przez Kierownika Budowy,
- podpisane przez Inspektora Nadzoru.

Do dziennika budowy należy wpisywać w szczególności:

- datę przekazania Wykonawcy terenu budowy,
- datę przekazania Wykonawcy dokumentacji projektowej,
- uzgodnienie przez Inspektora Nadzoru harmonogramu prac,
- uzgodnienie przez Inspektora Nadzoru Programu Zapewnienia Jakości,
- terminy rozpoczęcia i zakończenia poszczególnych etapów robót,
- napotymane przeszkody i sposoby ich usuwania,
- uwagi i polecenia Inspektora Nadzoru,
- propozycje i uwagi Kierownika Budowy,
- zgłoszenie zakończenia robót budowlanych i przygotowania do odbioru końcowego.

Wpisy Inspektora Nadzoru podpisuje z zaznaczeniem przyjęcia do wiadomości Kierownik Budowy. Wpisy Kierownika Budowy dotyczące uwag, zastrzeżeń lub propozycji podpisuje (z podaniem terminu rozstrzygnięcia) Inspektor Nadzoru.

6.7.2. Książka obmiarów

Książka obmiarów stanowi dokument pozwalający na rozliczenie faktycznego postępu każdego z elementów robót. Obmiary wykonanych robót przeprowadza się w sposób ciągły w jednostkach przyjętych w kosztorysie i wpisuje do książki.

6.7.3. Dokumenty laboratoryjne

Dzienniki laboratoryjne, atesty materiałów, orzeczenia o jakości materiałów, recepty robocze i kontrolne wyniki badań Wykonawcy będą gromadzone w formie uzgodnionej w programie zapewnienia jakości. Dokumenty te stanowią załączniki do odbioru robót. Winny być udostępnione na każde życzenie Inspektora Nadzoru.

6.7.4. Badania i pomiary

6.7.4.1. Tolerancja pomiarów

Każda z robót wymaga odrębnej metodologii badań i oceny jakości wykonania. Tryb przeprowadzania pomiarów przedstawiono w części szczegółowej.

6.7.4.2. Sprawdzenie jakości materiału

Wszystkie materiały powinny spełniać wymagania Ustawy z dnia 16 kwietnia 2004 o wyrobach budowlanych.

Wykonawca dostarczy przed wbudowaniem do każdego produktu stosowną aprobatę techniczną lub deklarację zgodności.

Sposób oceny materiału przedstawiono w specyfikacjach szczegółowych.

6.7.4.3. Zasady postępowania z wadliwie wykonanymi robotami

Wszelkie materiały nie spełniające wymagań podanych w odpowiednich punktach specyfikacji zostaną odrzucone. Jeśli materiały nie spełniające wymagań zostaną wbudowane lub zastosowane to na polecenie Inspektora Nadzoru Wykonawca wymieni je na właściwe na własny koszt. Wszelkie roboty, które wykazują większe odchylenia cech od określonych w punktach 5 i 6 specyfikacji powinny być wykonane przez Wykonawcę na jego koszt. Na pisemne wystąpienie Wykonawcy Inspektor Nadzoru może uznać wadę za nie mającą zasadniczego wpływu na jakość robót i ustali zakres i wielkość potrąceń za obniżoną jakość.

6.7.5. Przechowywanie dokumentów budowy

Dokumenty budowy będą przechowywane na Terenie Budowy w miejscu odpowiednio zabezpieczonym. Zaginięcie któregośkolwiek z dokumentów budowy spowoduje jego natychmiastowe odtworzenie w formie przewidzianej prawem. Wszelkie dokumenty budowy będą zawsze dostępne dla Inżyniera i przedstawiane na życzenia Zamawiającego.

7. OBMIAR ROBÓT

7.1. Ogólne zasady obmiaru robót

Obmiar robót będzie określać faktyczny zakres wykonywanych robót zgodnie z Dokumentacją Projektową i ST, w jednostkach ustalonych w Wycenionym Ślepym Kosztorysie. Obmiaru robót dokonuje Wykonawca po pisemnym powiadomieniu Inżyniera o zakresie obmierzanych robót i terminie obmiaru, co najmniej 3 dni przed tym terminem. Wyniki obmiaru będą wpisane do Księgi Obmiaru. Jakikolwiek błąd lub przeoczenie (opuszczenie) w ilościach podanych w Przedmiarze lub gdzie indziej w ST nie zwalnia Wykonawcy od obowiązku ukończenia wszystkich robót. Błędne dane zostaną poprawione wg instrukcji Inżyniera na piśmie. Obmiar gotowych robót będzie przeprowadzony z częstotliwością określoną w kontrakcie przez Wykonawcę i Inspektora Nadzoru.

7.2. Zasady określania ilości robót i materiałów

Długości i odległości pomiędzy wyszczególnionymi punktami skrajnymi będą obmierzone poziomo wzdłuż linii osiowej. Jeśli ST właściwe dla danych robót nie wymagają tego inaczej, objętości będą wyliczone w m³ jako długość pomnożona przez średni przekrój. Ilości, które mają być obmierzone wagowo, będą ważone w tonach lub kilogramach zgodnie z wymaganiami ST.

7.3. Urządzenia i sprzęt pomiarowy

Wszystkie urządzenia i sprzęt pomiarowy, stosowany w czasie obmiaru robót będą zaakceptowane przez Inżyniera. Urządzenia i sprzęt pomiarowy zostaną dostarczone przez Wykonawcę. Jeżeli urządzenia te lub sprzęt wymagają badań atestujących to Wykonawca będzie posiadać ważne świadectwa legalizacji. Wszystkie urządzenia pomiarowe będą przez Wykonawcę utrzymywane w dobrym stanie, w całym okresie trwania robót.

7.4. Czas przeprowadzenia obmiaru

Obmiary będą przeprowadzane przed częściowym lub ostatecznym odbiorem, a także w przypadku występowania dłuższej przerwy w Robotach i zmianą Wykonawcy Robót. Obmiar Robót zanikających przeprowadza się w czasie ich wykonywania. Obmiar Robót podlegających zakryciu przeprowadza się przed ich zakryciem. Roboty pomiarowe do obmiaru oraz nieodzowne obliczenia będą wykonane w sposób zrozumiały i jednoznaczny. Wymiary skomplikowanych powierzchni lub objętości będą uzupełniane odpowiednimi szkicami umieszczonymi na karcie Księgi Obmiaru. W razie braku miejsca szkice mogą być dołączone w formie oddzielnego załącznika do Księgi Obmiaru, którego wzór zostanie uzgodniony z Inżynierem.

8. ODBIÓR ROBÓT

8.1. Rodzaje odbioru robót

Ustala się następujące etapy odbiorów:

- odbiory robót zanikających lub ulegających zakryciu,
- odbiory częściowe określone w harmonogramie robót zatwierdzonym przez Inspektora.
- odbiór końcowy:
 - o odbiór oddanego do eksploatacji przyłącza wodociągowego,
 - o zagospodarowanie i uprzątnięcie otoczenia,
- odbiór pogwarancyjny:
 - o ocena wodociągu w warunkach eksploatacji,
 - o ocena nawierzchni drogowych i chodników w czasie użytkowania.

8.2. Odbiór robót zanikających i ulegających zakryciu

Odbiór robót zanikających i ulegających zakryciu polega na bieżącej ocenie ilości i jakości wykonywanych robót, które w dalszym procesie realizacji ulegną zakryciu, uniemożliwiającemu kontrolę w okresie późniejszym. Odbiór robót zanikających i ulegających zakryciu będzie dokonany w czasie umożliwiającym wykonanie ewentualnych korekt i poprawek bez hamowania ogólnego postępu robót. Odbioru robót dokonuje Inspektor Nadzoru. Odbiór wymaga wpisu do Dziennika i sporządzenia protokołu wg zaleceń Specyfikacji Szczegółowych. O gotowości robót do odbioru Wykonawca powiadomi telefonicznie Inspektora Nadzoru. Odbiór będzie przeprowadzony niezwłocznie, nie później jednak niż w ciągu trzech dni od daty zgłoszenia. Jakości i ilości robót ulegających zakryciu ocenia Inspektor Nadzoru na podstawie dokumentów zawierających komplet wyników badań laboratoryjnych w oparciu o przeprowadzone pomiary, w konfrontacji z Dokumentacją Projektową, Specyfikacją Szczegółową i uprzednimi ustaleniami.

8.3. Odbiór częściowy

Odbiór polega na ocenie ilości i jakości wykonanej roboty i zawiera w szczególności:

- datę odbioru,
- nazwę odbieranego zakresu robót,
- potwierdzeniu zgodności ilości robót z ilością określoną w przedmiarze robót,
- potwierdzenie jakości podłoża,
- potwierdzenie zastosowanych materiałów,
- potwierdzenie właściwego zgodnego z technologią wykonania robót,
- sprawdzenie kompletności protokołów i badań cząstkowych.

Odbiorom częściowym podlegają:

- zastosowane materiały (na każdym etapie robót),
- rozbiórka nawierzchni,
- roboty ziemne związane z wykopem,
- rurociąg,
- roboty ziemne związane z zasypaniem wykopu,
- odtworzenie nawierzchni,
- geodezyjna dokumentacja powykonawcza.

Odbioru dokonuje Inspektor Nadzoru w obecności Kierownika Budowy. Gotowość do odbioru zgłasza Kierownik Budowy wpisem do Dziennika Budowy. O gotowości robót do odbioru Wykonawca powiadamia Inspektora Nadzoru. Odbiór będzie przeprowadzony, nie później niż w ciągu trzech dni od daty zgłoszenia. Odbiór polega na ocenie zgodności wykonanego zakresu robót z warunkami:

- podpisanego Kontraktu,
- Dokumentacji Projektowej,
- Szczegółowych Specyfikacji Technicznych.

Dokonanie odbioru potwierdzone jest wpisem do dziennika Budowy i Sporządzeniem Protokołu Odbioru Częściowego.

8.3 Odbiór ostateczny

8.3.1 Postanowienia ogólne

Odbioru dokonuje Komisja powołana przez Zamawiającego (w składzie określonym w Umowie) w obecności Inspektora Nadzoru, Kierownika Budowy i innych ewentualnych przedstawicieli Zamawiającego i Wykonawcy. Kierownik Budowy zgłasza wpisem w Dzienniku Budowy gotowość do odbioru ostatecznego. Komisja dokona odbioru w terminie określonym w umowie.

Odbiór ostateczny polega na finalnej ocenie rzeczywistego wykonania robót w odniesieniu do:

- ilości wykonanych robót,

- jakości przedmiotu zamówienia,
- ostatecznej wartości wykonanych prac,
- zgodności zastosowanych materiałów z warunkami aprobat technicznych.

8.3.2. Dokumenty do odbioru ostatecznego

Do odbioru ostatecznego należy przedstawić następujące dokumenty:

- Protokół odbioru końcowego (wg wzoru załączonego do umowy),
- Dziennik Budowy,
- Książka obmiarów,
- Powykonawcza Dokumentacja Projektowa z naniesionymi ewentualnymi zmianami,
- Powykonawcza Dokumentacja Geodezyjna,
- wyniki ocen i pomiarów kontrolnych, a w szczególności:
 - o ocena wbudowanych materiałów (aprobaty techniczne i gwarancje),
 - o ocena geotechniczna podłoża gruntowego (protokół robót ziemnych),
 - o utrzymania warunków technicznych (próba szczelności),
 - o utrzymania warunków technologicznych,
 - o ocena geotechniczna zasypiania przewodu (stopień zagęszczenia gruntu),
 - o ocena odtworzenia nawierzchni,
 - o instrukcje eksploatacyjne,
 - o protokoły z odbiorów częściowych.

8.3.3. Tryb odbioru

Komisja dokonuje odbioru na podstawie:

- warunków założonych w umowie,
- przedłożonych dokumentów odbioru,
- ocenie wizualnej jakości prac i ich zgodności z dokumentacją projektową,
- protokołów i uzgodnień sporządzonych w trakcie prowadzenia prac.

W przypadku stwierdzenia braków komisja przerwie swoje czynności i ustali nowy termin odbioru końcowego. Wszystkie stwierdzone przez komisję braki przedstawione zostaną w formie protokołu zawierającego:

- rodzaj i przyczynę stwierdzonej nieprawidłowości,
- terminy wykonania uzupełnień i robót poprawkowych,
- termin nowego odbioru końcowego.

W przypadku stwierdzenia przez komisję, że jakość wykonywanych robót nieznacznie odbiega od wymaganej dokumentacją projektową i nie ma większego wpływu na cechy eksploatacyjne i bezpieczeństwo komisja dokona potrąceń oceniając pomniejszoną wartość wykonanych robót w stosunku do wymagań przyjętych w dokumentach budowy.

8.4 Odbiór pogwarancyjny

W okresie gwarancyjnym Wykonawca usunie na własny koszt wady zgłoszone przez Zamawiającego. Odbiór pogwarancyjny polega na ocenie wykonanych robót związanych z usunięciem wad ujawnionych w okresie gwarancyjnym. Niezależnie od zauważonych wad, na zakończenie okresu gwarancyjnego Inspektor Nadzoru dokona wyrywkowej oceny stanu technicznego przedmiotu zamówienia.

Ocena dotyczyć będzie:

- szczelności,
- niezawodności,
- równości podłoża gruntowego w miejscach prac ziemnych,
- równości odtworzonych nawierzchni.

9. PODSTAWA PŁATNOŚCI

9.1. Ustalenia ogólne

Podstawą płatności jest cena jednostkowa skalkulowana przez Wykonawcę za jednostkę obmiarową ustaloną dla danej pozycji wycenionego Przedmiaru Robót. Dla pozycji kosztorysowych wycenionych ryczałtowo podstawą płatności jest wartość (kwota) podana przez Wykonawcę i przyjęta przez Zamawiającego w Umowie.

Cena jednostkowa lub kwota ryczałtowa pozycji kosztorysowej będzie uwzględniać wszystkie czynności, wymagania i badania składające się na jej wykonanie, określone dla tej roboty w dokumentacji projektowej.

9.2. Ustalenia szczegółowe

Szczegółowe ustalenia określające terminu zapłaty i sposobu rozliczenia powinna zawierać Umowa zawarta pomiędzy Zamawiającym i Wykonawcą.

Ceny jednostkowe lub kwoty ryczałtowe Robót będą obejmować:

- robociznę bezpośrednią wraz z towarzyszącymi kosztami,
- wartość zużytych materiałów wraz z kosztami zakupu, magazynowania, ewentualnych ubytków i transportu na teren budowy,
- wartość pracy sprzętu wraz z towarzyszącymi kosztami,
- koszty pośrednie, w skład których wchodzi między innymi: płace personelu i kierownictwa budowy, pracowników nadzoru i laboratorium, koszty urządzenia i eksploatacji zaplecza budowy (w tym doprowadzenie energii i wody, budowa dróg dojazdowych, itp.), zaplecza zamawiającego, koszty dotyczące oznakowania robót, wydatki dotyczące BHP, usługi obce na rzecz budowy, ekspertyzy dotyczące jakości wykonywanych Robót, ubezpieczenia budowy oraz koszty Zarządu przedsiębiorstwa Wykonawcy,
- zysk kalkulacyjny i ryzyko zawierający ewentualne ryzyko Wykonawcy z tytułu innych wydatków mogących wystąpić w czasie realizacji Robót i w okresie gwarancyjnym,
- podatki obliczone zgodnie z obowiązującymi przepisami.

Do cen jednostkowych nie należy wliczać podatku VAT. Cena jednostkowa zaproponowana przez Wykonawcę za daną pozycję w wycenionym Przedmiarze Robót jest ostateczna i wyklucza możliwość żądania dodatkowej zapłaty za wykonanie robót objętych tą pozycją.

10. PRZEPISY ZWIĄZANE.

1. Ustawa z dnia 7 lipca 1994 r. – Prawo budowlane (jednolity tekst :Dz. U. Z 2000 r.Nr 106, poz. 1126 z późniejszymi zmianami),
2. Zarządzenie Ministra Gospodarki Przestrzennej i Budownictwa z dnia 15 grudnia 1994 r. w sprawie dziennika budowy oraz tablicy informacyjnej (M.P. Nr 2 z 1995 r. Poz. 29),
3. Ustawa z dnia 16.04.2004 o wyrobach budowlanych,
4. Rozporządzenie Ministerstwa Gospodarki Przestrzennej i Budownictwa z dnia 21 lutego 1995 r. w sprawie rodzaju i zakresu opracowań geodezyjno - kartograficznych oraz czynności geodezyjnych obowiązujących w budownictwie Dz. U. Nr 25/95 poz. 133,
5. Prawo geologiczne i górnicze,
6. Rozporządzenie Ministra Infrastruktury z dnia 06.02.2003 w sprawie bezpieczeństwa i higieny pracy,
7. Rozporządzenie Ministra Infrastruktury z dnia 12.04.2002 w sprawie warunków technicznych jakim powinny odpowiadać budynki i ich usytuowanie,
8. Norma PN-B-06050 „Roboty ziemne budowlane – wymagania przy odbiorze”,
9. Normy branżowe wymienione w specyfikacjach szczegółowych,
10. Ustawa z dnia 27 lipca 2001r. o zmianie ustawy Prawo budowlane (w dostosowaniu do prawa Unii Europejskiej, Dz.U. Nr 129, poz. 1439).
11. Polskie Normy (PN), Normy Branżowe (NB) lub odpowiednie normy Krajów UE w zakresie przyjętym przez polskie prawodawstwo. Jakikolwiek normy, standardy/Przepisy techniczno – budowlane użyte w specyfikacjach powinny być odczytywane: Polskie normy, standardy/Przepisy techniczno – budowlane lub europejskie lub międzynarodowe normy, standardy/Przepisy techniczno – budowlane występujące w powyższym zakresie są do zastosowania pod warunkiem uwzględnienia polskiego ustawodawstwa prawnego.

ST 01.00.00 - SIECI ZEWNĘTRZNE

1. Wstęp

1.1. Przedmiot Specyfikacji Technicznej ST – 01. –00.01.

Przedmiotem niniejszej specyfikacji są wymagania dotyczące wykonania robót montażowych sieci kanalizacji sanitarnej oraz kanalizacji deszczowej zgodnie z wymogami ST-00-00.

1.2. Zakres stosowania Specyfikacji Technicznej

Specyfikacja techniczna ma zastosowanie jako dokument przetargowy i kontraktowy przy robotach budowlanych wymienionych w punkcie 1.1.

1.3. Zakres robót objętych Specyfikacją Techniczną

Specyfikacja Techniczna ST-01.-00.01. obejmuje wykonanie:

- robót ziemnych
- przygotowania podsypki piaskowej pod układane sieci
- montaż rurociągów i studni kanalizacyjnych
- montaż zbiornika bezodpływowego, separatora substancji ropopochodnych
- próby szczelności
- zasypanie wykopów i odtworzenie terenu

1.4. Ogólne wymagania dotyczące robót

Za jakość wykonanych robót, oraz ich zgodność z dokumentacją projektową, oraz ogólnymi wymaganiami podanymi w ST – 00.00. zgodnie z art. 22,23, i 28 Prawo budowlane odpowiedzialny jest wykonawca robót.

2. Materiały

Zastosowane materiały do wykonania robót powinny być zgodne z wymaganiami jakościowymi stawianymi przez Inwestora, zgodnie z dokumentacją projektową. Pracownicy zatrudnieni przy robotach powinni być zaopatrzeni w komplet potrzebnych narzędzi oraz odzież roboczą.

3. Sprzęt

Ilość i rodzaj zastosowanego sprzętu do wykonania robót powinien być określony w projekcie organizacji robót zaakceptowanym przez inżyniera budowy.

4. Transport

Środki transportowe powinny odpowiadać pod względem typów i ilości wymaganiom zawartym w projekcie organizacji robót, zaakceptowanym przez inżyniera budowy.

5. Wykonanie robót

5.1. Wymagania ogólne

Wymagania ogólne zostały określone w specyfikacji ST – 00.00.

5.2. Zakres robót

Specyfikacja Techniczna ST-01.-00.00. - obejmuje wykonanie robót:

- robót ziemnych
- przygotowania podsypki piaskowej pod układane sieci
- montaż rurociągów i studni kanalizacyjnych
- montaż zbiornika bezodpływowego, separatora substancji ropopochodnych

- próby szczelności
- zasypanie wykopów i odtworzenie terenu

6. Obmiar robót.

Obmiaru robót dokonuje się w m³ dokonanych wykopów oraz w metrach ułożonych sieci.

7. Warunki wykonanie robót

Do prac związanych z wykopem przystąpić po geodezyjnym wytyczeniu trasy, oraz rozebraniu istniejących nawierzchni. Do prac związanych z zasypaniem wykopu przystąpić należy po protokolarnym odebraniu fragmentu sieci i wykonaniu zasyпки strefy niebezpiecznej.

7.1. Warunki ogólne

Ogólne wymagania dotyczące wykonania robót podano w Projekcie Wykonawczym. Wykonawca zapewni bezpieczeństwo w czasie prac. Wykonawca przedstawi Inspektorowi Nadzoru do akceptacji „Projekt organizacji robót” wraz z harmonogramem uwzględniający wszystkie warunki, w jakich będą wykonywane roboty. Prace mogą być wykonywane tylko przez Wykonawców posiadających odpowiednie do zakresu robót doświadczenie. Roboty ziemne prowadzić na podstawie Dokumentacji Projektowej, określającej położenie projektowanego wodociągu i istniejących urządzeń podziemnych, mogących się znaleźć w bezpośrednim zasięgu prowadzonych robót.

W przypadku braku szczegółowego planu przebiegu uzbrojenia podziemnego przed przystąpieniem do prac Wykonawca wykona ręcznie przekopy kontrolne i określi rzeczywisty przebieg uzbrojenia podziemnego. Przekopy kontrolne wykonywane będą pod nadzorem przedstawiciela dysponenta uzbrojenia.

7.2. Roboty przygotowawcze - zabezpieczenie terenu prac

Każdorazowo Wykonawca zabezpieczy teren w sposób:

- uniemożliwiający dostęp osób postronnych,
- zapewniający bezpieczne manewrowanie maszyn,
- zapewniający nieskomplikowaną dostawę materiałów,
- zapewniający bezpieczne prowadzenie robót ręcznych,
- zapewniający bezpieczne składowanie gruntu.

Każdorazowo przed przystąpieniem do prac należy:

- sprawdzić wydzielenie i oznakowanie terenu robót,
- zagrozić drogi dostępu na teren prac,
- wydzielić i dodatkowo zabezpieczyć aktualny front robót,
- wydzielić i sprawdzić oznakowanie szlaków komunikacyjnych i manewrowych,
- umieścić w widocznych miejscach tablice ostrzegawcze i zakazujące wstępu na teren prac.

Każdorazowo po wykonaniu prac należy:

- sprawdzić i uzupełnić oznakowanie terenu,
- oznakować zakazem i zagrozić drogi dostępu,
- sprawdzić stan techniczny – zlikwidować zagrożenia w postaci nawisów, osuwisk lub miejsca w inny sposób niestabilne,
- zabezpieczyć otwarte wykopy przed napływem wody (gruntowej i opadowej),
- przekazać teren dozorczy lub pozostawić w stanie nie powodującym zagrożeń.

7.3. Wykonywanie wykopu

Ogólne zasady prowadzenia robót podano w Specyfikacji Technicznej „Wymagania wspólne”. Wykopy należy wykonać zgodnie z normami BN-83/8836-02, PN-68/B-06050

7.3.1. Roboty ziemne

Wykopy wykonywać jako otwarte obudowane.

Technologia wykonania robót wykopu (ręczna lub mechaniczna) powinna być dopasowana do:

- głębokości wykopu,

- danych geotechnicznych,
- ustaleń instytucji uzgadniających,
- bieżących uzgodnień z Inspektorem Nadzoru.

Roboty prowadzone w pobliżu urządzeń i instalacji podziemnych muszą:

- być prowadzone w bezpiecznej odległości od uzbrojenia istniejącego,
- być ustalone przez Kierownika Budowy,
- uzyskać zgodę właściwej jednostki, (zarządcy lub użytkownika instalacji istniejącej).

Przed przystąpieniem do prac:

- wyznaczyć palikami oś i zarys krawędzi wykopu,
- sprawdzić zabezpieczenie i dodatkowo oznakować miejsca kolizji,
- sprawdzić zabezpieczenie pasa robót przed dostępem postronnych osób i pojazdów,
- zapewnić i zabezpieczyć odpowiedni plac manewrowy koparki.

W czasie prac:

- prace prowadzić w kierunku podnoszenia niwelety,
- prace prowadzić w miejscach ogrodzonych i oznakowanych,
- zapewniać odpowiednie warunki BHP na stanowiskach pracy,
- nie pozostawiać bez opieki sprzętu i urządzeń,
- nie dopuszczać do powstawania nawisów ziemnych,
- operatorowi koparki nie wolno opuszczać maszyny bez właściwego zabezpieczenia,
- grunt składać wzdłuż wykopu poza prawdopodobnym klinem odłamu,
- na bieżąco sprawdzać uwarstwienie gruntu i poziom wody gruntowej,
- na bieżąco zapewniać właściwe zabezpieczenie (nienaruszalność) skarp wykopu.

Szerokość wykopu uwarunkowana jest zewnętrznymi wymiarami przewodu, do których dodaje się obustronnie 0.4m jako zapas potrzebny na deskowanie ścian i uszczelnienie styków. Deskowanie ścian należy prowadzić w miarę jego zagłębienia. Dno wykopu powinno być równe i wykonane ze spadkiem wynikającym z dokumentacji projektowej, przy czym dno wykopu Wykonawca wykona na poziomie wyższym od rzędnej projektowej o 20cm.

Zdjęcie pozostawionej warstwy 0,20m gruntu powinno być wykonane bezpośrednio przed ułożeniem przewodów rurowych. Zdjęcie tej warstwy Wykonawca wykona ręcznie lub w sposób uzgodniony z Inspektorem Nadzoru.

Grunt z wykopów w ilości przewidzianej do ponownego wykorzystania (zasyp wykopów) należy składować wzdłuż wykopu lub na składowiskach tymczasowych zależnie od zagospodarowania terenu. Nadmiar wydobytego gruntu z wykopów, który nie będzie użyty do zasypania, powinien być wywieziony przez Wykonawcę.

7.3.2. Zabezpieczenie wykopu

Przed przystąpieniem do prac Wykonawca przeprowadzi szczegółowe badania geologiczne i uzgodni z Inspektorem Nadzoru sposób zabezpieczenia skarp wykopu.

Wykopy o ścianach pionowych bez rozparcia mogą być wykonywane:

- w gruntach nie nawodnionych,
- gdy teren przy wykopie nie jest obciążony w pasie o szerokości równej głębokości wykopu,
- na głębokość 1,5m w gruntach spoistych.

Skarpy bezpieczne:

- 2 : 1 dla gruntów spoistych (glin i iłów),
- 1 : 1,25 dla gruntów mało spoistych,
- 1 : 1,50 dla gruntów sypkich (piaski).

W innych przypadkach stosować należy rozparcia oraz ażurowe deskowania ścian wykopów. Obudowa powinna wystawać 15cm ponad teren. W rozstawie mniejszym niż 20m Wykonawca zapewni bezpieczne zejścia do wykopu. Urobek pobierać należy równomiernymi warstwami z równoczesnym zabezpieczaniem skarp. W czasie pracy koparki niedozwolone jest przebywanie pracowników w wykopie. Niedozwolone jest składowanie odkładu w odległości mniejszej niż 1m od krawędzi wykopu i w granicach klina odłamu.

W trakcie realizacji robót ziemnych należy nad wykopami ustawić ławy celownicze umożliwiające odtworzenie projektowanej osi wykopu i przewodu oraz kontrolę rzędnych dna. Ławy należy montować nad wykopem na wysokości 1m nad powierzchnią terenu w odstępach co 30m. Ławy powinny mieć wyraźne i trwale oznakowanie projektowanej osi przewodu.

Wszystkie napotkane przewody podziemne na trasie wykonywanego wykopu krzyżujące się lub biegnące równoległe z wykopem, powinny być zabezpieczone przed uszkodzeniem, a w razie potrzeby podwieszane w sposób zapewniający ich eksploatację.

Nadmiar ziemi z wykopów należy złożyć w miejscu składowania lub wykorzystać do niwelacji terenu w miejscu wskazanym przez Zamawiającego.

Wykonawca uwzględni zapłatę za wszystkie czynności dotyczące zabezpieczenia wykopu.

7.3.3. Odwodnienie wykopów

Wykonawca zabezpieczy prawidłowe odwodnienie wykopu w całym okresie trwania robót. Wykonanie wykopów powinno postępować w kierunku podnoszenia się niwelety wodociągu. W czasie robót ziemnych należy zachować spadek podłużny umożliwiający szybki odpływ wód z wykopu. Wykonawca zabezpieczy skarpy przed rozmyciem. Wykonawca określi rzeczywisty poziom zwierciadła wody gruntowej i sprawdzi skuteczność projektowanego sposobu odwodnienia wykopu. Wykonawca zapewni bieżące usuwanie wody z wykopu. Wykonawca zastosuje urządzenia, które zapewnią odprowadzenie wód gruntowych i opadowych oraz wód stojących poza obszar robót ziemnych.

Jeżeli wskutek zaniedbania Wykonawcy grunty ulegną nawodnieniu, które spowoduje ich długotrwałą nieprzydatność, Wykonawca ma obowiązek usunięcia tych gruntów i zastąpienie gruntami przydatnymi na własny koszt bez jakichkolwiek dodatkowych opłat ze strony Zamawiającego.

Wykonawca uśredni zapłatę za wszystkie czynności dotyczące odwodnienia wykopu. W przypadku napotkania warunków gruntowych rażąco odbiegających od założonych wykonawca dokona dodatkowych ustaleń z Inspektorem Nadzoru.

7.4. Zasypanie wykopu

Wykop należy zasypać po ułożeniu w nim przewodów oraz wykonaniu urządzeń towarzyszących. Do zasypania wykopu używać materiału z odkładu. Materiał nie może być zanieczyszczony ziemią roślinną, materiałami budowlanymi itp.

Przewody wodociągowe należy obsypać piaskiem do wysokości 30cm ponad wierzch rury według założeń specyfikacji szczegółowej dotyczącej obsypania strefy niebezpiecznej..

Pozostały wykop do poziomu terenu należy zasypać warstwami o grubości 20-30cm sposobem ręcznym lub mechanicznym.

Prace prowadzić przy sprzyjających warunkach pogodowych. Grunt powinien być ułożony do poziomu umożliwiającego wykonanie podbudowy drogowej.

7.4.1. Ogólne warunki prac ziemnych

Wykonawca przystąpi do prac niezwłocznie po odbiorze rurociągu. Wykonawca jest odpowiedzialny z przyjęcie technologii wykonania robót gwarantującej uzyskanie zagęszczenia gruntu wymaganego dla podbudowy drogowej. Materiałem do zasypu powinien być grunt jednolity strukturalnie, bez dużych brył i kamieni

Materiał powinien umożliwiać zagęszczenie w sposób wykluczający uszkodzenie przewodu. Zasypanie wykopów powyżej warstwy ochronnej dokonać gruntem rodzimym, jeżeli spełnia powyższe wymagania warstwami 0,2-0,3m z jednoczesnym zagęszczaniem, rozbiórką odeskowań i rozpór ścian wykopu.

7.4.2. Zagęszczanie gruntu

Zasypanie wykopów należy wykonać warstwami o grubości dostosowanej do przyjętej technologii robót, zachowaniu wymagań dotyczących zagęszczenia gruntów określonych w Dokumentacji Projektowej i zgodnie z wymaganiami normy BN-72/8932-01 dla dróg o ruchu ciężkim i bardzo ciężkim.

Układanie i zagęszczanie gruntu prowadzić warstwami:

- 0,20m przy stosowaniu ubijaków ręcznych,
- 0,30m przy stosowaniu urządzeń wibracyjnych.

Wilgotność gruntu powinna być zbliżona ($\pm 20\%$) do optymalnej:

- 10% - dla piasków,
- 12 % - dla glin piaszczystych,
- 19 % - dla glin ciężkich.

Wskaźnik zagęszczenia gruntu nie powinien być mniejszy niż:

- 0,95 – dla górnych warstw (do -1,20 m),
- 0,90 – dla warstw zalegających poniżej 1,2 m.

Zagęszczanie prowadzić bezpośrednio po wbudowaniu gruntu nie dopuszczając do przesuszenia lub przewilgocenia gruntu. Grunt zagęszczać warstwami poziomymi o równej grubości na całej szerokości wykopu. Zagęszczenie prowadzić liniowo tak by ślad przejścia zagęszczarki zachodził 20cm na ślad

7.5. Układanie przewodów

Po przygotowaniu wykopu i podłoża można przystąpić do wykonania robót montażowych. Wykonawca jest odpowiedzialny za przyjęcie technologii wykonania robót gwarantującej utrzymanie trasy i spadków przewodów zgodnych z dokumentacją projektową i normami branżowymi. Przed opuszczeniem rur do wykopu, należy je oczyścić od wewnątrz i zewnątrz oraz sprawdzić czy nie uległy uszkodzeniu w czasie transportu i składowania. Rury do wykopu opuszczać ręcznie, za pomocą jednej lub dwóch lin - niedopuszczalne jest zrzucenie rur do wykopu. Każda rura po ułożeniu zgodnie z osią i niweletą powinna ściśle przylegać do podłoża na całej swej długości, na co najmniej 1/4 obwodu, symetrycznie do jej osi. Poszczególne rury należy unieruchamiać przez obustronne obsypanie z zagęszczeniem stabilizującym położenie do czasu wykonania i uszczelnienia złączy. Po ułożeniu należy sprawdzić prawidłowość ułożenia (oś i spadek) z użyciem ław celowniczych, ławy mierniczej, pionu i uprzednio założonych reperów roboczych. Odchyłka osi ułożonego przewodu od osi projektowanej nie może przekraczać $\pm 20\text{mm}$. Spadek dna rury powinien być jednostajny, a odchyłka spadku nie może przekraczać $\pm 1\text{cm}$. Po zakończeniu prac montażowych w danym dniu należy otwarty koniec ułożonego przewodu zabezpieczyć przed zabrudzeniem wodą gruntową lub opadową. Po sprawdzeniu prawidłowości ułożenia przewodów i badaniu szczelności należy rury zasypać do takiej wysokości aby znajdujący się nad nim grunt uniemożliwił spłynięcie ich po ewentualnym zalaniu.

8. Kontrola jakości

Ogólne wymagania podano w specyfikacji ST 00.00. Po wykonaniu prac należy dokonać ich oceny. Sprawdzeniu podlegają przekucia w stropach i ścianach. Roboty powinny być wykonywane pod ścisłym nadzorem technicznym, zgodnie z sztuką budowlaną, warunkami technicznymi, oraz warunkami B.H.P.

9. Odbiór robót

Odbiór robót polega na sprawdzeniu wykonania prawidłowego Odbioru prawidłowości prowadzenia prac dokonują się po każdym etapie ich realizacji przez osoby uprawnione i potwierdza się wpisem do dziennika budowy.

10. Podstawa płatności

Ogólne wymagania dotyczące płatności podano w ST 00.00. Płatności będą dokonywane na podstawie odbioru robót zgodnie z punktem 9. specyfikacji po zakończeniu i odbiorze elementu.

11. Przepisy związane

Przepisy związane zgodne z ST 00.00.

ST 02.00.00 - CENTRALNE OGRZEWANIE Z TECHNOLOGIĄ KOTŁOWNI

1. Wstęp

1.1. Przedmiot Specyfikacji Technicznej ST – 02. –00.01.

Przedmiotem niniejszej specyfikacji są wymagania dotyczące wykonania robót montażowych instalacji centralnego ogrzewania wraz z technologią kotłowni zgodnie z wymogami ST-00-00.

1.2. Zakres stosowania Specyfikacji Technicznej

Specyfikacja techniczna ma zastosowanie jako dokument przetargowy i kontraktowy przy robotach budowlanych wymienionych w punkcie 1.1.

1.3. Zakres robót objętych Specyfikacją Techniczną

Specyfikacja Techniczna ST-01.-00.01. obejmuje wykonanie:

- montaż kotła, armatury zabezpieczającej i odcinającej
- montaż urządzeń pomocniczych w pomieszczeniu kotłowni
- montaż rozdzielaczy i przewodów rozdzielczych
- montaż grzejników
- próby szczelności
- izolacja termiczna przewodów

1.4. Ogólne wymagania dotyczące robót

Za jakość wykonanych robót, oraz ich zgodność z dokumentacją projektową, oraz ogólnymi wymaganiami podanymi w ST – 00.00. zgodnie z art. 22,23, i 28 Prawo budowlane odpowiedzialny jest wykonawca robót.

2. Materiały

Zastosowane materiały do wykonania robót powinny być zgodne z wymaganiami jakościowymi stawianymi przez Inwestora, zgodnie z dokumentacją projektową. Pracownicy zatrudnieni przy robotach powinni być zaopatrzeni w komplet potrzebnych narzędzi oraz odzież roboczą.

3. Sprzęt

Ilość i rodzaj zastosowanego sprzętu do wykonania robót powinien być określony w projekcie organizacji robót zaakceptowanym przez inżyniera budowy.

4. Transport

Środki transportowe powinny odpowiadać pod względem typów i ilości wymaganiom zawartym w projekcie organizacji robót, zaakceptowanym przez inżyniera budowy.

5. Wykonanie robót

5.1. Wymagania ogólne

Wymagania ogólne zostały określone w specyfikacji ST – 00.00.

5.2. Zakres robót

Specyfikacja Techniczna ST-01.-00.00. - obejmuje wykonanie robót:

- montaż kotła, armatury zabezpieczającej i odcinającej
- montaż urządzeń pomocniczych w pomieszczeniu kotłowni

- montaż rozdzielaczy i przewodów rozdzielczych
- montaż grzejników
- próby szczelności
- izolacja termiczna przewodów

6. Obmiar robót.

Obmiaru robót dokonuje się w ilościach zamontowanych urządzeń oraz długości zabudowanych przewodów instalacyjnych

7. Warunki wykonanie robót

Przed przystąpieniem do wykonywania robót należy wykonać niezbędne zabezpieczenia, jak oznakowanie i ogrodzenie terenu, roboty rozbiórkowe należy wykonać zgodnie z dokumentacją projektową. Roboty należy wykonywać pod ścisłym nadzorem i bezwzględnie stosować wszystkie przewidziane przy tych robotach urządzenia zabezpieczające i ochronne.

Grzejniki płytowe zabudować pod oknami, wzdłuż ścian zewnętrznych (zgodnie z dokumentacją projektową), na wysokościach 10-15cm nad posadzką, zapewniając minimalną odległość 12cm góry grzejnika od parapetu.

Grzejniki łazienkowe zabudować na wysokościach 80cm nad posadzką. Na korpusy zaworów termostatycznych grzejników płytowych i łazienkowych zabudować głowice termostatyczne z wbudowanym czujnikiem termostatycznym. W pomieszczeniach przedszkola należy przewidzieć zabezpieczenie grzejników przez bezpośrednim kontaktem dzieci z elementami grzejnymi. Przewody stalowe należy łączyć za pomocą spawania a przy armaturze na gwint (strona wtórna) lub kołnierz (strona pierwotna). Przewody należy prowadzić zgodnie z dokumentacją techniczną ze spadkiem 3‰ w kierunku wymiennika. Umocowania przewodów do ścian wykonać należy uchwytami podwójnymi z tworzywa sztucznego.

Przewody polietylenowe należy łączyć ze sobą poprzez łączniki zaprasowywane. Przejścia przewodów przez przegrody budowlane należy wykonać w tulejach ochronnych średnicy o 2 dymensje większych od średnicy przewodu.

8. Kontrola jakości

Ogólne wymagania podano w specyfikacji ST 00.00. Po wykonaniu prac należy dokonać ich oceny. Sprawdzeniu podlegają przekucia w stropach i ścianach. Roboty powinny być wykonywane pod ścisłym nadzorem technicznym, zgodnie z sztuką budowlaną, warunkami technicznymi, oraz warunkami B.H.P.

9. Odbiór robót

Odbiór robót polega na sprawdzeniu wykonania prawidłowego Odbioru prawidłowości prowadzenia prac dokonują się po każdym etapie ich realizacji przez osoby uprawnione i potwierdza się wpisem do dziennika budowy.

10. Podstawa płatności

Ogólne wymagania dotyczące płatności podano w ST 00.00. Płatności będą dokonywane na podstawie odbioru robót zgodnie z punktem 9. specyfikacji po zakończeniu i odbiorze elementu.

11. Przepisy związane

Przepisy związane zgodne z ST 00.00.

ST 03.00.00 - INSTALACJA WOD.-KAN.

1. Wstęp

1.1. Przedmiot Specyfikacji Technicznej ST – 03. –00.01.

Przedmiotem niniejszej specyfikacji są wymagania dotyczące wykonania robót montażowych instalacji wodociągowej i instalacji kanalizacji sanitarnej zgodnie z wymogami ST-00-00.

1.2. Zakres stosowania Specyfikacji Technicznej

Specyfikacja techniczna ma zastosowanie jako dokument przetargowy i kontraktowy przy robotach budowlanych wymienionych w punkcie 1.1.

1.3. Zakres robót objętych Specyfikacją Techniczną

Specyfikacja Techniczna ST-01.-00.01. obejmuje wykonanie:

- demontażu armatury i ceramiki podlegającej wymianie
- montaż urządzeń i armatury
- montaż przewodów wodociągowych i kanalizacyjnych
- próby szczelności
- izolacja termiczna przewodów

1.4. Ogólne wymagania dotyczące robót

Za jakość wykonanych robót, oraz ich zgodność z dokumentacją projektową, oraz ogólnymi wymaganiami podanymi w ST – 00.00. zgodnie z art. 22,23, i 28 Prawo budowlane odpowiedzialny jest wykonawca robót.

2. Materiały

Zastosowane materiały do wykonania robót powinny być zgodne z wymaganiami jakościowymi stawianymi przez Inwestora, zgodnie z dokumentacją projektową. Pracownicy zatrudnieni przy robotach powinni być zaopatrzeni w komplet potrzebnych narzędzi oraz odzież roboczą.

3. Sprzęt

Ilość i rodzaj zastosowanego sprzętu do wykonania robót powinien być określony w projekcie organizacji robót zaakceptowanym przez inżyniera budowy.

4. Transport

Środki transportowe powinny odpowiadać pod względem typów i ilości wymaganiom zawartym w projekcie organizacji robót, zaakceptowanym przez inżyniera budowy.

5. Wykonanie robót

5.1. Wymagania ogólne

Wymagania ogólne zostały określone w specyfikacji ST – 00.00.

5.2. Zakres robót

Specyfikacja Techniczna ST-01.-00.00. - obejmuje wykonanie robót:

- demontażu armatury i ceramiki podlegającej wymianie
- montaż urządzeń i armatury
- montaż przewodów wodociągowych i kanalizacyjnych

- próby szczelności
- izolacja termiczna przewodów

6. Obmiar robót.

Obmiaru robót dokonuje się w ilościach zamontowanych urządzeń oraz długości zabudowanych przewodów instalacyjnych

7. Warunki wykonanie robót

Przed przystąpieniem do wykonywania robót należy wykonać niezbędne zabezpieczenia, jak oznakowanie i ogrodzenie terenu, roboty rozbiórkowe należy wykonać zgodnie z dokumentacją projektową. Roboty należy wykonywać pod ścisłym nadzorem i bezwzględnie stosować wszystkie przewidziane przy tych robotach urządzenia zabezpieczające i ochronne.

8. Kontrola jakości

Ogólne wymagania podano w specyfikacji ST 00.00. Po wykonaniu prac należy dokonać ich oceny. Sprawdzeniu podlegają przekucia w stropach i ścianach. Roboty powinny być wykonywane pod ścisłym nadzorem technicznym, zgodnie z sztuką budowlaną, warunkami technicznymi, oraz warunkami B.H.P.

9. Odbiór robót

Odbiór robót polega na sprawdzeniu wykonania prawidłowego Odbioru prawidłowości prowadzenia prac dokonują się po każdym etapie ich realizacji przez osoby uprawnione i potwierdza się wpisem do dziennika budowy.

10. Podstawa płatności

Ogólne wymagania dotyczące płatności podano w ST 00.00. Płatności będą dokonywane na podstawie odbioru robót zgodnie z punktem 9. specyfikacji po zakończeniu i odbiorze elementu.

11.Przepisy związane

Przepisy związane zgodne z ST 00.00.

ST 04.00.00 - WENTYLACJA I KLIMATYZACJI

1. Wstęp

1.1. Przedmiot Specyfikacji Technicznej ST – 04. –00.01.

Przedmiotem niniejszej specyfikacji są wymagania dotyczące wykonania robót montażowych instalacji wentylacyjnej i klimatyzacyjnej zgodnie z wymogami ST-00-00.

1.2. Zakres stosowania Specyfikacji Technicznej

Specyfikacja techniczna ma zastosowanie jako dokument przetargowy i kontraktowy przy robotach budowlanych wymienionych w punkcie 1.1.

1.3. Zakres robót objętych Specyfikacją Techniczną

Specyfikacja Techniczna ST-01.-00.01. obejmuje wykonanie:

- montaż instalacji wentylacyjnej
- montaż urządzeń i armatury systemu klimatyzacji
- montaż przewodów freonowych i kanalizacyjnych dla odpływu skroplin
- próby szczelności i działania
- izolacja termiczna przewodów

1.4. Ogólne wymagania dotyczące robót

Za jakość wykonanych robót, oraz ich zgodność z dokumentacją projektową, oraz ogólnymi wymaganiami podanymi w ST – 00.00. zgodnie z art. 22,23, i 28 Prawo budowlane odpowiedzialny jest wykonawca robót.

2. Materiały

Zastosowane materiały do wykonania robót powinny być zgodne z wymaganiami jakościowymi stawianymi przez Inwestora, zgodnie z dokumentacją projektową. Pracownicy zatrudnieni przy robotach powinni być zaopatrzeni w komplet potrzebnych narzędzi oraz odzież roboczą.

3. Sprzęt

Ilość i rodzaj zastosowanego sprzętu do wykonania robót powinien być określony w projekcie organizacji robót zaakceptowanym przez inżyniera budowy.

4. Transport

Środki transportowe powinny odpowiadać pod względem typów i ilości wymaganiom zawartym w projekcie organizacji robót, zaakceptowanym przez inżyniera budowy.

5. Wykonanie robót

5.1. Wymagania ogólne

Wymagania ogólne zostały określone w specyfikacji ST – 00.00.

5.2. Zakres robót

Specyfikacja Techniczna ST-01.-00.00. - obejmują wykonanie robót:

- montaż instalacji wentylacyjnej
- montaż urządzeń i armatury systemu klimatyzacji

- montaż przewodów freonowych i kanalizacyjnych dla odpływu skroplin
- próby szczelności i działania
- izolacja termiczna przewodów

6. Obmiar robót.

Obmiaru robót dokonuje się w ilościach zamontowanych urządzeń oraz długości zabudowanych przewodów instalacyjnych.

7. Warunki wykonanie robót

Przed przystąpieniem do wykonywania robót należy wykonać niezbędne zabezpieczenia, jak oznakowanie i ogrodzenie terenu, roboty rozbiórkowe należy wykonać zgodnie z dokumentacją projektową. Roboty należy wykonywać pod ścisłym nadzorem i bezwzględnie stosować wszystkie przewidziane przy tych robotach urządzenia zabezpieczające i ochronne. Instalację wentylacji wykonać z przewodów z blachy stalowej ocynkowanej o przekrojach okrągłych. Przejścia przez ściany i stropy wykonać w tulejach ochronnych wypełnionych materiałem plastycznym. Kanały wentylacyjne muszą mieć gładkie ściany, a wykonanie kształtek i połączeń powinno być wykonane aerodynamicznie. Nie dopuszcza się pozostawienia ostrych krawędzi wewnątrz kształtek. Łączenie kanałów okrągłych za pomocą łączek z uszczelkami gumowymi.

Wszystkie kanały i kształtki wentylacyjne montować na zawieszach instalacyjnych z elementami wibroizolacyjnymi, na podparciach należy wykonać podkładki z gumy.

Instalację należy wykonać zgodnie z „Warunkami Technicznymi Wykonania i Odbioru Instalacji Wentylacyjnych”. Instalowanie urządzeń powinno odbywać się zgodnie z wytycznymi producentów.

Instalację klimatyzacji freonowej wykonać z rur miedzianych izolowanych termicznie.

Przewody skroplin wykonać z rur PP.

8. Kontrola jakości

Ogólne wymagania podano w specyfikacji ST 00.00. Po wykonaniu prac należy dokonać ich oceny. Sprawdzeniu podlegają przekucia w stropach i ścianach. Roboty powinny być wykonywane pod ścisłym nadzorem technicznym, zgodnie z sztuką budowlaną, warunkami technicznymi, oraz warunkami B.H.P. Po zamontowaniu kanałów wentylacyjnych, a przed założeniem izolacji, instalację należy poddać próbie szczelności celem znalezienia i uszczelnienia ewentualnych nieszczelności pozostałych po pracach montażowych, będących źródłem dodatkowego hałasu.

9. Odbiór robót

Odbiór robót polega na sprawdzeniu wykonania prawidłowego Odbioru prawidłowości prowadzenia prac dokonują się po każdym etapie ich realizacji przez osoby uprawnione i potwierdza się wpisem do dziennika budowy. Prace odbiorowe instalacji wentylacyjnych i klimatyzacyjnych powinny odpowiadać wymaganiom zawartym w „Warunkach Technicznych Wykonania i Odbioru Instalacji Wentylacyjnych” określonych na podstawie PN-EN 12599.

10. Podstawa płatności

Ogólne wymagania dotyczące płatności podano w ST 00.00. Płatności będą dokonywane na podstawie odbioru robót zgodnie z punktem 9. specyfikacji po zakończeniu i odbiorze elementu.

11.Przepisy związane

Przepisy związane zgodne z ST 00.00.

**SPECYFIKACJE TECHNICZNE
WYKONANIA I OBIORU ROBÓT BUDOWLANYCH**

**Kod CPV 45410000-4
TYNKOWANIE**

**OKŁADZINY Z PŁYT
GIPSOWO-KARTONOWYCH
(SUCHE TYNKI GIPSOWE)**

WSTĘP

1.1. Przedmiot ST

Przedmiotem niniejszej standardowej specyfikacji technicznej (ST) są wymagania dotyczące wykonania i odbioru okładzin z płyt gipsowo-kartonowych (suchych tynków gipsowych).

1.2. Zakres robót objętych ST

- Okładziny z płyt gipsowo-kartonowych, których dotyczy specyfikacja stanowią poszycie ażurowej konstrukcji ścian i sufitów w systemie lekkiej zabudowy szkieletowej, jak i okładziny zastępującej tynki na ścianach i sufitach murowanych wykonywanych z materiałów tradycyjnych.
- Okładziny objęte niniejszą ST kształtują formę architektoniczną danego elementu konstrukcyjnego, wykonywane są ręcznie z płyt gipsowo-kartonowych odpowiadających wymaganiom norm lub aprobat technicznych.
- „Prawa” strona płyty gipsowo-kartonowej pełni rolę jej lica i po zamontowaniu skierowana jest do wnętrza pomieszczenia. Strona „lewa” płyty (niewidoczna po zamontowaniu) posiada nadruk z symbolem producenta oraz zakładkowe połączenia kartonu.

1.3. Określenia podstawowe

Określenia podane w niniejszej ST są zgodne z ustawą Prawo budowlane, wydanymi do niej rozporządzeniami wykonawczymi, nomenklaturą Polskich Norm, aprobat technicznych, a mianowicie:

- roboty budowlane przy wykonaniu okładzin z płyt gipsowo-kartonowych należy rozumieć wszystkie prace budowlane związane z wykonaniem okładzin z płyt gipsowo-kartonowych zgodnie z ustaleniami projektowymi,
- Wykonawca - osoba lub organizacja wykonująca ww. roboty budowlane,
- procedura - dokument zapewniający jakość, definiujący „jak, kiedy, gdzie i kto”? wykonuje i kontroluje poszczególne operacje robocze - procedura może być zastąpiona przez normy, aprobaty techniczne i instrukcje,
- ustalenia projektowe - ustalenia podane w dokumentacji technicznej zawierające dane opisujące przedmiot i wymagania jakościowe wykonania okładzin.

1.4. Ogólne wymagania dotyczące robót

Przy wykonywaniu okładzin z płyt gipsowo-kartonowych należy przestrzegać zasad podanych w normie PN-72/B-10122 „Roboty okładzinowe. Suche tynki. Wymagania i badania przy odbiorze”.

Wykonawca robót jest odpowiedzialny za jakość ich wykonania oraz za ich zgodność z dokumentacją projektową, ST i poleceniami Inspektora nadzoru. Ogólne wymagania dotyczące wykonania i odbioru robót podano w ST Kod CPV 45000000-7 „Wymagania ogólne” pkt 1.5.

2. MATERIAŁY

- 2.1. Ogólne wymagania dotyczące materiałów, ich pozyskiwania i składowania podano w ST Kod CPV 45000000-7 „Wymagania ogólne” pkt 2
- 2.2. Płyty gipsowo-kartonowe powinny odpowiadać wymaganiom określonych w normie PN-B-79405 - wymagania dla płyt gipsowo-kartonowych

Warunki techniczne dla płyt gipsowo-kartonowych

Tablica 1

Lp.	Wymagania	GKB zwykła	GKF ogniodoporna	GKBI wodo- doporna	GKFI wodo- i ogniodoporna	
01	02	03	04	05	06	
1.	Powierzchnia	równa, gładka, bez uszkodzeń kartonu, narożników i krawędzi				
2.	Przyczepność kartonu do rdzenia gipsowego	karton powinien być złączony z rdzeniem gipsowym w taki sposób, aby przy odrywaniu ręką rwa się, nie powodując odklejania się od rdzenia				
3.	Wymiary i tolerancje [mm]	grubość	9,5±0,5; 12,5±0,5; 15±0,5; □18±0,5			
		szerokość	1200 (+0; -5,0)			
		długość	[2000□3000] (+0; -6)			
		prostokątność	różnica w długości przekątnych □5			
4.	Masa 1m ² płyty o grubości [kg]	9,5	□9,5	-	-	-
		12,5	□12,5	11,0□13,0	□12,5	11□13,0
		15,0	□15,0	13,5□16,0	□15,0	13,5□15,0
		□18,0	□18,0	16,0□19,0	-	-
5.	Wilgotność [%]	□10,0				
6.	Trwałość struktury przy opalaniu [min.]	-	□20	-	□20	
7.	Nasiąkliwość [%]	-	-	□10	□10	
8.	Oznakowanie	napis na tylnej stronie płyty	nazwa, symbol rodzaju płyty; grubość; PN; data produkcji			
		kolor kartonu	szary jasny	szary jasny	zielony jasny	zielony jasny
		barwa napisu	niebieska	czerwona	niebieska	czerwona

Tabela 2

Grubość nominalna płyty gipsowej [mm]	Odległość podpór l [mm]	PRÓBA ZGINANIA			
		Obciążenie niszczące [N]		Ugięcie [mm]	
		prostopadle do kierunku włókien kartonu	równoległe do kierunku włókien kartonu	prostopadle do kierunku włókien kartonu	równoległe do kierunku włókien kartonu
9,5	380	450	150	-	-
12,5	500	600	180	0,8	1,0
15,0	600	600	180	0,8	1,0
>18,0	720	500	-	-	-

Dane dotyczące płyty gipsowo-kartonowe i o nazwie „RENOWACYJNA”, o grub. 6,5 mm.

1. grubość – 6,5±0,5 mm
2. szerokość – 1200 (+0; -0,5) mm
3. długość – [2000÷3000] (+0; -6,0) mm
4. masa 1 m² – 5,5÷6,5 kg
5. obciążenie niszczące (rozstaw podpór – 350 mm) – prostopadle do kierunku włókien – min. 280N
– równoległe do kierunku włókien – min. 110N

2.3. Woda

Do przygotowania zaczynu gipsowego i skrapiania podłoża stosować można wodę odpowiadającą wymaganiom normy PN-EN-1008:2004 „Woda zarobowa do betonu. Specyfikacja pobierania próbek, badanie i ocena przydatności wody zarobowej do betonu, w tym wody odzyskanej z procesów produkcji betonu”. Bez badań laboratoryjnych można stosować wodociągową wodę pitną.

Niedozwolone jest użycie wód ściekowych, kanalizacyjnych, bagiennych oraz wód zawierających tłuszcze organiczne, oleje i muł.

2.4. Piasek

2.4.1. Piasek powinien spełniać wymagania normy PN-79/B-06711. Kruszywa mineralne. Piaski do zapraw budowlanych, a w szczególności:

- nie zawierać domieszek organicznych,
- mieć frakcje różnych wymiarów: piasek drobnoziarnisty 0,25-0,5 mm, piasek średnioziarnisty 0,5-1,0 mm.

2.4.2. Stosowany do zaczynu piasek powinien być drobnoziarnisty i przechodzić całkowicie przez sito o prześwicie 0,5 mm.

2.5. Klej gipsowy do przymocowywania płyt gipsowo-kartonowych do ścian murowanych

Do przymocowywania płyt gipsowo-kartonowych stosuje się najczęściej kleje gipsowe produkowane przez firmy specjalistyczne, dostępne w sprzedaży na terenie kraju.

3. SPRZĘT

3.1. Ogólne wymagania dotyczące sprzętu podano w ST Kod CPV 45000000-7 „Wymagania ogólne” pkt 3

3.2. Sprzęt do wykonywania suchych tynków

Wykonawca przystępujący do wykonania suchych tynków, powinien wykazać się możliwością korzystania z elektronarzędzi i drobnego sprzętu budowlanego.

4. TRANSPORT

4.1. Ogólne wymagania dotyczące transportu podano w ST Kod CPV 45000000-7 „Wymagania ogólne” pkt 4

4.2. Pakowanie i magazynowanie płyt gipsowo-kartonowych

Płyty powinny być pakowane w formie stosów, układanych poziomo na kilku podkładach dystansowych. Pierwsza płyta od dołu spełnia rolę opakowania stosu. Każdy ze stosów jest spięty taśmą stalową dla usztywnienia, w miejscach usytuowania podkładek.

Pakiety należy składować w pomieszczeniach zamkniętych i suchych, na równym i mocnym, a zarazem płaskim podkładzie.

Wysokość składowania – do pięciu pakietów o jednakowej długości, nakładanych jeden na drugi.

4.3. Transport płyt odbywa się przy pomocy rozbieralnych zestawów samochodowych (pokrytych plandekami), które umożliwiają przewóz (jednorazowo) około 2000 m² płyt o grubości 12,5 mm lub około 2400 m² o grubości 9,5 mm.

Rozładunek płyt powinien odbywać się w sposób zmechanizowany przy pomocy wózka widłowego o udźwigu co najmniej 2000 kg lub żurawia wyposażonego w zawiesie z widłami.

5. WYKONANIE ROBÓT

5.1. Ogólne zasady wykonania robót podano w ST Kod CPV 45000000-7 „Wymagania ogólne” pkt 5

5.2. Warunki przystąpienia do robót

- Przed przystąpieniem do wykonywania okładzin z płyt gipsowo-kartonowych powinny być zakończone wszystkie roboty stanu surowego, roboty instalacyjne podtynkowe, zamurowane przebiecia i bruzdy, osadzone ościeżnice drzwiowe i okienne.
- Zaleca się przystąpienie do wykonywania okładzin po okresie wstępnego osiadania i skurczów murów, tj. po upływie 4-6 miesięcy po zakończeniu stanu surowego.
- Przed rozpoczęciem prac montażowych pomieszczenia powinny być oczyszczone z gruzu i odpadów.
- Okładziny z płyt gipsowo-kartonowych należy wykonywać w temperaturze nie niższej niż +5°C pod warunkiem, że w ciągu doby nie nastąpi spadek poniżej 0°C, a wilgotność względna powietrza mieści się w granicach od 60 do 80%.
- Pomieszczenia powinny być suche i dobrze przewietrzane.

5.3. Montaż okładzin z płyt gipsowo-kartonowych na ścianach murowanych

5.3.1. Przy montażu płyt gipsowo-kartonowych należy przestrzegać zasad podanych w normie PN-72/B-10122 „Roboty okładzinowe. Suche tynki. Wymagania i badania przy odbiorze”.

5.3.2. Mocowanie płyt za pomocą zaczynu gipsowego lub kleju gipsowego
Elementami wiążącymi płytę (okładzinę) ze ścianą a równocześnie zapewniającą jej sztywność, są placki z gipsu szpachlowego lub kleju gipsowego.

5.3.3. Przygotowanie podłoża:

- podłoże powinno być twarde i oczyszczone z kurzu i luźnych resztek zaprawy,
- stare powłoki malarskie: olejne powinny być zeszkrobane a klejowe zmyte,
- przed przystąpieniem do montażu płyt, podłoże skropić obficie wodą, zbyt suche podłoże, szybko odciąga wodę z placków gipsowych, powoduje przedwczesne ich stwardnienie i odpadanie,
- dla podłoża nienasiąkliwego należy stosować na placki zaczyn o większej gęstości.

5.3.4. Mocowanie płyt na plackach gipsowych

W przypadku, gdy znajdująca się w stanie surowym ściana, przeznaczona do obłożenia ma na swym licu odchyłki do 20 mm/mb, należy ją zniwelować przed rozpoczęciem montażu płyt. Niwelacji powierzchni ściany dokonuje się przez zamocowanie na niej gipsowych marek kontrolnych, w rozstawach wynikających z szerokości zastosowanych płyt. Marki winny mieć średnicę od 10 do 15 cm. Dopiero po związaniu marek gipsowych i powtórnym sprawdzeniu lica ściany można przystąpić do właściwego przyklejania płyt.

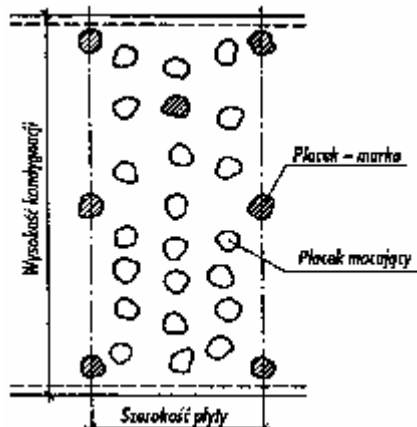

Płytę do przyklejania układa się stroną licową do podłogi w pobliżu miejsca jej zamontowania. Następnie na jej tylną stronę nakłada się placki zaczynu gipsowego w rozstawach od 30 do 35 cm.

Przy krawędziach płyt placki powinny mieć mniejsze rozmiary, ale należy je układać gęściej. Grubość naniesionych placków powinna być nieznacznie większa, niż grubość przygotowanych marek. Płytę z naniesionymi plackami podnosi się i lekko dociska do ściany. Następnie skorygować położenie płyty, czyli dosunąć ją do krawędzi już zamontowanej płyty. Opukując gumowym młotkiem przez prostą łatę (najlepiej aluminiową, o przekroju prostokątnym 18x100 mm i długości 2500 mm), doprowadza się do dokładnego zlicowania płaszczyzny montowanej płyty z wcześniej zamontowaną płytą.

Można też stosować metodę nakładania placków gipsowych na ścianę. Szczególnie w pomieszczeniach wąskich (np. w korytarzach), gdzie nie da się manewrować płytą z naniesionym na nią zaczynem.

Przyklejone płyty powinny dokładnie przylegać do siebie swoimi dłuższymi krawędziami. Wskazane jest jednocześnie mocowanie dwóch lub trzech płyt zaczynem gipsowym z jednego zarobu, następnie wspólne regulowanie ich położenia.

5.3.5. Klejenie płyt na styk do podłoża

W przypadku, gdy płaszczyzny ścian przeznaczonych do obłożenia są równe, o odchyłce do ok. 3 mm/mb, można zastosować metodę klejenia płyt na cienkiej warstwie kleju gipsowego. Podobnie jak opisano w pkt. 5.3.4., na ułożoną licem do podłogi płytę nakłada się ciekłą warstwę klejącą. Warstwę tę rozgarnia się po płycie szeroką stalową pacą z zębami. Klej powinien być rozłożony pasami wzdłuż dłuższych krawędzi płyt. Klej gipsowy użyty do tego typu klejenia powinien być stosunkowo rzadki, co ułatwia jego równomierne rozprowadzenie w momencie dociskania płyty do podłoża.

5.3.6. Mocowanie płyt na pasach gipsowo-kartonowych

Przy nierównym podłożu, powstałym z powodu niedokładnego murowania ściany lub przeróbek (zamurowane otwory), może zaistnieć konieczność wstępnego wyrównania powierzchni przy pomocy pasów gipsowo-kartonowych. Pasy takie, o szerokości 10 cm, odcina się z płyty gipsowo-kartonowej i mocuje przy pomocy zaczynu gipsowego. Poziome pasy montuje się przy suficie i przy podłodze. Pasy pionowe są klejone w rozstawie co 600 mm. Pasy gipsowo-kartonowe powinny po zamontowaniu wyznaczać równą płaszczyznę.

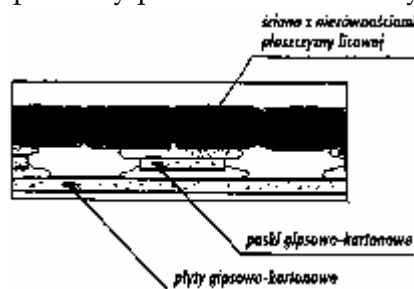

Po związaniu zaczynu mocującego pasy gipsowo-kartonowe do podłoża przystępuje się do klejenia płyt sposobem opisanym w pkt. 5.3.5.

5.4. Montaż okładzin z płyt gipsowo-kartonowych na ścianach na ruszcie

5.4.1. Okładziny wykonywane na ruszcie drewnianym

Murowane ściany można obłożyć płytami gipsowo-kartonowymi, mocowanymi do rusztu drewnianego. Łaty drewniane, o przekroju 50x25 mm, są mocowane poziomo do podłoża przy pomocy kołków rozporowych. Odległości między listwami są uzależnione od grubości stosowanej na okładzinę płyty.

- Dla płyt o gr. 9,5 mm – 500 mm
- Dla płyt o gr. 12,5 mm – 650 mm

Płyty montuje się, ustawiając je pionowo.

Celem polepszenia własności cieplnych i akustycznych przegrody w przestrzeń między łątami wkłada się wełnę mineralną. W tym przypadku jednak ruszt musi być wystarczająco odsunięty od ściany (grubość wełny). Można to osiągnąć przy pomocy podkładek wykonanych z krótkich odcinków listew drewnianych.

Ruszt drewniany może być wykonany również w innej formie. W tym przypadku wykorzystuje się łąty o przekroju 30x50 mm. Mocuje się je do ściany pionowo, przy użyciu specjalnych łączników. Rozstaw między listwami – 600 mm. Elementami łączącymi listwy ze ścianą są strzemiiona blaszane typu ES.

Tego typu połączenie rusztu z podłożem jest połączeniem elastycznym, co przyczynia się do tłumienia wszelkiego rodzaju dźwięków przenoszonych przez przegrodę. Właściwość ta może jeszcze zostać podwyższona przez podłożenie pod strzemią podkładek z taśmy tłumiącej. Właściwości tłumiące przegrody w sposób zdecydowany podnosi też obecność wełny mineralnej. Podobnie zwiększeniu tłumienia sprzyja również obecność wolnej przestrzeni powietrznej między wełną mineralną a płytą gipsowo-kartonową.

5.4.2. Okładziny na ruszcie stalowym

Ruszt metalowy pod okładziny gipsowo-kartonowe można wykonać na kilka sposobów:

- przy użyciu profili stosowanych do budowy ścian działowych, bez kontaktu z osłanianą ścianą,
- z użyciem ściennych profili „U” o szer. 50 mm, umocowanych do podłoża uchwytnymi typu ES,
- przy użyciu profili sufitowych 60/27, mocowanych do podłoża elementami łączącymi typu ES.

5.5. Montaż okładzin z płyt gipsowo-kartonowych na ruszcie na sufitach

5.5.1. Zasady doboru konstrukcji rusztu

Ruszt stanowiący podłoże dla płyt gipsowo-kartonowych powinien składać się z dwóch warstw: dolnej stanowiącej bezpośrednio podłoże dla płyt – nazywanej w dalszej części „warstwą nośną” oraz górnej – dalej nazywanej „warstwą główną”. Niekiedy wykonywany jest ruszt jednowarstwowy składający się tylko z warstwy nośnej. Materiałami konstrukcyjnymi do budowania rusztów są kształtowniki stalowe lub listwy drewniane. Dokonując wyboru rodzaju konstrukcji rusztu przy projektowaniu sufitu, należy brać pod uwagę następujące czynniki:

a) kształt pomieszczenia:

- jeżeli ruszt poziomy pomieszczenia jest zbliżony do kwadratu, to ze względu na sztywność rusztu zasadne jest zastosowanie konstrukcji dwuwarstwowej,
- w pomieszczeniach wąskich i długich znajduje zastosowanie rozwiązanie jednowarstwowe,
- sposób zamocowania rusztu do konstrukcji przegrody,
- jeżeli ruszt styka się bezpośrednio z płaską konstrukcją przegrody, to można zastosować ruszt jednowarstwowy; natomiast, gdy ruszt oddalony jest od stropu, zazwyczaj stosuje się rozwiązania dwuwarstwowe,
- rozstaw rozmieszczenia elementów warstwy nośnej zależy również od kierunku usytuowania podłużnych krawędzi płyt w stosunku do tych elementów,

b) grubość zastosowanych płyt:

- rozmieszczenia płyt,
- rozstaw elementów rusztu warstwy nośnej zależy między innymi od sztywności płyt,

c) funkcję jaką spełniać ma sufit:

- jeżeli sufit stanowi barierę ogniową, to kierunek rozmieszczenia płyt musi być zawsze prostopadły do elementów warstwy nośnej. Ruszt takiego sufitu może być wykonany z kształtowników stalowych lub listew drewnianych. Rodzaj rusztu (palny czy niepalny) nie ma wpływu na odporność ogniową, ponieważ o własnościach ogniochronnych decyduje okładzina gipsowo-kartonowa.

5.5.2. Tyczenie rozmieszczenia płyt

Chcąc uzyskać oczekiwane efekty użytkowe sufitów, należy przy ich wykonywaniu pamiętać o paru podstawowych zasadach:

- styki krawędzi wzdłużnych płyt powinny być prostopadłe do płaszczyzny ściany z oknem (równoległe do kierunku naświetlania pomieszczenia),
- przy wyborze wzdłużnego mocowania płyt do elementów nośnych rusztu konieczne jest, aby styki długich krawędzi płyt opierały się na tych elementach,
- przy wyborze poprzecznego mocowania płyt w stosunku do elementów nośnych rusztu konieczne jest, aby styki krótszych krawędzi płyt opierały się na tych elementach,
- ponieważ rzadko się zdarza, aby w jednym rzędzie mogła być umocowana pełna ilość płyt, należy je tak rozmieścić, by na obu krańcach tego rzędu znalazły się odcięte kawałki o szerokości zbliżonej do połowy szerokości płyty (lub połowy jej długości),
- styki poprzeczne płyt w dwu sąsiadujących pasmach powinny być przesunięte względem siebie o odległość zbliżoną do połowy długości płyty,
- jeżeli z przyczyn ogniowych okładzina gipsowo-kartonowa sufitu ma być dwuwarstwowa, to drugą warstwę płyt należy mocować mijankowo w stosunku do pierwszej, przesuwając ją o jeden rozstaw między nośnymi elementami rusztu.

5.5.3. Kotwienie rusztu

W zależności od konstrukcji i rodzaju materiału, z jakiego wykonany jest strop, wybiera się odpowiedni rodzaj kotwienia rusztu. Wszystkie stosowane metody kotwień muszą spełniać warunek pięciokrotnego współczynnika wytrzymałości przy ich obciążaniu. Znaczy to, że jednostkowe obciążenie wyrywające musi być większe od pięciokrotnej wartości normalnego obciążenia przypadającego na dany łącznik lub kotwę.

Konstrukcje sufitów mogą zostać podwieszane do stropów zbudowanych w oparciu o belki profilowe przy pomocy różnego rodzaju obejm (mocowanie imadłowe). Elementy mocujące konstrukcję sufitów, jak np. kotwy stalowe wbetonowane na etapie formowania stropu, kotwy spawane do istniejących zabetonowanych wypustów stalowych lub bezpośrednio do stalowej konstrukcji stropu rodzimego powinny wytrzymywać trzykrotną wartość normalnego obciążenia.

Wszystkie elementy stalowe, służące do kotwienia, muszą posiadać zabezpieczenie antykorozyjne.

5.5.4. Mocowanie płyt gipsowo-kartonowych do rusztu

Na okładziny sufitowe stosuje się płyty gipsowo-kartonowe zwykle o grubości 9,5 lub 12,5 mm. Jeśli tego wymagają warunki ogniowe, na okładzinę stosuje się płyty o podwyższonej wytrzymałości ogniowej o gr. 12,5 lub 15 mm. Płyty gipsowo-kartonowe mogą być mocowane do elementów nośnych w dwojaki sposób:

- mocowanie poprzeczne krawędziami dłuższymi płyt do kierunku ułożenia elementów nośnych rusztu,
- mocowanie podłużne wzdłuż elementów nośnych rusztu płyt, ułożonych równoległe do nich dłuższymi krawędziami.

Płyty gipsowo-kartonowe mocuje się:

- do listew drewnianych gwoździami lub wkrętami,
- do profili stalowych blachowkrętami.

5.5.5. Kierunek mocowania płyt gipsowo-kartonowych na sufitach

Grubość płyty [mm]	Kierunek mocowania	Dopuszczalna rozpiętość między elementami nośnymi [mm]
9,5	poprzeczny	420
	podłużny	320
12,5	poprzeczny	500
	podłużny	420
15,0	poprzeczny	550

5.6. Sufity z płyt gipsowo-kartonowych na ruszcie drewnianym

5.6.1. Sufity z rusztem jednowarstwowym

Ruszt drewniane mogą być wykonane jako jednowarstwowe lub dwuwarstwowe. W przypadku, gdy podłoże jest równe i równocześnie sufit nie musi być obniżany, ruszt wykonuje się jako jednowarstwowy. Rozstawy listew są uzależnione od rodzaju płyt i kierunku ich zamocowania. Odległości (d) między punktami mocowania listew do podłoża są uzależnione od wymiarów poprzecznych zastosowanych listew. Umocowane listwy stanowią warstwę nośną dla płyt gipsowo-kartonowych.

Wymiary listew [mm]		Dopuszczalne odległości (d) między elementami kotwiącymi [mm]
szerokość (e)	50	650
grubość (f)	25	
szerokość (e)	50	800
grubość (f)	32	

5.6.2. Sufit z rusztem dwuwarstwowym

Na podłożu nierównym, w celu zmniejszenia ilości punktów kotwień lub gdy sufit ma być obniżony, stosuje się ruszt dwuwarstwowy. Odległości między listwami w warstwie nośnej zależą od grubości stosowanej w danym przypadku płyty gipsowo-kartonowej oraz kierunku jej montażu w stosunku do listew nośnych. Listwy warstwy głównej są rozmieszczane w odległościach (d), uzależnionych od wymiarów poprzecznych zastosowanych listew w warstwie nośnej.

Wymiary listew nośnych [mm]		Dopuszczalne odległości (d) między listwami głównymi [mm]
szerokość (e)	50	650
grubość (f)	25	
szerokość (e)	50	800
grubość (f)	32	

Dla rusztów dwuwarstwowych mocowanych bezpośrednio do podłoża, wymiary listew głównych oraz dopuszczalne rozstawy między elementami mocującymi je do podłoża są następujące:

Wymiary listew głównych [mm]		Dopuszczalne odległości (a) między elementami kotwiącymi [mm]
szerokość (b)	63	1100
grubość (c)	38	

Wymiary listew głównych oraz dopuszczalne rozstawy między elementami mocującymi je do podłoża, dla rusztów dwuwarstwowych w sufitach podwieszanych, są następujące:

Wymiary listew głównych [mm]		Dopuszczalne odległości (a) między elementami kotwiącymi [mm]
szerokość (b)	38	1400
grubość (c)	63	

5.7. Sufity na ruszcie stalowym

5.7.1. Ruszt stalowy – standard

Prezentowany poniżej ruszt stalowy dla sufitu podwieszanego jest rozwiązaniem analogicznym do niemieckiego systemu S400.

Elementy składowe rusztu, poza prętami, są produkowane fabrycznie przez poszczególne firmy zajmujące się ich wytworzeniem i dostawą.

Opis ogólny

Konstrukcja rusztu jest zbudowana z profili nośnych CD 60x27x0,6 oraz przyściennych UD 27x28x0,6. Przedłużenia odcinków profili nośnych, gdy potrzeba taka wynika z wielkości pomieszczenia, dokonuje się przy użyciu łącznika wzdłużnego (60/110). Ruszt jest podwieszany do konstrukcji stropu przy pomocy wieszaków gdy chodzi o sufit obniżony (stopień obniżenia sufitu determinuje użycie pręta mocującego o odpowiedniej długości) lub przy pomocy łączników krzyżowych (60/60) – gdy chodzi o sufit mocowany bezpośrednio do podłoża.

Konstrukcję rusztu sufitu obniżonego wykonuje się w formie dwuwarstwowej. Jednak w pomieszczeniach długich i równocześnie wąskich zasadne jest stosowanie rusztu pojedynczego. Ruszt jednowarstwowy stosuje się również dla sufitów bezpośrednio mocowanych do stropów.

W rusztach dwuwarstwowych do łączenia obu warstw ze sobą używa się łączników krzyżowych (60/60).

W celu usztywnienia całej konstrukcji rusztu, końce profili nośnych opiera się między półkami profili UD 27x28x0,6 mocowanych do ścian.

Grubość płyty gipsowo-kartonowej [mm]	Dopuszczalna odległość między wieszakami [mm]	Dopuszczalna odległość w warstwie głównej [mm]	Dopuszczalna odległość w warstwie nośnej [mm]
9,5	850	1250	420
12,5	850	1250	500
15,0	850	1000	550

Uwaga: Powyższe dane dotyczą płyt układanych poprzecznie do profili nośnych.

5.8. Obudowa poddaszy

Płyty gipsowo-kartonowe są dobrym materiałem do okładania od wewnątrz skomplikowanych konstrukcji dachowych. Ich właściwości, takie jak lekkość oraz wytrzymałość na działanie ognia (płyty GKF), szczególnie przemawiają za ich stosowaniem w tego rodzaju przypadkach.

Przed montażem płyt gipsowo-kartonowych, należy do konstrukcji dachu zamontować odpowiedni ruszt. Wykonuje się go zazwyczaj w formie jednowarstwowej. Materiałami konstrukcyjnymi rusztu są listwy drewniane lub profile stalowe.

Przy budowie rusztów na powierzchniach skośnych należy stosować zasady montażu podobne, jak dla rusztów sufitowych. Przykładowo:

dla rusztów z listew o przekroju 30x50 mm, mocowanych do krokwi dachowych (rozstawionych co ok. 900 mm) przy pomocy łączników typu ES, odległość między nimi nie powinna przekraczać:

- 550 mm dla płyt o gr. 15 mm mocowanych poprzecznie,
- 550 mm dla płyt o gr. 12,5 mm mocowanych poprzecznie,
- 420 mm dla płyt o gr. 9,5 mm mocowanych poprzecznie.

Analogiczne rozstawy obowiązują przy zastosowaniu profili stalowych CD 60/27, mocowanych do krokwi łącznikami ES.

6. KONTROLA JAKOŚCI ROBÓT

6.1. **Ogólne zasady kontroli jakości robót podano w ST Kod CPV 45000000-7 „Wymagania ogólne” pkt 6**

6.2. **Badania w czasie wykonywania robót**

6.2.1. Częstotliwość oraz zakres badań płyt gipsowo-kartonowych powinna być zgodna z PN-B-79405 „Wymagania dla płyt gipsowo-kartonowych”.

W szczególności powinna być oceniana:

- równość powierzchni płyt,
- narożniki i krawędzie (czy nie ma uszkodzeń),
- wymiary płyt (zgodne z tolerancją),
- wilgotność i nasiąkliwość,
- obciążenie na zginanie niszczące lub ugięcia płyt.

6.2.2. Warunki badań płyt gipsowo-kartonowych i innych materiałów powinny być wpisywane do dziennika budowy i akceptowane przez Inspektora nadzoru.

7. OBMIAR ROBÓT

7.1. **Ogólne zasady obmiaru robót podano w ST Kod CPV 45000000-7 „Wymagania ogólne” pkt 7**

7.2. **Jednostka i zasady obmiarowania**

Powierzchnię suchych tynków oblicza się w metrach kwadratowych jako iloczyn długości ścian w stanie surowym i wysokości mierzonej od podłoża lub warstwy wyrównawczej na stropie do spodu stropu wyższej kondygnacji. Powierzchnię pilastrów i słupów oblicza się w rozwinięciu tych elementów w stanie surowym.

Powierzchnię suchych tynków stropów płaskich oblicza się w metrach kwadratowych ich rzutu w świetle ścian surowych na płaszczyznę poziomą.

Z powierzchni suchych tynków nie potrąca się powierzchni kratek, drzwiczek i innych urządzeń, jeżeli każda z nich jest mniejsza niż 0,5 m².

- 7.3. **Wielkości obmiarowe suchych tynków określa się na podstawie dokumentacji projektowej z uwzględnieniem zmian zaakceptowanych przez Inspektora nadzoru i sprawdzonych w naturze**
- 7.4. **W przypadku robót remontowych, dla których nie opracowano dokumentacji projektowej wielkości obmiarowe określa się na podstawie pomiarów w naturze**

8. ODBIÓR ROBÓT

- 8.1. **Ogólne zasady odbioru robót podano w ST Kod CPV 45000000-7 „Wymagania ogólne” pkt 8**
- 8.2. **Odbiór podłoża należy przeprowadzić bezpośrednio przed przystąpieniem do robót okładzinowych z płyt gipsowo-kartonowych. Jeżeli odbiór podłoża odbywa się po dłuższym czasie od jego wykonania, należy podłoże oczyścić i umyć wodą**
- 8.3. **Roboty uznaje się za zgodne z dokumentacją projektową, ST i wymaganiami Inspektora nadzoru, jeżeli wszystkie pomiary i badania (z uwzględnieniem dopuszczalnych tolerancji) wg pkt. 6 ST dały pozytywne wyniki**
- 8.4. **Wymagania przy odbiorze**

Wymagania przy odbiorze określa norma PN-72/B-10122. „Roboty okładzinowe. Suche tynki. Wymagania i badania przy odbiorze”.

Sprawdzeniu podlega:

- zgodność z dokumentacją techniczną,
- rodzaj zastosowanych materiałów,
- przygotowanie podłoża,
- prawidłowość zamontowania płyt i ich wykończenia na stykach, narożach i obrzeżach,
- wichrowatość powierzchni.

ad. e) Powierzchnie suchych tynków powinny stanowić płaszczyzny pionowe, poziome lub o kącie pochylecia przewidzianym w dokumentacji. Kąty dwuścienne utworzone przez te płaszczyzny, powinny być kątami prostymi lub posiadać rozwarcie wynikające z wcześniejszych założeń zawartych w dokumentacji. Krawędzie przycięcia płaszczyzn powinny być prostoliniowe. Sprawdzenie prawidłowości wykonania powierzchni i krawędzi suchych tynków należy przeprowadzać za pomocą oględzin zewnętrznych oraz przykładania (w dwu prostopadłych do siebie kierunkach) łąty kontrolnej o długości ok. 2 mb, w dowolnym miejscu powierzchni. Pomiar prześwitu pomiędzy łątą a powierzchnią suchego tynku powinien być wykonywany z dokładnością do 0,5 mm. Dopuszczalne odchyłki powierzchni są podane w poniższej tabeli.

Odchylenie powierzchni suchego tynku od płaszczyzny i odchylenia krawędzi od linii prostej	Odchylenia powierzchni i krawędzi od kierunku		Odchylenie przecinających się płaszczyzn od kąta przewidzianego w dokumentacji
	pionowego	poziomego	
nie większa niż 2 mm i w liczbie nie większej niż 2 na całej długości łąty kontrolnej o długości 2 mb	nie większe niż 1,5 mm na 1 mb i ogółem nie więcej niż 3 mm w pomieszczeniach do 3,5 mm wysokości oraz nie więcej niż 4 mm w pomieszczeniach powyżej 3,5 m wysokości	nie większe niż 2 mm na 1 mb i ogółem nie więcej niż 3 mm na całej powierzchni ograniczonej ścianami, belkami itp.	nie większe niż 2 mm

9. PODSTAWA PŁATNOŚCI

9.1. Ogólne ustalenia dotyczące podstawy płatności podano w ST Kod CPV 45000000-7 „Wymagania ogólne” pkt 9

9.2. Podstawą rozliczenia finansowego, z uwzględnieniem zapisów zawartych pomiędzy Wykonawcą a Zamawiającym w umowie o wykonanie robót, jest wykonana i odebrana ilość m² powierzchni suchego tynku według ceny jednostkowej, która obejmuje:

- dla wszystkich technologii (czynności przygotowawcze):
 - przygotowanie stanowiska roboczego,
 - obsługę sprzętu niewymagającego etatowej obsługi,
 - ustawienie i rozbiórkę rusztowań, o wysokości do 4 m,
 - przygotowanie podłoża,
 - obsadzenie kratak wentylacyjnych i innych drobnych elementów,
 - oczyszczenie miejsca pracy z resztek materiałów,
- dla wykonania okładzin z płyt gipsowo-kartonowych:
 - a) na ścianach murowanych
 - przygotowanie zaprawy z gipsu szpachlowego,
 - przygotowanie kleju gipsowego,
 - przyklejenie pasków z płyt gipsowo-kartonowych do podłoża,
 - przyklejenie płyt do podłoża wraz z przycięciem i dopasowaniem,
 - b) na rusztach z listew drewnianych
 - przymocowanie płyt do gotowego rusztu za pomocą gwoździ lub wkrętów wraz z przycięciem i dopasowaniem,
 - c) na rusztach z kształtowników metalowych
 - przymocowanie płyt do gotowego rusztu za pomocą wkrętów wraz z przycięciem i dopasowaniem,
- dla wszystkich technologii (czynności wykończeniowe):
 - przygotowanie zaprawy z gipsu szpachlowego do wyrównania powierzchni okładzin,
 - szpachlowanie połączeń i styków płyt ze ścianami i stropami,
 - zabezpieczenie spoin taśmą papierową,
 - szpachlowanie i cyklinowanie wykończeniowe.

10. PRZEPISY ZWIĄZANE

10.1. Normy

PN-72/B-10122 Roboty okładzinowe. Suche tynki. Wymagania i badania przy odbiorze.

PN-B-79405 Wymagania dla płyt gipsowo-kartonowych.

PN-93/B-02862 Odporność ogniowa.

PN-EN 1008:2004 Woda zarobowa do betonu. Specyfikacja pobierania próbek, badanie i ocena przydatności wody zarobowej do betonu, w tym wody odzyskanej z procesów produkcji betonu.

PN-79/B-06711 Kruszywa mineralne. Piaski do zapraw budowlanych.

Norma ISO (Seria 9000, 9001, 9002, 9003 i 9004) Normy dotyczące systemów zapewnienia jakości i zarządzania systemami zapewnienia jakości.

10.2. Inne dokumenty i instrukcje

Informator o montażu płyt gipsowo-kartonowych, ścian działowych, okładzin ściennych i sufitów podwieszanych oraz do rozbudowy poddaszy – BPB Rigips Polska-Stawiany Sp. z o.o., Szarbków 73, 28-400 Pińczów.

Informator-Poradnik „Zastosowanie płyt gipsowo-kartonowych w budownictwie” – wydanie IV – Kraków 1996 r.

**SPECYFIKACJE TECHNICZNE
WYKONANIA I ODBIORU ROBÓT BUDOWLANYCH
(STANDARDOWE)**

**Kod CPV 45410000-)
TYNKOWANIE**

**Kod CPV 45410000-4
TYNKI ZWYKŁE WEWNĘTRZNE I ZEWNĘTRZNE**

1.CZĘŚĆ OGÓLNA

1.1. Nazwa nadana zamówieniu przez zamawiającego

Zmiana sposobu użytkowania wraz z przebudową i rozbudową części budynku Miejskiego Klubu Sportowego Łędziny z przeznaczeniem na Miejskie Przedszkole nr 1 z Oddziałami Integracyjnymi oraz przebudowa części budynku Miejskiego Klubu Sportowego Łędziny na potrzeby klubu wraz z zagospodarowaniem terenu i infrastrukturą techniczną.

1.2. Przedmiot ST

Specyfikacja Techniczna jest stosowana jako dokument przetargowy i kontraktowy przy zlecaniu i realizacji robót związanych z inwestycją pod nazwą:

“Zmiana sposobu użytkowania wraz z przebudową i rozbudową części budynku Miejskiego Klubu Sportowego Łędziny z przeznaczeniem na Miejskie Przedszkole nr 1 z Oddziałami Integracyjnymi oraz przebudowa części budynku Miejskiego Klubu Sportowego Łędziny na potrzeby klubu wraz z zagospodarowaniem terenu i infrastrukturą techniczną.”

1.3. Zakres stosowania ST

Wymagania ogólne należy rozumieć i stosować w powiązaniu ze Specyfikacjami Technicznymi dla poszczególnych rodzajów robót.

Odstępstwa od wymagań podanych w niniejszej specyfikacji mogą mieć miejsce tylko w przypadkach prostych robót o niewielkim znaczeniu, dla których istnieje pewność, że podstawowe wymagania będą spełnione przy zastosowaniu metod wykonania wynikających z doświadczenia oraz uznanych reguł i zasad sztuki budowlanej oraz przy uwzględnieniu przepisów bhp.

1.4. Przedmiot i zakres robót objętych ST

Specyfikacja dotyczy wykonania tynków zwykłych wewnętrznych i zewnętrznych w obiektach kubaturowych i obejmuje wykonanie następujących czynności:

- przygotowanie podłoża (wg pkt. 5.3.),
- wykonanie warstwy wyrównawczej,
- wykonanie tynków zwykłych jedno- i wielowarstwowych.

Przedmiotem specyfikacji jest określenie wymagań odnośnie właściwości materiałów wykorzystywanych do robót tynkarskich, wymagań w zakresie robót przygotowawczych oraz wymagań dotyczących wykonania i odbiorów tynków zwykłych.

1.5. Określenia podstawowe, definicje

Określenia podane w niniejszej Specyfikacji są zgodne z odpowiednimi normami oraz określeniami podanymi w ST „Wymagania ogólne” Kod CPV 45000000-7, pkt 1.4,a także podanymi poniżej:

Podłoże - element budynku, na powierzchni którego wykonany ma być tynk.

Warstwa wyrównawcza - warstwa wykonana w celu wyeliminowania nierówności powierzchni podłoża.

Warstwa gruntująca - powłoka wzmacniająca i uszczelniająca podłoże oraz zwiększająca przyczepność dolnej warstwy tynku.

1.6. Ogólne wymagania dotyczące robót tynkarskich

Wykonawca robót jest odpowiedzialny za jakość ich wykonania oraz za zgodność z dokumentacją projektową, specyfikacjami technicznymi i poleceniami Inspektora nadzoru. Ogólne powszechnie stosowane wymagania dotyczące robót podano w ST „Wymagania ogólne” Kod CPV 45000000-7, pkt. 1.5.

1.7. Dokumentacja dla wykonania tynków zwykłych

Roboty tynkarskie należy wykonywać na podstawie dokumentacji, której wykaz oraz podstawy prawne sporządzenia podano w ST „Wymagania ogólne” Kod CPV 45000000-7.

2. WYMAGANIA DOTYCZĄCE WŁAŚCIWOŚCI MATERIAŁÓW

2.1. Ogólne wymagania dotyczące właściwości materiałów, ich pozyskiwania i składowania podano w ST „Wymagania ogólne” Kod CPV 45000000-7, pkt 2

2.2. Rodzaje materiałów

Wszystkie materiały do wykonania robót tynkarskich powinny odpowiadać wymaganiom zawartym w dokumentach odniesienia (normach, aprobatkach technicznych).

2.2.1. Woda

Do przygotowania zapraw i skrapiania podłoża stosować można wodę odpowiadającą wymaganiom normy PN-EN 1008:2004 „Woda zarobowa do betonu. Specyfikacja pobierania próbek, badanie i ocena przydatności wody zarobowej do betonu, w tym wody odzyskanej z procesów produkcji betonu”. Bez badań laboratoryjnych można stosować wodociągową wodę pitną.

Niedozwolone jest użycie wód ściekowych, kanalizacyjnych, bagiennych oraz wód zawierających tłuszcze organiczne, oleje i muł.

2.2.2. Piasek

Piasek powinien spełniać wymagania normy PN-EN 13139:2003 „Kruszywa do zapraw”, a w szczególności:

- nie zawierać domieszek organicznych,
- mieć frakcje różnych wymiarów, a mianowicie: piasek drobnoziarnisty 0,25-0,5 mm, piasek średnioziarnisty 0,5-1,0 mm, piasek gruboziarnisty 1,0-2,0 mm.

Do spodnich warstw tynku należy stosować piasek gruboziarnisty odmiany 1, do warstw wierzchnich – średnioziarnisty odmiany 2.

Do gładzi piasek powinien być drobnoziarnisty i przechodzić całkowicie przez sito o prześwicie 0,5 mm.

2.2.3. Zaprawy budowlane do wykonania tynków zwykłych

- Marka i skład zaprawy powinny odpowiadać wymaganiom normy PN-90/B-14501 „Zaprawy budowlane zwykłe” lub aprobatom technicznym (w specyfikacji szczegółowej należy uściślić wymagania).
- Przygotowanie zapraw do robót tynkarskich powinno być wykonywane mechanicznie.
- Zaprawę należy przygotować w takiej ilości, aby mogła być wbudowana możliwie szybko po jej przygotowaniu, tj. w okresie ok. 3 godzin.
- Do zaprawy tynkarskiej należy stosować piasek rzeczny lub kopalniany.
- Do zaprawy cementowo-wapiennej należy stosować cement według normy PN-EN 197-1:2002 „Cement – Część 1: Skład, wymagania i kryteria zgodności dotyczące cementów powszechnego użytku”. Za zgodą Inspektora nadzoru można stosować cement z dodatkiem żużla lub popiołów lotnych 25 i 35 oraz cement hutniczy 25 pod warunkiem, że temperatura otoczenia w ciągu 7 dni od chwili wbudowania zaprawy nie będzie niższa niż +5°C.
- Do zapraw cementowo-wapiennych należy stosować wapno suchogaszone lub gaszone w postaci ciasta wapiennego otrzymanego z wapna niegaszonego, które powinno tworzyć jednolitą i jednobarwną masę, bez grudek niegaszonego wapna i zanieczyszczeń

obcych. Wapno powinno spełnia wymagania normy PN-EN-459. Skład objętościowych składników zapraw należy dobierać doświadczalnie, w zależności od wymaganej marki zaprawy oraz rodzaju cementu i wapna.

2.3. Warunki przyjęcia na budowę materiałów i wyrobów do robót tynkarskich

Materiały i wyroby do robót tynkarskich mogą być przyjęte na budowę, jeśli spełniają następujące warunki:

- są zgodne z ich wyszczególnieniem i charakterystyką podaną w dokumentacji projektowej i specyfikacji technicznej,
- są właściwie opakowane, firmowo zamknięte (bez oznak naruszenia zamknięć) i oznakowane (pełna nazwa wyrobu, ewentualnie nazwa handlowa oraz symbol handlowy wyrobu),
- spełniają wymagane właściwości wskazane odpowiednimi dokumentami odniesienia,
- producent dostarczył dokumenty świadczące o dopuszczeniu do obrotu i powszechnego lub jednostkowego zastosowania wyrobów oraz karty techniczne (katalogowe) wyrobów lub firmowe wytyczne (zalecenia) stosowania wyrobów,
- spełniają wymagania wynikające z ich terminu przydatności do użycia (termin zakończenia robót tynkarskich powinien się kończyć przed zakończeniem podanych na opakowaniach terminów przydatności do stosowania odpowiednich wyrobów).

Przyjęcie materiałów i wyrobów na budowę powinno być potwierdzone wpisem do dziennika budowy lub protokołem przyjęcia materiałów.

2.4. Warunki przechowywania materiałów i wyrobów do robót tynkarskich

Materiały i wyroby do robót tynkarskich powinny być przechowywane i magazynowane zgodnie z instrukcją producenta oraz wymaganiami odpowiednich dokumentów odniesienia tj. norm bądź aprobat technicznych.

Pomieszczenie magazynowe do przechowywania materiałów i wyrobów opakowanych powinno być kryte, suche oraz zabezpieczone przed zawilgoceniem, opadami atmosferycznymi, przemarznięciem i przed działaniem promieni słonecznych.

Wyroby tynkarskie konfekcjonowane powinny być przechowywane w oryginalnych, zamkniętych opakowaniach w temperaturze powyżej +5°C a poniżej +35°C. Wyroby pakowane w worki powinny być układane na paletach lub drewnianej wentylowanej podłodze, w ilości warstw nie większej niż 10.

Jeżeli nie ma możliwości poboru wody na miejscu wykonywania robót, to wodę należy przechowywać w szczelnych i czystych pojemnikach lub cysternach. Nie wolno przechowywać wody w opakowaniach po środkach chemicznych lub w takich, w których wcześniej przetrzymywano materiały mogące zmienić skład chemiczny wody.

3. WYMAGANIA DOTYCZĄCE SPRZĘTU, MASZYN I NARZĘDZI

3.1. Ogólne wymagania dotyczące sprzętu podano w ST „Wymagania ogólne” Kod CPV 45000000-7, pkt 3

3.2. Sprzęt do wykonywania tynków zwykłych

Wykonawca jest zobowiązany do używania takiego sprzętu i narzędzi, które nie spowodują niekorzystnego wpływu na jakość materiałów i wykonywanych robót oraz będą przyjazne dla środowiska.

Przy doborze sprzętu i narzędzi należy uwzględnić również wymagania producenta.

Do wykonywania robót tynkarskich należy stosować następujący sprzęt i narzędzia pomocnicze:

- a) do przygotowania podłoża – młotki, szczotki druciane, odkurzacze przemysłowe, urządzenia do mycia hydrodynamicznego, urządzenia do czyszczenia strumieniowo-ściernego, termometry elektroniczne, wilgotnościomierze elektryczne, przyrządy do badania wytrzymałości podłoża,
- b) do przygotowania zapraw – betoniarki, mieszarki do zapraw, przewożne zbiorniki na wodę, naczynia i wiertarki z mieszadłem wolnobrotowym,
- c) do nakładania zaprawy – agregaty tynkarskie, pompy do zapraw, kielnie, pace.

4. WYMAGANIA DOTYCZĄCE TRANSPORTU

4.1. Ogólne wymagania dotyczące transportu podano w ST „Wymagania ogólne” Kod CPV 45000000-7, pkt 4

4.2. Transport materiałów

- Cement i wapno suchogaszone luzem należy przewozić cemento-wozem, natomiast cement i wapno suchogaszone workowane można przewozić dowolnymi środkami transportu i w odpowiedni sposób zabezpieczone przed zawilgoce-niem;
- Wapno gaszone w postaci ciasta wapiennego można przewozić w skrzyniach lub pojemnikach stalowych;
- Kruszywa można przewozić dowolnymi środkami transportu w warunkach zabezpieczających je przed zanieczyszczeniem, zmieszaniem z innymi asortymentami kruszywa lub jego frakcjami i nadmiernym zawilgoceniem.

5. WYMAGANIA DOTYCZĄCE WYKONANIA ROBÓT

5.1. Ogólne zasady wykonania robót podano w ST „Wymagania ogólne” Kod CPV 45000000-7, pkt 5

5.2. Warunki przystąpienia do robót

Przed przystąpieniem do wykonywania robót tynkowych powinny być zakończone wszystkie roboty stanu surowego, roboty instalacyjne podtynkowe, zamurowane prze-bicia i bruzdy, osadzone ościeżnice drzwiowe i okienne.

Zaleca się przystąpienie do wykonywania tynków po okresie osiadania i skurczów murów tj. po upływie 4-6 miesięcy po zakończeniu stanu surowego.

Tynki należy wykonywać w temperaturze nie niższej niż +5°C oraz pod warunkiem, że w ciągu doby nie nastąpi spadek poniżej 0°C.

W niższych temperaturach można wykonywać tynki jedynie przy zastosowaniu odpowiednich środków zabezpieczających, zgodnie z „Wytocznymi wykonywania robót budowlano-montażowych w okresie obniżonych temperatur”.

5.3. Przygotowanie podłoża

5.3.1. Podłoża tynków zwykłych powinny odpowiadać wymaganiom normy PN-70/B-10100 p. 3.3.2.

5.3.2. Spoiny w murach ceglanych

- W ścianach przewidzianych do tynkowania nie należy w czasie murowania ścian wypełniać zaprawą spoin przy zewnętrznych licach na głębokości 5-10 mm.

5.3.3. Bezpośrednio przed tynkowaniem podłoża należy oczyścić z kurzu szczotkami oraz usunąć plamy z rdzy i substancji tłustych. Plamy z substancji tłustych można usunąć 10-proc. roztworem szarego mydła lub wypalając je lampą benzynową.

5.3.4. Nadmiernie suchą powierzchnię podłoża należy zwilżyć wodą.

5.4. Wykonywanie tynków zwykłych

- 5.4.1. Sposoby wykonania tynków zwykłych jedno- i wielowarstwowych powinny być zgodne z danymi określonymi w tabl. 4 normy PN-70/B-10100.
- 5.4.2. Grubości tynków zwykłych w zależności od ich kategorii oraz od rodzaju podłoża lub podkładu powinny być zgodne z normą PN-70/B-10100.
- 5.4.3. Tynki zwykłe kategorii II i III należą do odmian powszechnie stosowanych, wykonywanych w sposób standardowy.
- 5.4.4. Tynki zwykłe kategorii IV zalicza się do odmian doborowych.
- 5.4.5. Tynk trójwarstwowy powinien się składać z obrzutki, narzutu i gładzi. Narzut tynków wewnętrznych należy wykonać według pasów i listew kierunkowych.
- 5.4.6. Gładź należy nanosić po związaniu warstwy narzutu, lecz przed jej stwardnieniem. Podczas zacierania warstwa gładzi powinna być mocno dociskana do warstwy narzutu.
- 5.4.7. Do wykonania tynków należy stosować zaprawy cementowo-wapienne: tynków nienarażonych na zawilgocenie – w proporcji 1:1:4; narażonych na zwilgocenie oraz w tynkach zewnętrznych – w proporcji 1:1:2.

6. KONTROLA JAKOŚCI ROBÓT

6.1. Ogólne zasady kontroli jakości robót podano w ST „Wymagania ogólne” Kod CPV 45000000-7, pkt 6

6.2. Badania przed przystąpieniem do robót tynkowych

Przed przystąpieniem do robót tynkowych należy przeprowadzić badania materiałów, które będą wykorzystywane do wykonywania robót oraz kontrolę i odbiór (międzyoperacyjny) podłoży.

6.2.1. Badania materiałów

Badanie materiałów przeprowadza się pośrednio na podstawie zapisów w dzienniku budowy dotyczących przyjęcia materiałów na budowę oraz dokumentów towarzyszących wysyłce materiałów przez dostawcę, potwierdzających zgodność użytych materiałów z wymaganiami dokumentacji projektowej i niniejszej specyfikacji technicznej robót tynkowych, opracowanej dla realizowanego przedmiotu zamówienia, oraz normami powołanymi w pkt. 2.2. niniejszej specyfikacji technicznej.

6.2.2. Badania przygotowania podłoży

Stan podłoża podlega sprawdzeniu w zakresie:

- a) wilgotności – poprzez ocenę wyglądu, próbę dotyku lub zwilżania, ewentualnie w razie potrzeby pomiar wilgotności szczałkowej przy pomocy wilgotnościomierza elektrycznego,
- b) równości powierzchni – poprzez ocenę wyglądu i sprawdzenie przy pomocy łąty,
- c) przywierających ciał obcych, kurzu i zabrudzenia – poprzez ocenę wyglądu i próbę ścierania,
- d) obecności luźnych i zwiędzłych części podłoża – poprzez próbę drapania (skrobania) i dotyku,
- e) zabrudzenia powierzchni olejami, smarami, bitumami, farbami – poprzez ocenę wyglądu i próbę zwilżania,
- f) chłonności podłoża – poprzez ocenę wyglądu oraz próbę dotyku i zwilżania,
- g) obecność wykwitów – poprzez ocenę wyglądu,
- h) złuszczenia i powierzchniowego odspajania podłoża – poprzez ocenę wyglądu.

Wyniki badań powinny być porównane z wymaganiami podanymi w pkt. 5.3., a następnie odnotowane w formie protokołu kontroli, wpisane do dziennika budowy i akceptowane przez inspektora nadzoru.

6.3. Badania w czasie robót

6.3.1. Badania w czasie robót tynkowych polegają na bieżącym sprawdzeniu zgodności ich wykonania z dokumentacją projektową oraz wymaganiami niniejszej specyfikacji technicznej.

6.3.2. Częstotliwość oraz zakres badań zaprawy wytwarzanej na placu budowy, a w szczególności jej marki i konsystencji, powinny wynikać z normy PN-90/B-14501 „Zaprawy budowlane zwykłe”.

6.3.3. Wyniki badań materiałów i zapraw powinny być wpisywane do dziennika budowy i akceptowane przez Inspektora nadzoru.

6.4. Badania w czasie odbioru robót

6.4.1. Zakres i warunki wykonywania badań

Badania w czasie odbioru robót przeprowadza się celem oceny czy spełnione zostały wszystkie wymagania dotyczące wykonanych robót tynkowych, w szczególności w zakresie:

- zgodności z dokumentacją projektową i specyfikacją techniczną (szczegółową) wraz z wprowadzonymi zmianami naniesionymi w dokumentacji powykonawczej,
- jakości zastosowanych materiałów i wyrobów,
- prawidłowości przygotowania podłoża,
- prawidłowości wykonania tynków zwykłych.

Przy badaniach w czasie odbioru robót należy wykorzystywać wyniki badań dokonanych przed przystąpieniem do robót i w trakcie ich wykonywania oraz zapisy w dzienniku budowy dotyczące wykonanych robót.

BadaniaDo badań odbiorowych należy przystąpić nie później niż przed upływem 1 roku od daty ukończenia robót tynkowych.

Badania w czasie odbioru tynków zwykłych wewnętrznych i zewnętrznych przeprowadzać należy podczas bezdeszczowej pogody, w temperaturze powietrza nie niższej niż +5°C.

Przed przystąpieniem do badań przy odbiorze należy sprawdzić na podstawie dokumentów:

- a) czy załączone wyniki badań dokonanych przed przystąpieniem do robót potwierdzają, że przygotowane podłoża nadawały się do położenia tynku a użyte materiały spełniały wymagania pkt. 2 niniejszej ST,
- b) czy w okresie wykonywania tynku zwykłego temperatura otoczenia w ciągu doby nie spadła poniżej 0°C.

6.4.2. Opis badań

6.4.2.1. Sprawdzenie przyczepności tynku do podłoża należy przeprowadzać metodą podaną w PN-85/B-04500. Jako badania orientacyjne dopuszcza się stosowanie opukiwania tynku lekkim drewnianym młotkiem (brak głuchego odgłosu świadczy o dobrej przyczepności).

Przyczepność międzywarstwową tynków wielowarstwowych należy sprawdzić za pomocą przyrządu zwanego młotkiem Baronne'go metodą kwadracikowania, tj. próba krzyżowego nacinania wyprawy i poddania jej uderzeniom stempla o ciężarze 250 gramów przy badaniu

po 7 dniach od wykonania tynków, a co najmniej 500 gramów – po 28 dniach. Brak wypadania kwadracików pod uderzeniem świadczy o dostatecznej przyczepności.

6.4.2.2. Sprawdzenie odporności tynków na uszkodzenia mechaniczne należy przeprowadzać młotkiem Baronne'go metodą kwadracikowania jak w pkt. 6.4.2.1. niniejszej ST.

6.4.2.3. Sprawdzenie mrozoodporności tynków zewnętrznych należy przeprowadzać na podstawie świadectwa badania wg PN-85/B-04500 odporności na działanie mrozu próbek stwardniałej zaprawy.

6.4.2.4. Sprawdzenie grubości tynków. W pięciu dowolnie wybranych miejscach powierzchni otynkowanej wynoszącej nie więcej niż 5000 m² należy wyciąć próbki kontrolne o wymiarach 2x2 cm lub o średnicy około 3 cm w taki sposób, aby podłoże zostało odsłonięte lecz nie naruszone. Odsłonięte podłoże należy oczyścić z ewentualnych pozostałości zaprawy. Pomiar grubości tynku powinien być wykonany przymiarem z dokładnością do 1 mm. Za przeciętną grubość tynku badanej powierzchni otynkowanej należy przyjmować wartość średnią pomiaru w pięciu otworach.

W przypadku badania tynku o powierzchni większej niż 5000 m² należy na każde rozpoczęte 1000 m² wyciąć jeden dodatkowy otwór.

6.4.2.5. Sprawdzenie wyglądu i innych właściwości powierzchni otynkowanych. Wygląd powierzchni otynkowanych (barwa, obecność wykwitów, spękań itp.) należy sprawdzić za pomocą oględzin zewnętrznych. Gładkość powierzchni oraz brak pylenia należy sprawdzać przez potarcie tynku dłonią.

Odporność powierzchni otynkowanych na działanie opadów atmosferycznych lub rozmywanie podczas renowacyjnych robót malarskich należy sprawdzać w sposób następujący:

- powierzchnię tynku należy zwilżyć wodą za pomocą pędzla ławkowca i natychmiast przeprowadzić próbę odporności na uderzenia metodą kwadracikowania, stosując uderzenie stempla o ciężarze 250 gramów; próba ta powinna dać wynik dodatni (brak wypadania kwadracików).

6.4.2.6. Sprawdzenie prawidłowości wykonania powierzchni i krawędzi tynków należy przeprowadzić wg PN-70/B-10100.

6.4.2.7. Sprawdzenie wykończenia tynków na narożach i obrzeżach, stykach i przy szczelinach dylatacyjnych należy przeprowadzić wzrokowo oraz przez pomiar równocześnie z badaniem wyglądu powierzchni otynkowanych wg pkt. 6.4.2.5. niniejszej ST.

7. WYMAGANIA DOTYCZĄCE PRZEDMIARU I OBMIARU ROBÓT

**7.1. Ogólne zasady przedmiaru i obmiaru podano w ST „Wymagania ogólne”
Kod CPV 45000000-7, pkt 7**

7.2. Szczegółowe zasady obmiaru robót tynkowych

Powierzchnię tynków wewnętrznych ścian oblicza się w metrach kwadratowych jako iloczyn długości ścian w stanie surowym i wysokości mierzonej od podłoża lub warstwy wyrównawczej na stropie do spodu stropu nad pomieszczeniem.

Powierzchnię tynków stropów płaskich oblicza się w metrach kwadratowych ich rzutu w świetle ścian surowych na płaszczyznę poziomą.

Powierzchnię stropów żebrowych i kasetonowych oblicza się w rozwinięciu według wymiarów w stanie surowym.

Powierzchnię tynków zewnętrznych ścian oblicza się jako iloczyn długości ścian w rozwinięciu w stanie surowym i wysokości mierzonej od wierzchu cokołu lub terenu do

górnej krawędzi ściany, dolnej krawędzi gzymsu lub górnej krawędzi tynku, jeżeli ściana jest tynkowana tylko do pewnej wysokości.

Powierzchnię pilastrów, słupów i innych elementów oblicza się w rozwinięciu tych elementów w stanie surowym.

Z powierzchni tynków nie potrąca się powierzchni nieotynkowanych, ciągnionych, okładzin, obróbek kamiennych, kratek, drzwiczek i innych, jeżeli każda z nich jest mniejsza od 0,5 m². Przy potrącaniu powierzchni otworów okiennych i drzwiowych, do powierzchni tynków ścian, należy doliczyć powierzchnię ościeży w stanie surowym.

8. SPOSÓB ODBIORU ROBÓT

8.1. Ogólne zasady odbioru robót podano w ST „Wymagania ogólne” Kod CPV 45000000-7, pkt 8

8.2. Odbiór robót zanikających i ulegających zakryciu

Przy robotach tynkowych elementami ulegającymi zakryciu są podłóża.

Odbiór podłóży musi być dokonany przed rozpoczęciem nakładania wyprawy (odbiór międzyoperacyjny).

W trakcie odbioru należy przeprowadzić badania wymienione w pkt. 6.2.2. niniejszej specyfikacji. Wyniki badań dla podłóży należy porównać z wymaganiami określonymi w dokumentacji projektowej i w pkt. 5.3. niniejszej specyfikacji.

Jeżeli wszystkie pomiary i badania dały wynik pozytywny można uznać, że podłóża zostały prawidłowo przygotowane, tj. zgodnie z dokumentacją projektową oraz specyfikacją techniczną (szczegółową) i zezwolić na przystąpienie do nakładania wyprawy.

Jeżeli chociaż jeden wynik badania jest negatywny przygotowanie podłóży nie powinno być odebrane. W takim przypadku należy ustalić zakres prac i rodzaje materiałów koniecznych do usunięcia nieprawidłowości. Po wykonaniu ustalonego zakresu prac należy ponownie przeprowadzić ocenę przygotowania podłóży.

Wszystkie ustalenia związane z dokonaniem odbioru robót ulegających zakryciu należy zapisać w dzienniku budowy lub protokole podpisanym przez przedstawicieli inwestora (inspektor nadzoru) i wykonawcy (kierownik budowy).

8.3. Odbiór częściowy

Odbiór częściowy polega na ocenie ilości i jakości wykonanej części robót. Odbioru częściowego robót dokonuje się dla zakresu określonego w dokumentach umownych, według zasad jak przy odbiorze ostatecznym robót.

Celem odbioru częściowego jest wczesne wykrycie ewentualnych usterek w realizowanych robotach i ich usunięcie przed odbiorem końcowym.

Odbiór częściowy robót jest dokonywany przez inspektora nadzoru w obecności kierownika budowy.

Protokół odbioru częściowego jest podstawą do dokonania częściowego rozliczenia robót (jeżeli umowa taką formę przewiduje).

8.4. Odbiór ostateczny (końcowy)

Odbiór końcowy stanowi ostateczną ocenę rzeczywistego wykonania robót w odniesieniu do ich zakresu (ilości), jakości i zgodności z dokumentacją projektową.

Odbiór ostateczny przeprowadza komisja powołana przez zamawiającego, na podstawie przedłożonych dokumentów, wyników badań oraz dokonanej oceny wizualnej.

Zasady i terminy powoływania komisji oraz czas jej działania powinna określać umowa.

Wykonawca robót obowiązany jest przedłożyć komisji następujące dokumenty:

- dokumentację projektową z naniesionymi zmianami dokonanymi w toku wykonywania robót,
- szczegółowe specyfikacje techniczne ze zmianami wprowadzonymi w trakcie wykonywania robót,
- dziennik budowy i książki obmiarów z zapisami dokonywanymi w toku prowadzonych robót, protokoły kontroli spisywane w trakcie wykonywania prac,
- dokumenty świadczące o dopuszczeniu do obrotu i powszechnego zastosowania użytych materiałów i wyrobów budowlanych,
- protokoły odbiorów robót ulegających zakryciu i odbiorów częściowych,
- instrukcje producenta mieszanki tynkarskiej,
- wyniki badań laboratoryjnych i ekspertyz.

W toku odbioru komisja obowiązana jest zapoznać się z przedłożonymi dokumentami, przeprowadzić badania zgodnie z wytycznymi podanymi w pkt. 6.4 niniejszej ST, porównać je z wymaganiami podanymi w dokumentacji projektowej i niniejszej (szczegółowej) specyfikacji technicznej robót tynkarskich, opracowanej dla odbieranego przedmiotu zamówienia, oraz dokonać oceny wizualnej.

Tynki zwykle wewnętrzne i zewnętrzne powinny być odebrane, jeżeli wszystkie wyniki badań są pozytywne, a dostarczone przez wykonawcę dokumenty są kompletne i prawidłowe pod względem merytorycznym.

Jeżeli chociażby jeden wynik badań był negatywny tynki nie powinny być odebrane. W takim przypadku należy wybrać jedno z następujących rozwiązań:

- jeżeli to możliwe należy ustalić zakres prac korygujących, usunąć nieprawidłowości wykonania tynków w stosunku do wymagań określonych w dokumentacji projektowej i niniejszej specyfikacji technicznej (szczegółowej) i przedstawić je ponownie do odbioru,
- jeżeli odchylenia od wymagań nie zagrażają bezpieczeństwu użytkownika i trwałości tynku zamawiający może wyrazić zgodę na dokonanie odbioru końcowego z jednoczesnym obniżeniem wartości wynagrodzenia w stosunku do ustaleń umownych,
- w przypadku, gdy nie są możliwe podane wyżej rozwiązania wykonawca zobowiązany jest usunąć wadliwie wykonany tynk, wykonać go ponownie i powtórnie zgłosić do odbioru.

W przypadku niekompletności dokumentów odbiór może być dokonany po ich uzupełnieniu.

Z czynności odbioru sporządza się protokół podpisany przez przedstawicieli zamawiającego i wykonawcy. Protokół powinien zawierać:

- ustalenia podjęte w trakcie prac komisji,
- ocenę wyników badań,
- wykaz wad i usterek ze wskazaniem sposobu ich usunięcia,
- stwierdzenie zgodności lub niezgodności wykonania tynku zwykłego z zamówieniem.

Protokół odbioru końcowego jest podstawą do dokonania rozliczenia końcowego pomiędzy zamawiającym a wykonawcą.

8.5. Odbiór po upływie okresu rękojmi i gwarancji

Celem odbioru po okresie rękojmi i gwarancji jest ocena stanu tynku zwykłego po użytkowaniu w tym okresie oraz ocena wykonywanych w tym okresie ewentualnych robót poprawkowych, związanych z usuwaniem zgłoszonych wad.

Odbiór po upływie okresu rękojmi i gwarancji jest dokonywany na podstawie oceny wizualnej tynku zwykłego, z uwzględnieniem zasad opisanych w pkt. 8.4. „Odbiór ostateczny (końcowy)”.

Pozytywny wynik odbioru pogwarancyjnego jest podstawą do zwrotu kaucji gwarancyjnej, negatywny do ewentualnego dokonania potrąceń wynikających z obniżonej jakości robót.

Przed upływem okresu gwarancyjnego zamawiający powinien zgłosić wykonawcy wszystkie zauważone wady w wykonanych robotach tynkowych.

9. PODSTAWA ROZLICZENIA ROBÓT PODSTAWOWYCH, TYMCZASOWYCH I PRAC TOWARZYSZĄCYCH

9.1. Ogólne ustalenia dotyczące podstawy rozliczenia robót podano w ST „Wymagania ogólne” Kod CPV 45000000-7, pkt 9

9.2. Zasady rozliczenia i płatności

Rozliczenie robót tynkowych może być dokonane jednorazowo po wykonaniu pełnego zakresu robót i ich końcowym odbiorze lub etapami określonymi w umowie, po dokonaniu odbiorów częściowych robót.

Ostateczne rozliczenie umowy pomiędzy zamawiającym a wykonawcą następuje po dokonaniu odbioru pogwarancyjnego.

Podstawę rozliczenia oraz płatności wykonanego i odebranego zakresu robót tynkowych stanowi wartość tych robót obliczona na podstawie:

- określonych w dokumentach umownych (ofercie) cen jednostkowych i ilości robót zaakceptowanych przez zamawiającego lub
- ustalonej w umowie kwoty ryczałtowej za określony zakres robót.

Ceny jednostkowe wykonania tynku zwykłego lub kwoty ryczałtowe obejmujące roboty tynkowe uwzględniają:

- przygotowanie stanowiska roboczego,
- dostarczenie do stanowiska roboczego materiałów, narzędzi i sprzętu,
- obsługę sprzętu,
- ustawienie i przestawienie drabin oraz lekkich rusztowań przestawnych umożliwiających wykonanie robót na wysokości do 4 m,
- ocenę i przygotowanie podłoża wraz z ewentualnym jego zagruntowaniem bądź zastosowaniem odpowiednich środków zwiększających przyczepność, zgodnie z wymaganiami dokumentacji projektowej i szczegółowej specyfikacji technicznej,
- zabezpieczenie stolarki okiennej i drzwiowej oraz innych elementów przed zanieczyszczeniem i uszkodzeniem w trakcie wykonywania tynków,
- osiatkowanie bruzd i miejsc narażonych na pęknięcia,
- umocowanie profili tynkarskich,
- osadzenie kratak wentylacyjnych i innych drobnych elementów,
- usunięcie wad i usterek oraz naprawienie uszkodzeń powstałych w czasie robót tynkowych,
- usunięcie zabezpieczeń stolarki i innych elementów oraz ewentualnych zanieczyszczeń na elementach nie tynkowanych,
- uporządkowanie miejsca wykonywania robót,
- usunięcie pozostałości, resztek i odpadów materiałów w sposób podany w szczegółowej specyfikacji technicznej (opisać sposób usunięcia pozostałości i odpadów),

- likwidację stanowiska roboczego.

W kwotach ryczałtowych ujęte są również koszty montażu, demontażu i pracy rusztowań niezbędnych do wykonania robót pokrywczych na wysokości ponad 4 m od poziomu ich ustawienia.

Rozliczenie robót tynkowych według uzgodnionych cen jednostkowych może być wariantowe:

Wariant I

Ceny jednostkowe robót **obejmują również** koszty montażu, demontażu i pracy rusztowań oraz koszty pomostów i barier zabezpieczających.

Wariant II

Ceny jednostkowe robót **nie obejmują** kosztów montażu, demontażu i pracy rusztowań do wykonania tynków zwykłych na wysokości powyżej 4,0 m od poziomu ich ustawienia, a także pomostów i barier zabezpieczających.

Koszty rusztowań, pomostów i barier będą rozliczane w oddzielnych pozycjach kosztorysu.

10. DOKUMENTY ODNIESIENIA

10.1. Normy

1. PN-70/B-10100 Roboty tynkowe. Tynki zwykłe. Wymagania i badania przy odbiorze (Norma wycofana bez zastąpienia).
2. PN-90/B-14501 Zaprawy budowlane zwykłe (Norma wycofana bez zastąpienia).
3. PN-EN 1015-2:2000 Metody badań zapraw do murów - Pobieranie i przygotowanie próbek zapraw do badań.
4. PN-EN 1015-2:2000/ A1:2007 (u) jw.
5. PN-EN 1015-3:2000 Metody badań zapraw do murów - Określenie konsystencji świeżej zaprawy (za pomocą stolika rozplýwu).
6. PN-EN 1015-3:2000/ A1:2005 jw.
7. PN-EN 1015-4:2000 Metody badań zapraw do murów - Określenie konsystencji świeżej zaprawy (za pomocą penetrometru).
8. PN-EN 1015-12:2002 Metody badań zapraw do murów - Część 12: Określenie przyczepności do podłoża stwardniałych zapraw na obrzutkę i do tynkowania.
9. PN-EN 1015-19:2000 Metody badań zapraw do murów - Określenie współczynnika przenoszenia pary wodnej w stwardniałych zaprawach na obrzutkę i do tynkowania.
10. PN-EN 1015-19:2000/ A1:2005 jw.
11. PN-EN 197-1:2002 Cement - Część 1: Skład, wymagania i kryteria zgodności dotyczące cementów powszechnego użytku.
12. PN-EN 197-1:2002/ A1:2005 jw.
13. PN-EN 197-2:2002 Cement - Część 2: Ocena zgodności.
14. PN-EN 459-1:2003 Wapno budowlane - Część 1: Definicje, wymagania i kryteria zgodności.
15. PN-EN 459-2:2003 Wapno budowlane - Część 2: Metody badań.
16. PN-EN 459-3:2003 Wapno budowlane - Część 3: Ocena zgodności.
17. PN-EN 1008-1:2004 Woda zarobowa do betonu. Specyfikacja pobierania próbek, badanie i ocena przydatności wody zarobowej do betonu, w tym wody odzyskanej z procesów produkcji betonu.

18. PN-EN 934-6:2002 Domieszki do betonu, zaprawy i zaczynu – Część 6: Pobieranie próbek, kontrola zgodności i ocena zgodności.
19. PN-EN 934-6:2002/ A1:2006 jw.
20. PN-B-30041:1997 Sposób gipsowy – Gips budowlany.
21. PN-B-30042:1997 Sposób gipsowy – Gips szpachlowy, gips tynkarski i klej gipsowy.
22. PN-B-30042:1997/ Az1:2006 jw.
23. PN-92/B-01302 Gips, anhydryt i wyroby gipsowe – Terminologia.
24. PN-EN 13139:2003 Kruszywa do zaprawy.
25. PN-EN 13139:2003/ AC:2004 jw.

10.2. Ustawy

Ustawa z dnia 16 kwietnia 2004 r. o wyrobach budowlanych (Dz. U. z 2004 r. Nr 92, poz. 881).

Ustawa z dnia 30 sierpnia 2002 r. o systemie oceny zgodności (tekst jednolity Dz. U. z 2004 r. Nr 204, poz. 2087 z późn. zmianami).

Ustawa z dnia 7 lipca 1994 r. Prawo budowlane (tekst jednolity Dz. U. z 2006 r. Nr 156, poz. 1118).

10.3. Rozporządzenia

Rozporządzenie Ministra Infrastruktury z dnia 02.09.2004 r. w sprawie szczegółowego zakresu i formy dokumentacji projektowej, specyfikacji technicznych wykonania i odbioru robót budowlanych oraz programu funkcjonalno-użytkowego (Dz. U. z 2004 r. Nr 202, poz. 2072, zmiana Dz. U. z 2005 r. Nr 75, poz. 664).

Rozporządzenie Ministra Infrastruktury z dnia 03.07.2003 r. w sprawie szczegółowego zakresu i formy projektu budowlanego (Dz. U. z 2003 r. Nr 120, poz. 1133).

Rozporządzenie Ministra Infrastruktury z dnia 26.06.2002 r. w sprawie dziennika budowy, montażu i rozbiórki, tablicy informacyjnej oraz ogłoszenia zawierającego dane dotyczące bezpieczeństwa pracy i ochrony zdrowia (Dz. U. z 2002 r. Nr 108, poz. 953 z późniejszymi zmianami).

Rozporządzenie Ministra Infrastruktury z dnia 11 sierpnia 2004 r. w sprawie sposobów deklarowania zgodności wyrobów budowlanych oraz sposobu znakowania ich znakiem budowlanym (Dz. U. z 2004 r. Nr 198, poz. 2041 z późn. zmianami).

Rozporządzenie Ministra Infrastruktury z dnia 12 kwietnia 2002 r. w sprawie warunków technicznych, jakim powinny odpowiadać budynki i ich usytuowanie (Dz. U. z 2002 r. Nr 75, poz. 690 z późn. zmianami).

10.4. Inne dokumenty i instrukcje

Specyfikacja techniczna wykonania i odbioru robót budowlanych – Wymagania ogólne Kod CPV 45000000-7, wydanie II OWEOb Promocja – 2005 rok.

Warunki techniczne wykonania i odbioru robót budowlanych, Część B – Roboty wykończeniowe, zeszyt 1 „Tynki”, wydanie ITB – 2003 rok.

Warunki techniczne wykonania i odbioru robót budowlanych tom 1 część 4, wydanie Arkady – 1990 rok.

Atlas Budowlany, miesięcznik, wydanie specjalne 1998 rok.

**SPECYFIKACJE TECHNICZNE
WYKONANIA I OBIORU ROBÓT BUDOWLANYCH
(STANDARDOWE)**

**Kod CPV 45260000
WYKONYWANIE
POKRYĆ DACHOWYCH**

KRYCIE DACHU PAPA

1. WSTĘP

1.1. Przedmiot ST

Przedmiotem niniejszej standardowej specyfikacji technicznej (ST) są wymagania dotyczące wykonania i odbioru pokryć dachowych papą wraz z obróbkami blacharskimi oraz rynnami i rurami spustowymi.

1.2. Zakres stosowania ST

Specyfikacja Techniczna jest stosowana jako dokument przetargowy i kontraktowy przy zlecaniu i realizacji robót związanych z inwestycją pod nazwą:

“Zmiana sposobu użytkowania wraz z przebudową i rozbudową części budynku Miejskiego Klubu Sportowego Łędziny z przeznaczeniem na Miejskie Przedszkole nr 1 z Oddziałami Integracyjnymi oraz przebudowa części budynku Miejskiego Klubu Sportowego Łędziny na potrzeby klubu wraz z zagospodarowaniem terenu i infrastrukturą techniczną.”

Odstępstwa od wymagań podanych w niniejszej specyfikacji mogą mieć miejsce tylko w przypadkach małych prostych robót i konstrukcji drugorzędnych o niewielkim znaczeniu, dla których istnieje pewność, że podstawowe wymagania będą spełnione przy zastosowaniu metod wykonania na podstawie doświadczenia i przy przestrzeganiu zasad sztuki budowlanej.

1.3. Zakres robót objętych ST

Roboty, których dotyczy specyfikacja, obejmują wszystkie czynności umożliwiające i mające na celu wykonanie pokryć dachowych papą wraz z obróbkami blacharskimi, rynnami i rurami spustowymi oraz elementami wystającymi ponad dach budynku.

1.4. Określenia podstawowe

Określenia podane w niniejszej ST są zgodne z obowiązującymi odpowiednimi normami oraz określeniami podanymi w ST Kod CPV 45000000-7 „Wymagania ogólne” pkt 1.4.

1.5. Ogólne wymagania dotyczące robót

Wykonawca robót jest odpowiedzialny za jakość ich wykonania oraz za zgodność z dokumentacją projektową, ST i poleceniami Inspektora nadzoru. Ogólne wymagania dotyczące robót podano w ST Kod CPV 45000000-7 „Wymagania ogólne” pkt 1.5.

2. MATERIAŁY

2.1. Ogólne wymagania dotyczące materiałów, ich pozyskiwania i składowania podano w ST Kod CPV 45000000-7 „Wymagania ogólne” pkt 2

Ponadto materiały stosowane do wykonywania pokryć dachowych powinny mieć:

- Aprobaty Techniczne lub być produkowane zgodnie z obowiązującymi normami,
- Certyfikat lub Deklarację Zgodności z Aprobata Techniczną lub z PN,
- Certyfikat na znak bezpieczeństwa,
- Certyfikat zgodności ze zharmonizowaną normą europejską wprowadzoną do zbioru norm polskich,
- na opakowaniach powinien znajdować się termin przydatności do stosowania.

Sposób transportu i składowania powinien być zgodny z warunkami i wymaganiami podanymi przez producenta.

Wykonawca obowiązany jest posiadać na budowie pełną dokumentację dotyczącą składowanych na budowie materiałów przeznaczonych do wykonania pokryć dachowych.

2.2. Rodzaje materiałów

2.2.1. Wszelkie materiały do wykonania pokryć dachowych powinny odpowiadać wymaganiom zawartym w normach polskich lub aprobaty technicznych ITB dopuszczających dany materiał do powszechnego stosowania w budownictwie.

2.2.2. Papa asfaltowa na tekturze budowlanej wg PN 89/B-27617.

Papa asfaltowa na tekturze składa się z tektury powlekanej asfaltem PS40/175 i posypki mineralnej. Wymagania wg normy PN-89/B-27617 a w szczególności dotyczą:

- 1) Wstęga papy powinna być bez dziur i załamań, o równych krawędziach;
- 2) Powierzchnia papy nie powinna mieć widocznych plam asfaltu;
- 3) Przy rozwijaniu rolki niedopuszczalne są uszkodzenia powstałe na skutek sklejenia się papy;
- 4) Dopuszcza się naderwanie na krawędziach wstęgi papy w kierunku poprzecznym nie dłuższa niż 30 mm, nie więcej niż w 3 miejscach na każde 10 m długości papy;
- 5) Papa po rozerwaniu i rozwarstwieniu powinna mieć jednolite ciemnobrunatne rozbarwienie;
- 6) Wymiary papy w rolce:
 - długość: 20 m ($\pm 0,20$ mm),
40 m ($\pm 0,40$ mm),
60 m ($\pm 0,60$ mm),
 - szerokość: 90, 95, 100, 105, 110 cm (± 1 cm).

2.2.3. Pakowanie, przechowywanie i transport.

- 1) Rolki papy powinny być odpowiednio zabezpieczone i oznakowane.
- 2) Na każdej rolce papy powinna być umieszczona nalepka z podstawowymi danymi określonymi w normie lub świadectwie.
- 3) Rolki papy należy przechowywać w pomieszczeniach krytych, chroniących przed zawilgoceniem i działaniem promieni słonecznych, w odległości co najmniej 120 cm od grzejników.
- 4) Rolki papy należy układać w stosy (do 1200 szt.) w pozycji stojącej, w jednej warstwie. Odległość między stosami - 80 cm.

2.2.4. Lepik asfaltowy i asfaltowo-polimerowy z wypełniaczami stosowany na gorąco.

Wymagania wg normy PN-B-24625:1998:

- temperatura mięknięcia 60-80°C,
- temperatura zapłonu 200°C,
- zawartość wody - nie więcej niż 0,5%,
- spływność - lepik nie powinien spływać w temperaturze 50°C w ciągu 5 godzin z warstwy sklejącej dwie warstwy papy nachyloną pod kątem 45°,
- zdolność klejenia - lepik nie powinien się rozdzielić przy odrywaniu pasków papy sklejonych ze sobą i przyklejonych do betonu w temperaturze 18°C.

2.2.5. Roztwór asfaltowy do gruntowania.

Wymagania wg normy PN-74/B-24622.

2.2.6. Kit asfaltowy uszlachetniony KF.

Wymagania wg normy PN-75/B-30175.

2.2.7. Blacha stalowa ocynkowana płaska wg normy PN-61/B-10245, PN-73/H-92122.

Blachy stalowe płaskie o grub. min. 0,5 mm obustronnie ocynkowane w arkuszach.

Grubość powłoki cynku wynosi min. 275 g/m².

Materiały pokrywcze mogą być przyjęte na budowę, jeżeli spełniają następujące warunki:

- odpowiadają wyrobom wymienionym w dokumentacji projektowej,
- są właściwie opakowane i oznakowane,
- spełniają wymagane właściwości wykazane w odpowiednich dokumentach,
- mają deklarację zgodności i certyfikat zgodności.

Wszystkie materiały dekarские powinny być przechowywane i magazynowane zgodnie z instrukcją producenta oraz według odpowiednich norm wyrobu.

Przyjęcie materiałów i wyrobów na budowę powinno być potwierdzone wpisem do dziennika budowy.

3. SPRZĘT

3.1. **Ogólne wymagania dotyczące sprzętu podano w ST Kod CPV 45000000-7 „Wymagania ogólne” pkt 3**

3.2. **Sprzęt do wykonywania robót**

Roboty można wykonać ręcznie lub przy użyciu innych specjalistycznych narzędzi.

4. TRANSPORT

4.1. **Ogólne wymagania dotyczące transportu podano w ST Kod CPV 45000000-7 „Wymagania ogólne” pkt 4**

4.2. **Transport materiałów:**

4.2.1. Lepik asfaltowy i materiały wiążące powinny być pakowane, przechowywane i transportowane w sposób wskazany w normach polskich.

4.2.2. Pakowanie, przechowywanie i transport pap:

- 1) rolki papy powinny być po środku owinięte paskiem papieru szerokości co najmniej 20 cm i związane drutem lub sznurkiem grubości co najmniej 0,5 mm;
- 2) na każdej rolce papy powinna być umieszczona nalepka z podstawowymi danymi określonymi w PN-89/B-27617;
- 3) rolki papy należy przechowywać w pomieszczeniach krytych, chroniących przed zawilgoceniem i działaniem promieni słonecznych i w odległości co najmniej 120 cm od grzejników;
- 4) rolki papy należy układać w stosy (do 1200 szt.) w pozycji stojącej, w jednej warstwie. Odległość między warstwami – 80 cm.

5. WYKONANIE ROBÓT

5.1. Wymagania ogólne dla podłóży

Podłóży pod pokrycia z papy powinny odpowiadać wymaganiom podanym w PN-80/B-10240, w przypadku zaś podłóży nie ujętych w tej normie, wymaganiom podanym w aprobatkach technicznych.

Powierzchnia podłóży powinna być równa, prześwit pomiędzy powierzchnią podłóży a łąką kontrolną o długości 2 m nie może być większy niż 5 mm. Krawędzie, naroża oraz styki podłóży z pionowymi płaszczyznami elementów ponaddachowych należy zaokrąglić łukiem o promieniu nie mniejszym niż 3 cm lub złagodzić za pomocą odkosu albo listwy o przekroju trójkątnym.

Przed murami kominowymi lub innymi elementami wystającymi ponad dach należy – od strony kalenicy – wykonać odboje o górnej krawędzi nachylonej przeciwnie do spadku połaci dachowej.

Uwaga Wymagania ogólne – dla wykonania podłóży np.:

- z płyt żelbetowych,
- z płyt styropianowych,
- z gładzi cementowej,
- z płyt twardych z wełny mineralnej,
- z desek oraz

dylatacji w podłóżach i określeniach wytrzymałości i sztywności podłóży – podane są w specyfikacjach technicznych wykonania tych elementów konstrukcyjnych obiektów.

5.2. Podkład z desek pod pokrycie papą

Do wykonania pokryć dachowych można przystąpić:

- po sprawdzeniu zgodności wykonania podłóży i podkładu z dokumentacją projektową oraz wymaganiami szczegółowymi dla danego rodzaju podłóży,
- po zakończeniu robót budowlanych wykonanych na powierzchni połaci, na przykład tynkowaniu kominów, wyprowadzaniu wywiewek kanalizacyjnych, tynkowaniu powierzchni pionowych, na które będą wyprowadzane (wywijane) warstwy pokrycia papowego, osadzeniu listew lub klocków do mocowania obróbek blacharskich, uchwytów rynnowych (rynhaków) itp., z wyjątkiem robót, które ze względów technologicznych powinny być wykonane w trakcie układania pokrycia papowego lub po jego całkowitym zakończeniu,
- po sprawdzeniu zgodności z dokumentacją projektową materiałów pokrywczych i sprzętu do wykonywania pokryć papowych.

Roboty pokrywcze powinny być wykonywane w sposób i zgodnie z wymaganiami podanymi w normie PN-80/B10240, z tym że:

- Pokrycia papowe należy wykonywać w porze suchej, przy temperaturze powyżej 5°C.
- Na połaciach o nachyleniu mniejszym niż 20% papę układa się pasami równoległymi do okapu, a przy nachyleniu połaci powyżej 20% – pasami prostopadłymi do okapu.
- Przy pochyleniu połaci powyżej 30% arkusze papy powinny być przerzucone przez kalenicę i zamocowane mechanicznie.
- Szerokość zakładów arkuszy papy w każdej warstwie powinna wynosić co najmniej 10 cm; należy je wykonywać zgodnie z kierunkiem spadku połaci.

- Zakłady każdej następnej warstwy papy powinny być przesunięte względem zakładów warstwy spodniej odpowiednio: przy kryciu dwuwarstwowym o $1/2$ szerokości arkusza, przy trzywarstwowym – o $1/3$ szerokości arkusza.
- W pokryciach układanych bezpośrednio na izolacji termicznej jedna z warstw powinna być wykonana z papy na tkaninie szklanej lub włókninie poliestrowej.
- Papa na welonie szklanym może stanowić tylko jedną warstwę w wielowarstwowym pokryciu papowym.
- Papy na taśmie aluminiowej nie należy stosować na stropodachach pełnych oraz w pokryciach układanych bezpośrednio na podłożu termoizolacyjnym.
- W miejscach załamania powierzchni połaci dachowej i w korytach odwadniających pokrycie należy wzmocnić, układając pod pierwszą warstwę pokrycia dodatkową warstwę papy.
- W przypadku przyklejania pap do podłoża z płyt izolacji termicznej należy stosować wyłącznie lepik asfaltowy bez wypełniaczy na gorąco. W pokryciach papowych wielowarstwowym przyklejanych do podłoża betonowego można stosować do klejenia warstw górnych lepik na zimno. Stosowanie lepików w odwrotnej kolejności jest niedopuszczalne.
- Temperatura lepiku stosowanego na gorąco w chwili użycia powinna wynosić:
 - od 160°C do 180°C dla lepiku asfaltowego,
 - od 120°C do 130°C dla lepiku jak wyżej, lecz stosowanego na podłożu ze styropianu.
- Przy przyklejaniu pap lepikiem asfaltowym na zimno należy przestrzegać odparowania rozpuszczalników zawartych w warstwie rozproszanego lepiku. Okres odparowywania rozpuszczalników zależy od warunków atmosferycznych i wynosi od ~30 min. w okresie upalnego lata do ~2 godz. i więcej w okresach, gdy temperatura zewnętrzna osiąga ~10°C. Przy temperaturze poniżej 10°C zabrania się wykonywania pokryć dachowych z zastosowaniem lepików asfaltowych na zimno.
- Pokrycia papowe powinny być dylatowane w tych samych miejscach i płaszczyznach, w których wykonano dylatacje konstrukcji budynku lub dylatacje z sąsiednim budynkiem.
- Papa przed użyciem powinna być przez 24 godz. przechowywana w temperaturze nie niższej niż 18°C, a następnie rozwinięta z rolki i ułożona na płaskim podłożu w celu rozprostowania, aby uniknąć tworzenia się garbów po ułożeniu jej na dachu. Bezpośrednio przed ułożeniem papa może być luźna zwinięta w rolkę i rozwijana z niej w trakcie przyklejania. Nie dotyczy to przypadków, gdy muszą być smarowane lepikiem zarówno podłożo, jak i spodnia warstwa przyklejanej papy.
- Wierzchnia warstwa pokrycia powinna być zabezpieczona warstwą ochronną przed nadmiernym działaniem promieniowania słonecznego. W pokryciach papowych funkcję tę spełnia posypka papowa naniesiona fabrycznie na papę wierzchniego krycia. Na powłokach asfaltowych bezspoinowych warstwa ochronna może być wykonana z posypki mineralnej lub jako powłoka odblaskowa z masy asfaltowo-aluminiowej lub innej masy mającej aprobatę techniczną.
- Krycie dachów papą powinno być wykonywane od okapu w kierunku kalenicy.
- Pokrycia papowe z zastosowaniem lepiku asfaltowego na zimno mogą być wykonywane tylko na podłożach betonowych lub z zaprawy cementowej. Nie dopuszcza się klejenia pap lepikiem asfaltowym na zimno na podłożach z płyt izolacji termicznej, styropianu, wełny mineralnej itp. Odstępstwo od tego wymagania jest możliwe jedynie w przypadku oceny lepiku na zimno jako przydatnego do zakresu zastosowania zapisanego w aprobacie technicznej.

□ Na podłożach z płyt izolacji termicznej na pierwszą warstwę pokrycia należy zastosować papę o zwiększonej wytrzymałości na rozrywanie i przedziurawienie – odpowiadającą wymaganiom dla papy asfaltowej na tkaninie technicznej.

5.3. Pokrycia papami asfaltowymi

5.3.1. Pokrycia trzywarstwowe z papy asfaltowej mocowanej do podłoża metodami tradycyjnymi

Pokrycie trzywarstwowe z pap asfaltowych może być wykonane:

- a) w układzie podanym w normie PN-80/B-10240 i PN-B-02361:1999,
- b) z trzech warstw papy asfaltowej każda o zawartości masy powłokowej do 1600 g/m², klejonych lepikiem do podłoża z materiału termoizolacyjnego na dachu o pochyleniu od 3% do 20%,
- c) z trzech warstw papy asfaltowej każda o zawartości masy powłokowej do 1600 g/m², klejonych lepikiem do podłoża betonowego na dachu o pochyleniu od 3% do 30%,
- d) z trzech warstw papy asfaltowej każda o zawartości masy powłokowej do 1600 g/m², klejonych lepikiem na podłożu drewnianym na dachu o pochyleniu od 3% do 30%.

5.3.2. Pokrycia dwuwarstwowe z papy asfaltowej mocowanej do podłoża metodami tradycyjnymi

Pokrycie dwuwarstwowe z pap asfaltowych może być wykonane:

- a) w układzie podanym w normie PN-80/B-10240 i PN-B-02361:1999,
- b) z dwóch warstw papy asfaltowej lub asfaltowo-polimerowej – każda o zawartości masy powłokowej ≥ 1600 g/m² – klejonych lepikiem do podłoża z materiału termoizolacyjnego na dachu o pochyleniu od 3% do 30%,
- c) z dwóch warstw papy asfaltowej lub asfaltowo-polimerowej – każda o zawartości masy powłokowej ≥ 1600 g/m² – klejonych lepikiem do podłoża betonowego na dachu o pochyleniu od 1% do 30%,
- d) z dwóch warstw papy asfaltowej – każda o zawartości masy powłokowej do 1600 g/m² – klejonych lepikiem do podłoża z materiału termoizolacyjnego na dachu o pochyleniu od 20% do 40%,
- e) z dwóch warstw papy asfaltowej – każda o zawartości masy powłokowej do 1600 g/m² – klejonych lepikiem do podłoża betonowego na dachu o pochyleniu od 20% do 60%,
- f) z dwóch warstw papy asfaltowej – każda o zawartości masy powłokowej do 1600 g/m² – układanych na podłożu drewnianym na dachu o pochyleniu od 20% do 60%.

5.3.3. Pokrycie dwuwarstwowe z papy asfaltowej zgrzewalnej

Pokrycie z dwóch warstw papy asfaltowej zgrzewalnej może być wykonywane na połaciach dachowych o pochyleniu zgodnym z podanym w normie PN-B-02361:1999, tzn. od 1% do 20% na podłożu:

- a) betonowym,
- b) na płycie warstwowej ze styropianu z okleiną z pap asfaltowych; papa stanowiąca okleinę płyt styropianowych nie jest wliczana do liczby warstw pokrycia.

Papa asfaltowa zgrzewalna jest przeznaczona do przyklejania do podłoża oraz sklejania dwóch jej warstw metodą zgrzewania, tj. przez podgrzewanie spodniej powierzchni papy płomieniem palnika gazowego do momentu nadtopienia masy powłokowej.

Przy przyklejaniu pap zgrzewalnych za pomocą palnika na gaz propan-butan należy przestrzegać następujących zasad:

- a) palnik powinien być ustawiony w taki sposób, aby jednocześnie podgrzewał podłoże i wstęgę papy od strony przekładki antyadhezyjnej. Jedynym wyjątkiem jest klejenie papy na powierzchni płyty warstwowej z rdzeniem styropianowym, kiedy nie dopuszcza się ogrzewania podłoża,
- b) w celu uniknięcia zniszczenia papy działanie płomienia powinno być krótkotrwałe, a płomień palnika powinien być ciągle przemieszczany w miarę nadtapiania masy powłokowej,
- c) niedopuszczalne jest miejscowe nagrzewanie papy, prowadzące do nadmiernego spływu masy asfaltowej lub jej zapalenia,
- d) fragment wstęgi papy z nadtopioną powłoką asfaltową należy natychmiast docisnąć do ogrzewanego podłoża wałkiem o długości równej szerokości pasma papy.

5.3.4. Pokrycie papowe wentylowane

Pokrycie papowe wentylowane jest to pokrycie, w którym pierwszą warstwę wykonuje się z papy perforowanej lub papy podkładowej wentylacyjnej z gruboziarnistą posypką (klejonej posypką w kierunku do podłoża) i na tak wykonanej warstwie przykleja się właściwe warstwy pokrycia.

Pokrycie papowe wentylowane może być wykonane na zawilgoconym podłożu, jeżeli nie ma możliwości odsuszenia go przed przystąpieniem do wykonania pokrycia.

Papy perforowanej nie wlicza się do liczby warstw pokrycia, papa wentylacyjna zaś (wykonana w postaci wstęgi ciągłej, bez perforacji) może być wliczana jako pierwsza podkładowa warstwa pokrycia.

Wentylacja przestrzeni utworzonej pod powierzchnią papy perforowanej lub wentylacyjnej może następować w miejscach zamocowań obróbek dekarskich lub przez specjalne kominki wentylacyjne.

Papa asfaltowa wentylacyjna jest przyklejana punktowo do podłoża. Powierzchnia doklejenia do podłoża powinna być ustalona na podstawie obliczeń uwzględniających wartość ssania wiatru indywidualnie w przypadku każdego obiektu, z podziałem dachu na strefy narażone na różne wartości tego typu obciążeń. Papę wentylacyjną układa się bezpośrednio na czystym i odkurzonym oraz zagruntowanym miejscowo (punktowo) podłożu. Poszczególne arkusze (pasma) papy wentylacyjnej należy przyklejać do zagruntowanych miejsc podłoża oraz sklejać ze sobą na zakład szerokości 10 cm. Gdyby na szerokości zakładu znajdowała się posypka, należy ją dokładnie usunąć przed sklejeniem papy.

W przypadku zastosowania papy perforowanej papa ta powinna być ułożona luzem na zagruntowanym podłożu, bez łączenia jej na zakład, lecz jedynie na styk czołowy. Pierwsza warstwa pokrycia papowego jest przyklejana do podłoża przez otwory w papie perforowanej oraz do pozostałej powierzchni papy perforowanej.

Papy wentylacyjnej i perforowanej nie należy układać w miejscach, w których może nastąpić wnikanie wody pod pokrycie dachowe, na przykład w paśmie przyokapowym, przy wpustach dachowych, przy dylatacjach konstrukcyjnych budynku itp. W miejscach tych należy odsunąć papę wentylacyjną na odległość ~50 cm i nakleić pasmo papy podkładowej.

Przy odpowietrzaniu przestrzeni spod papy wentylacyjnej kominkami wentylacyjnymi średnicę kominka należy ustalić w zależności od powierzchni przypadającej na jeden kominek. Kominków wentylacyjnych nie należy ustawiać w najniższych partiach połaci dachowych.

5.3.5. Pokrycie jednowarstwowe z papy asfaltowo-polimerowej

Pokrycia jednowarstwowe należy wykonywać tylko z pap asfaltowo-polimerowych wierzchniego krycia o grubości min. 4,0 mm (mierzonej w pasie bez posypki), ocenionych pozytywnie do jednowarstwowego krycia przez aprobaty techniczne.

Pokrycia jednowarstwowe, zgodnie z PN-B-02361:1999, są wykonywane na podłożu:

- a) betonowym, na dachu o pochyleniu od 3% do 20%,
- b) na izolacji termicznej, na dachu o pochyleniu połaci od 3% do 20%.

Papa w pokryciu jednowarstwowym może być układana:

- a) metodą zgrzewania na całej powierzchni,
- b) metodą mocowania mechanicznego w obrębie zakładu; do podłoża mechanicznego mocowana jest spodnia część zakładu, natomiast część wierzchnia jest doklejana do warstwy spodniej.

Liczba łączników mocujących jest obliczana indywidualnie w przypadku każdego obiektu, z uwzględnieniem wartości ssania wiatru w poszczególnych obszarach połaci dachowej.

W przypadku mocowania mechanicznego papy na podłożu z materiału termoizolacyjnego łączniki mocujące są kotwione w warstwie nośnej znajdującej się poniżej warstwy termoizolacyjnej.

W rejonie połaci o pochyleniu poniżej 3% (np. zlewni połaciowych, koryt odwadniających) niezbędne jest wzmocnienie pokrycia poprzez ułożenie w tym obszarze na podłożu dodatkowo warstwy podkładowej.

5.3.6. Pokrycie dwuwarstwowe z papy asfaltowej lub smołowej zwykłej

Do wykonania pokrycia dwuwarstwowego należy stosować papy podkładowe i papy wierzchniego krycia, z wyjątkiem pokryć z papy smołowej, w których obie warstwy należy wykonać z papy smołowej powlekanej odmiany 400 z mineralizowaną powłoką.

W pokryciach dwuwarstwowym z pap asfaltowych układanych na podłożu z desek na pierwszą warstwę należy stosować papę podkładową na tekturze odmiany 400/1200 lub papę wierzchniego krycia posypką do dołu. W przypadku pokrycia na podłożu betonowym na pierwszą warstwę można zastosować papę na tekturze odmiany 400/1200 lub na welonie szklanym odmiany P/95/1200. Na drugą warstwę należy stosować w zależności od spadku, papy wierzchniego krycia na tekturze, papę na welonie szklanym odmiany W/95/1200, a także papę na taśmie aluminiowej odmiany 12/800. Papy na taśmie aluminiowej nie wolno stosować na stropodachach pełnych oraz w pokryciach układanych na warstwach izolacji termicznej. Papa na welonie szklanym może być zastosowana tylko w jednej warstwie pokrycia.

Pokrycia dwuwarstwowe na deskowaniu należy wykonywać równoległe lub prostopadłe do okapu. Każde położone pasmo przybija się od góry co 40÷50 cm, a po nałożeniu następnego pasma co 10 cm. Drugą warstwę papy należy przykleić lepikiem, a po jej przyklejeniu przybić górny jej brzeg co ~25÷30 cm gwoździami. Pas okapowy drugiej warstwy, jeżeli nie ma rynny, powinien być zagięty, podwinięty i przybity do deskowania.

5.3.7. Pokrycie jednowarstwowe z papy asfaltowej lub smołowej zwykłej (pokrycie prowizoryczne)

Pokrycie z jednej warstwy papy wykonuje się w zasadzie na deskowaniu, rzadziej na podłożu betonowym. pokrycie takie może niekiedy służyć jako podkład pod pokrycie z płaskich płytek lub dachówek.

Pokrycie jednowarstwowe z papy może być wykonywane tylko na połaciach dachów obiektów prowizorycznych.

Do pokrycia jednowarstwowego należy stosować papę asfaltową wierzchniego krycia na tekturze wszystkich odmian oraz papę smołową powlekaną z mineralizowaną powłoką odmiany 315 i 400.

W zależności od nachylenia połaci dachowych pasma papy mogą być układane równolegle lub prostopadłe do okapu. Przy kryciu równoległym do okapu łączenie papy powinno być dokonane na zakład szerokości nie mniejszej niż 10 cm, zgodny z kierunkiem pochylenia połaci dachowej. Przy kryciu prostopadłym do okapu łączenie papy może być na zakład lub na listwy. Szerokość zakładu powinna być mniejsza niż 10 cm, zgodnie z kierunkiem przeważających wiatrów.

Przy kryciu równoległym do okapu pierwsze pasmo papy należy zamocować wzdłuż okapu przybijając do deskowania górny brzeg w odstępach 40÷50 cm. Zamocowanie dolnego brzegu tego pasma papy jest uzależnione od sposobu odprowadzenia wody z połaci dachowych. Przy okapach bezrynnowych należy zagiąć brzeg pasma papy i przybić do deski okapowej gwoździami papowymi w odstępach 4÷5 cm, przy okapach z rynnami brzeg papy należy przykleić do pasa nadrynnowego za pomocą lepiku na gorąco.

Drugie i następne pasma papy należy położyć tak, aby dolny brzeg układanego pasma zachodził 10 cm na papę już zamocowaną. Po zamocowaniu górnego brzegu układanej papy gwoździami w odstępach 40÷50 cm, dolny brzeg przykleić lepikiem i przybić gwoździami w odstępach 5÷10 cm, a zakład z wierzchu przesmarować lepikiem.

Kalenicę należy pokryć przez nałożenie brzegów pasma papy z obu stron połaci na szerokości 10÷12 cm lub dodatkowego pasma papy o szerokości 33 cm.

Wzdłuż krawędzi szczytowej dachu lub wysuniętej poza lico ściany szczytowej pokrycia należy obrobić paskiem papy. Podobnie należy wykonywać łączenie papy na zakładach, przy okapach, ścianach szczytowych i kalenicy przy pokryciu prostopadłe do okapu.

Krycie na listwach może być wykonywane z ułożonymi dodatkowymi paskami papy na listwach lub bez układania pasków.

Listwy o przekroju trójkąta równoramiennego o boku 50 mm wycięte z desek grubości 32 mm powinny być przybite do deskowania gwoździami w odstępach co 25 cm. Rozstaw listew powinien być dostosowany do sposobu krycia. Przy kryciu z paskami ułożonymi na listwach rozstaw listew powinien równać się szerokości papy zmniejszonej o 2 cm. Przy kryciu bez pasków układanych na listwach rozstaw listew powinien równać się szerokości rolki papy pomniejszonej o 8 cm. Rozstaw listew powinien być taki, aby podłużne krawędzie pasm papy, rozwiniętych i ułożonych prostopadłe do okapu, sięgały do wierzchołków listew, a przy drugim sposobie krycia krawędź nakładanego pasma papy powinna sięgać do pokrycia ułożonego na połaci.

Pasma papy powinny być przybite do listew gwoździami papiakami w odstępach co 40 cm, a paski papy o szerokości 9÷10 cm przybite z obu stron do listew gwoździami papiakami i odstępach 6÷10 cm. Przy kryciu bez pasków papy, papa pokrywająca listwę powinna być przybita w sposób analogiczny jak paski papy.

5.4. Powłoki bezspoinowe z mas asfaltowych i asfaltowo-polimerowych

5.4.1. Powłoki bezspoinowe należy wykonywać zgodnie z normą PN-80/B-10240 w celu zabezpieczenia powierzchni pokrycia przed starzeniem atmosferycznym.

5.4.2. Powłoki bezspoinowe wykonuje się z mas asfaltowych i asfaltowo-polimerowych:

- a) na trzech lub dwóch warstwach pap asfaltowych układanych na podłożu betonowym, na dachach o pochyleniu połaci od 1% do 20%,
- b) na trzech warstwach pap asfaltowych układanych na izolacji termicznej, na dachach o pochyleniu połaci od 3% do 20%,
- c) na trzech warstwach pap asfaltowych układanych na podłożu drewnianym, na dachach o pochyleniu połaci od 2% do 20%.

5.4.3. Powłoki bezspoinowe układane na starym, użytkowym pokryciu papowym, regeneruje jedynie powierzchnię masy powłokowej wierzchniej warstwy pokrycia, nie stanowią zaś zabezpieczenia przed przenikaniem wód opadowych pod pokrycie w przypadku występowania uszkodzeń mechanicznych związanych z przerwaniem ciągłości pokrycia papowego.

5.5. Obróbki blacharskie

5.5.1. Obróbki blacharskie powinny być dostosowane do rodzaju pokrycia.

5.5.2. Obróbki blacharskie z blachy stalowej i stalowej ocynkowanej o grubości od 0,5 mm do 0,6 mm można wykonywać o każdej porze roku, lecz w temperaturze nie niższej od -15°C . Robót nie można wykonywać na oblodzonych podłożach.

5.5.3. Przy wykonywaniu obróbek blacharskich należy pamiętać o konieczności zachowania dylatacji. Dylatacje konstrukcyjne powinny być zabezpieczone w sposób umożliwiający przeniesienie ruchów poziomych i pionowych dachu w taki sposób, aby następował szybki odpływ wody z obszaru dylatacji.

5.6. Urządzenia do odprowadzania wód opadowych

5.6.1. W dachach (stropodachach) z odwodnieniem zewnętrznym w warstwach przekrycia powinny być osadzone uchwyty rynnowe (rynhaki) o wyregulowanym spadku podłużnym.

5.6.2. W dachach (stropodachach) z odwodnieniem wewnętrznym w podłożu powinny być wyrobione koryta odwadniające o przekroju trójkątnym lub trapezowym. Nie należy stosować koryt o przekroju prostokątnym. Niedopuszczalne jest sytuowanie koryt wzdłuż ścian attykowych, ścian budynków wyższych w odległości mniejszej niż 0,5 m oraz nad dylatacjami konstrukcyjnymi.

5.6.3. Spadki koryt dachowych nie powinny być mniejsze niż 1,5%, a rozstaw rur spustowych nie powinien przekraczać 25,0 m.

5.6.4. Wpusty dachowe powinny być osadzone w korytach. W korytach o przekroju trójkątnym i trapezowym podłoże wokół wpustu w promieniu min. 25 cm od brzegu wpustu powinno być poziome – w celu osadzenia kołnierza wpustu.

5.6.5. Wpusty dachowe powinny być usytuowane w najniższych miejscach koryta. Niedopuszczalne jest sytuowanie wpustów dachowych w odległości mniejszej niż 0,5 m od elementów ponaddachowych.

5.6.6. Wloty wpustów dachowych powinny być zabezpieczone specjalnymi kołpakami ochronnymi nałożonymi na wpust przed możliwością zanieczyszczenia liśćmi lub innymi elementami mogącymi stać się przyczyną niedrożności rur spustowych.

5.6.7. Przekroje poprzeczne rynien dachowych, rur spustowych i wpustów dachowych powinny być dostosowane do wielkości odwadnianych powierzchni dachu (stropodachu).

5.6.8. Rynny i rury spustowe z blachy powinny odpowiadać wymaganiom podanym w PN-EN 612:1999, uchwyty zaś do rynien i rur spustowych wymaganiom PN-EN 1462:2001, PN-B-94701:1999 i PN-B-94702:1999

5.6.9. Rynny dachowe i elementy wyposażenia z PVC-U powinny odpowiadać wymaganiom w PN-EN 607:1999.

5.6.10. Rynny z blachy stalowej ocynkowanej powinny być:

- a) wykonane z pojedynczych członów odpowiadających długości arkusza blachy i składany w elementy wielocłonowe,
- b) łączone w złączach poziomych na zakład szerokości 40 mm; złącza powinny być lutowane na całej długości,
- c) mocowane do uchwyty, rozstawionych w odstępach nie większych niż 50 cm,
- d) rynny powinny mieć wlutowane wpusty do rur spustowych.

5.6.11. Rury spustowe z blachy stalowej ocynkowanej powinny być:

- a) wykonane z pojedynczych członów odpowiadających długości arkusza blachy i składane w elementy wielocłonowe,
- b) łączone w złączach pionowych na rąbek pojedynczy leżący, a w złączach poziomych na zakład szerokości 40 mm; złącza powinny być lutowane na całej długości,
- c) mocowane do ścian uchwyty, rozstawionymi w odstępach nie większych niż 3 m w sposób trwały przez wbicie trzpienia w spoiny muru lub osadzenie w zaprawie cementowej w wykutych gniazdach,
- d) rury spustowe odprowadzające wodę do kanalizacji powinny być wpuszczone do rury żeliwnej na głębokość kielicha.

6. KONTROLA JAKOŚCI ROBÓT

6.1. Kontrola jakości robót polega na sprawdzeniu zgodności ich wykonania z wymaganiami niniejszej specyfikacji

6.2. Kontrola wykonania podkładów pod pokrycia z blachy powinna być przeprowadzona przez Inspektora nadzoru przed przystąpieniem do wykonania pokryć zgodnie z wymaganiami normy PN-80/B-10240 p. 4.3.2.

6.3. Kontrola wykonania pokryć

6.3.1. Kontrola wykonania pokryć polega na sprawdzeniu zgodności ich wykonania z powołanymi normami przedmiotowymi i wymaganiami specyfikacji. Kontrola ta przeprowadzana jest przez Inspektora nadzoru:

- a) w odniesieniu do prac zanikających (kontrola międzyoperacyjna) – podczas wykonania prac pokrywczych,
- b) w odniesieniu do właściwości całego pokrycia (kontrola końcowa) – po zakończeniu prac pokrywczych.

6.3.2. Pokrycia papowe

- a) Kontrola międzyoperacyjna pokryć papowych polega na bieżącym sprawdzeniu zgodności wykonanych prac z wymaganiami niniejszej specyfikacji technicznej.
- b) Kontrola końcowa wykonania pokryć papowych polega na sprawdzaniu zgodności wykonania z projektem oraz wymaganiami specyfikacji. Kontrolę przeprowadza się w sposób podany w normie PN-98/B-10240 pkt 4.

- c) Uznaje się, że badania dały wynik pozytywny gdy wszystkie właściwości materiałów i pokrycia dachowego są zgodne z wymaganiami niniejszej specyfikacji technicznej lub aprobaty technicznej albo wymaganiami norm przedmiotowych.

7. OBMIAR ROBÓT

7.1. Jednostką obmiarową robót jest:

- dla robót - Krycie dachu papą - m² pokrytej powierzchni dachu,
- dla robót - Obróbki blacharskie - m²
- dla robót - Rynny i rury spustowe - 1 m wykonanych rynien lub rur spustowych.

7.2. Ilość robót określa się na podstawie dokumentacji projektowej z uwzględnieniem zmian podanych w dokumentacji powykonawczej zaaprobowanych przez Inspektora nadzoru i sprawdzonych w naturze

Z powierzchni dachu nie potrąca się urządzeń obcych, jak np. wywiewki itp. o ile powierzchnia każdego przekracza 0,50 m².

8. ODBIÓR ROBÓT

8.1. Podstawę do odbioru wykonania robót pokrywczych papowych stanowi stwierdzenie zgodności ich wykonania z dokumentacją projektową i zatwierdzonymi zmianami podanymi w dokumentacji powykonawczej

8.2. Odbiór podłoża

8.2.1. Badania podłoża należy przeprowadzić w trakcie odbioru częściowego, podczas suchej pogody, przed przystąpieniem do pokrycia połąci dachowych.

8.2.2. Sprawdzenie równości powierzchni podłoża (deskowania) należy przeprowadzać za pomocą łąy kontrolnej o długości 2 m lub za pomocą szablonu z podziałką milimetrową. Prześwit między sprawdzaną powierzchnią a łątą nie powinien przekroczyć 5 mm.

8.3. Ogólne wymagania odbioru robót pokrywczych

8.3.1. Roboty pokrywcze, jako roboty zanikające, wymagają odbiorów częściowych. Badania w czasie odbioru częściowego należy przeprowadzać dla tych robót, do których dostęp później jest niemożliwy lub utrudniony.

8.3.2. Odbiór częściowy powinien obejmować sprawdzenie:

- a) podłoża (deskowania),
- b) jakości zastosowanych materiałów,
- c) dokładności wykonania poszczególnych warstw pokrycia,
- d) dokładności wykonania obróbek blacharskich i ich połączenia z pokryciem.

8.3.3. Dokonanie odbioru częściowego powinno być potwierdzone wpisem do dziennika budowy.

8.3.4. Badania końcowe pokrycia należy przeprowadzić po zakończeniu robót, po deszczu.

8.3.5. Podstawę do odbioru robót pokrywczych stanowią następujące dokumenty:

- a) dokumentacja projektowa i dokumentacja powykonawcza,
- b) dziennik budowy z zapisem stwierdzającym odbiór częściowy podłoża oraz poszczególnych warstw lub fragmentów pokrycia,
- c) zapisy dotyczące wykonywania robót pokrywczych i rodzaju zastosowanych materiałów,
- d) protokoły odbioru materiałów i wyrobów, które powinny zawierać:

- zestawienie wyników badań międzyoperacyjnych i końcowych,
- stwierdzenie zgodności lub niezgodności wykonania robót pokrywczych z dokumentacją,
- spis dokumentacji przekazywanej inwestorowi, w skład tej dokumentacji powinien wchodzić program utrzymania pokrycia.

8.3.6. Odbiór końcowy polega na dokładnym sprawdzeniu stanu wykonanego pokrycia i obróbek blacharskich i połączenia ich z urządzeniami odwadniającymi, a także wykonania na pokryciu ewentualnych zabezpieczeń eksploatacyjnych.

8.3.7. Roboty uznaje się za zgodne z dokumentacją projektową, ST i wymaganiami Inspektora nadzoru, jeżeli wszystkie pomiary i badania z zachowaniem tolerancji wg pkt. 6 ST dały pozytywne wyniki.

Jeżeli chociaż jeden wynik badania daje wynik negatywny, pokrycie papowe nie powinno być odebrane.

W takim przypadku należy przyjąć jedno z następujących rozwiązań:

- poprawić i przedstawić do ponownego odbioru,
- jeżeli odchylenia od wymagań nie zagrażają bezpieczeństwu użytkowania i trwałości pokrycia, obniżyć cenę pokrycia,
- w przypadku gdy nie są możliwe podane rozwiązania - rozebrać pokrycie (miejsc nie odpowiadających ST) i ponownie wykonać roboty pokrywcze.

8.4. Odbiór pokrycia z papy

8.4.1. Sprawdzenie przyklejenia papy do podłoża oraz papy do papy należy przeprowadzić przez nacięcie i odrywanie paska papy szerokości nie większej niż 5 cm, z tym że pasek papy należy naciąć nad miejscem przyklejenia papy.

8.4.2. Sprawdzenie przybicia papy do deskowania.

8.4.3. Sprawdzenie szerokości zakładów papy należy dokonać w trakcie odbiorów częściowych i końcowych przez pomiar szerokości zakładów w trzech dowolnych miejscach na każde 100 m².

8.5. Odbiór obróbek blacharskich, rynien i rur spustowych powinien obejmować:

8.5.1. Sprawdzenie prawidłowości połączeń poziomych i pionowych.

8.5.2. Sprawdzenie mocowania elementów do deskowania lub ścian.

8.5.3. Sprawdzenie prawidłowości spadków rynien.

8.5.4. Sprawdzenie szczelności połączeń rur spustowych z przewodami kanalizacyjnymi. Rury spustowe mogą być montowane po sprawdzeniu drożności przewodów kanalizacyjnych.

8.6. Zakończenie odbioru

8.6.1. Odbioru pokrycia papą potwierdza się: protokołem, który powinien zawierać:

- ocenę wyników badań,
- wykaz wad i usterek ze wskazaniem możliwości ich usunięcia,
- stwierdzenie zgodności lub niezgodności wykonania z zamówieniem.

9. PODSTAWA PŁATNOŚCI

9.1. Pokrycie dachu papą

Płaci się za ustaloną ilość m² krycia z wykonaniem warstwy dolnej i warstwy wierzchniej, która obejmuje:

- przygotowanie stanowiska roboczego,
- dostarczenie materiałów i sprzętu,
- przygotowanie lepiku,
- obsługę sprzętu nieposiadającego etatowej obsługi,
- ustawienie i rozbiórkę rusztowań o wysokości do 4 m,
- oczyszczenie i zagruntowanie podłoża,
- pokrycie dachu papą na lepiku na zimno lub na gorąco (warstwa dolna i warstwa wierzchnia),
- oczyszczenie miejsca pracy z resztek materiałów,
- likwidacja stanowiska roboczego.

9.2. Obróbki blacharskie

Płaci się za ustaloną ilość m² obróbki wg ceny jednostkowej, która obejmuje:

- przygotowanie,
- zamontowanie i umocowanie obróbek w podłożu, zalutowanie połączeń,
- uporządkowanie stanowiska pracy.

9.3. Rynny i rury spustowe

Płaci się za ustaloną ilość „m” rynien wg ceny jednostkowej, która obejmuje:

- przygotowanie,
- zmontowanie, umocowanie rynien i rur spustowych oraz zalutowanie połączeń,
- uporządkowanie stanowiska pracy.

10. PRZEPISY ZWIĄZANE

10.1. Normy

PN-B-02361:1999 Pochylenia połaci dachowych.

PN-B-24620:1998 Lepiki, masy i roztwory asfaltowe stosowane na zimno.

PN-74/B-24620 Lepik asfaltowy stosowany na zimno.

PN-74/B-24622 Roztwór asfaltowy do gruntowania.

PN-B-24625:1998 Lepik asfaltowy i asfaltowo-polimerowy z wypełniaczami stosowanymi na gorąco.

PN-91/B-27618 Papa asfaltowa na osnowie zdwojonej przesywanej z tkaniny szklanej i welonu szklanego.

PN-92/B-27619 Papa asfaltowa na folii lub taśmie aluminiowej.

PN-B-27620:1998 Papa asfaltowa na welonie szklanym.

PN-B-27621:1998 Papa asfaltowa podkładowa na włókninie przesywanej.

PN-89/B-27617 Papa asfaltowa na tekturze budowlanej.

PN-61/B-10245 Roboty blacharskie budowlane z blachy stalowej ocynkowanej i cynkowej. Wymagania i badania techniczne przy odbiorze.

PN-80/B-10240 Pokrycia dachowe z papy i powłok asfaltowych. Wymagania i badania przy odbiorze.

PN-B-94701:1999 Dachy. Uchwyty stalowe ocynkowane do rur spustowych okrągłych.

PN-EN 1462:2001 Uchwyty do rynien okapowych. Wymagania i badania.

PN-EN 612:1999 Rynny dachowe i rury spustowe z blachy. Definicje, podział i wymagania.

PN-B-94702:1999 Dach. Uchwyty stalowe ocynkowane do rynien półokrągłych.

PN-EN 607:1999 Rynny dachowe i elementy wyposażenia z PCV-U. Definicje, wymagania i badania.

10.2. Inne dokumenty i instrukcje

Warunki techniczne wykonania i odbioru robót budowlanych – część C: zabezpieczenie i izolacje, zeszyt 1: Pokrycia dachowe, wydane przez ITB – Warszawa 2004 r.